



ATH-ANC500BT

Manual de usuario
Auriculares inalámbricos con cancelación de ruido



Introducción

Le agradecemos la compra de este producto de Audio-Technica.

Antes de utilizarlo, lea la Guía de inicio rápido y la Guía de precauciones, así como este manual de usuario, según sea necesario, para asegurarse de que lo utilizará correctamente.

Advertencias de seguridad

Aunque este producto se ha diseñado para su uso seguro, si no lo utiliza de manera correcta puede provocar un accidente. Con el fin de garantizar la seguridad, respete todas las advertencias y precauciones mientras utiliza el producto.

Precauciones para el producto

- No utilice el producto cerca de equipos médicos. Las ondas de radio pueden afectar a los marcapasos y a los equipos médicos electrónicos. No utilice el producto en instalaciones médicas.
- Si utiliza el producto en un avión, siga las indicaciones del personal de la línea aérea.
- No utilice el producto cerca de dispositivos de control automático, como puertas automáticas y alarmas contra incendios. Las ondas de radio pueden afectar a los equipos electrónicos y provocar accidentes debido a los fallos de funcionamiento.
- No desmonte, modifique ni intente reparar el producto, con el fin de evitar descargas eléctricas, fallos de funcionamiento o incendios.
- No someta el producto a impactos fuertes, para evitar descargas eléctricas, fallos de funcionamiento o incendios.
- No manipule el producto con las manos mojadas, para evitar descargas eléctricas o lesiones físicas.
- Desconecte el producto de un dispositivo si empieza a funcionar incorrectamente, si emite humo, olores, calor, ruidos anormales o si muestra cualquier otro síntoma de avería. En tales casos, póngase en contacto con su distribuidor de Audio-Technica local.
- No permita que el producto se moje, para evitar descargas eléctricas o fallos de funcionamiento.
- No introduzca sustancias extrañas, como materiales combustibles, objetos metálicos o líquidos, en el producto.
- No cubra el producto con un paño para evitar incendios o lesiones por sobrecalentamiento.
- Siga la legislación aplicable al uso del teléfono móvil y los auriculares si utiliza auriculares mientras conduce.
- No utilice el producto en entornos en los que la imposibilidad de escuchar el sonido ambiente genere un riesgo grave (como cruces ferroviarios, estaciones de tren y zonas en construcción).
- Para cargar el producto, asegúrese de usar el cable de carga USB incluido.
- No cargue con dispositivos que tenga funcionalidad de carga rápida (con un voltaje de 5 V o superior). De hacerlo puede provocar la avería del producto.
- No escuche a volúmenes demasiado elevados, para evitar daños en su capacidad auditiva. Escuchar un sonido demasiado alto durante un periodo de tiempo prolongado podría provocar pérdidas de audición temporales o permanentes.
- Deje de usar el producto si sufre irritación cutánea debido al contacto directo con el mismo.
- No se pille los dedos ni otras partes del cuerpo entre la carcasa y la horquilla o dentro de las juntas.

Advertencias de seguridad

Precauciones relativas a la batería recargable

Este producto está equipado con una batería recargable (batería de polímero de litio).

- Si el fluido de la batería entra en contacto con los ojos, no se los frote. Enjuáguelos abundantemente con agua limpia, como agua del grifo, y póngase en contacto con un médico inmediatamente.
- Si se producen fugas de fluido de la batería, no toque el fluido con las manos descubiertas. Si el fluido permanece en el interior del producto, pueden producirse fallos de funcionamiento. Si se produce una fuga del fluido de la batería, póngase en contacto con su distribuidor de Audio-Technica local.
 - Si el fluido entra en contacto con su boca, haga gárgaras abundantemente con agua limpia, como agua del grifo, y póngase en contacto con un médico inmediatamente.
 - Si su piel o la ropa entran en contacto con el fluido, lave inmediatamente la piel o la ropa afectadas con agua. Si sufre irritación cutánea, póngase en contacto con un médico.
- Para evitar fugas, generación de calor o explosiones:
 - Nunca caliente, desmonte ni modifique la batería, ni tampoco la arroje al fuego.
 - No intente perforar la batería con un clavo, no la golpee con un martillo ni la pise.
 - No deje caer el producto ni lo someta a golpes fuertes.
 - No moje la batería.
- No utilice, coloque ni guarde la batería en los siguientes lugares:
 - Áreas expuestas a la luz solar directa o a altas temperaturas y humedad
 - En el interior de un coche, bajo el sol abrasador
 - Cerca de fuentes de calor como acumuladores de calor
- Cargar solo con el cable USB incluido para evitar fallos de funcionamiento o incendios.
- El usuario no puede sustituir la batería recargable interna de este producto. La batería puede haber alcanzado el final de su vida útil si el tiempo de uso pasa a ser significativamente menor incluso después de haberla cargado totalmente. En este caso, la batería deberá repararse. Consulte los detalles de la reparación con su distribuidor de Audio-Technica local.
- Al deshacerse del producto, la batería recargable integrada se debe desechar de una forma adecuada. Póngase en contacto con su distribuidor de Audio-Technica local para que le indique las instrucciones correctas para desechar la batería.

Para los clientes de los Estados Unidos

Aviso de la FCC

Advertencia

Este dispositivo cumple con la sección 15 de las Reglas de la FCC. El funcionamiento está sujeto a las dos condiciones siguientes: (1) Este dispositivo no debe provocar interferencias dañinas, y (2) este dispositivo debe aceptar todas las interferencias recibidas, incluidas aquellas que pudieran provocar un funcionamiento no deseado.

Precaución

Tenga en cuenta que los cambios o modificaciones no autorizados de forma expresa en este manual pueden anular la autorización de uso del equipo.

Nota: Este equipo ha sido sometido a pruebas y se ha constatado que cumple con los límites de un dispositivo digital de Clase B según lo expuesto en la sección 15 de las Reglas de la FCC. Estos límites están diseñados para proporcionar una protección razonable contra interferencias dañinas en una instalación residencial. Este equipo genera, utiliza y puede irradiar energía de radiofrecuencia y, si no se instala y utiliza según las instrucciones, puede provocar interferencias dañinas para las comunicaciones de radio. Sin embargo, no hay garantía de que no se produzcan interferencias en una instalación particular. Si este equipo provoca interferencias dañinas para la recepción de la señal de radio o televisión, situación que puede determinarse apagando y encendiendo el equipo, se recomienda al usuario que intente corregir la interferencia adoptando una o más de las siguientes medidas:

- Reoriente la antena receptora o cámbiela de lugar.
- Aumente la separación entre el equipo y el aparato receptor.
- Conecte el equipo a una toma de corriente de un circuito distinto al que está conectado el receptor.

- Solicite ayuda al distribuidor o a un técnico de radio o televisión especializado.

Declaración de exposición a radiofrecuencia

Este transmisor no debe utilizarse junto con la antena ni el transmisor que se utilicen en otros sistemas, ni tampoco colocarse cerca de tales elementos. Este dispositivo cumple con los límites de exposición a radiación impuestos por la FCC para un entorno no controlado, y cumple con las directrices de exposición a radiofrecuencia (RF) de la FCC. Este equipo genera niveles de exposición a la radiación muy bajos que se consideran compatibles sin necesidad de realizar pruebas de la tasa de absorción específica (SAR).

Para clientes de Canadá

Declaración del Ministerio de Industria

CAN ICES-3 (B)/NMB-3(B)

Este dispositivo cumple con las normas RSS de Industry Canada sobre dispositivos exentos de licencia. Su funcionamiento está sujeto a las dos condiciones siguientes: (1) Este dispositivo no deberá causar ninguna interferencia perjudicial, y (2) Este dispositivo debe aceptar todo tipo de interferencia, incluida aquella que pudiera provocar inconvenientes en su funcionamiento.

Según las normas del Ministerio de Industria de Canadá, este transmisor de radio solo puede funcionar con una antena de un tipo y una ganancia máxima (o inferior) aprobados para el transmisor por parte del Ministerio de Industria de Canadá. Para reducir las posibles interferencias para otros usuarios, el tipo de antena y su ganancia se deben elegir de forma que la potencia isotrópica radiada equivalente no sea superior a la necesaria para que la comunicación se realice correctamente. Este dispositivo cumple con los límites de exposición a la radiación RSS-102 para un entorno no controlado.

Notas sobre el uso

- Lea el manual de usuario del dispositivo conectado antes de utilizarlo.
- Audio-Technica se exime de toda la responsabilidad derivada de la pérdida de datos en el poco probable caso de que dichas pérdidas se produzcan durante el uso del producto.
- En medios de transporte público y en otros lugares públicos, mantenga el volumen a un nivel bajo para no molestar al resto de personas.
- Reduzca al mínimo el volumen del dispositivo antes de conectar el producto.
- Cuando utilice el producto en un entorno seco podría experimentar una sensación de hormigueo en las orejas. Esta sensación está provocada por la electricidad estática acumulada en su cuerpo, no por un fallo de funcionamiento del producto.
- No someta el producto a golpes fuertes.
- No guarde el producto bajo la luz solar directa, cerca de dispositivos de calefacción ni en lugares calurosos, húmedos o polvorientos. Igualmente, el producto no debe mojarse.
- Cuando el producto se usa durante un periodo de tiempo prolongado, puede decolorarse debido a la luz ultravioleta (especialmente la luz solar directa) y el desgaste.
- Sujete siempre el conector cuando conecte y desconecte el cable de carga USB. El cable de carga USB podría cortarse o podría producirse un accidente si se tira del propio cable.
- Si no utiliza el cable de carga USB, desconéctelo del producto.
- Si el producto se coloca en una bolsa cuando el cable de carga USB todavía conectado, dicho cable puede quedar atrapado, cortado o roto.
- Este producto puede utilizarse para hablar por teléfono sólo si se utiliza una red de telefonía móvil. No puede garantizarse la compatibilidad con aplicaciones de telefonía que utilizan una red de datos móvil.
- Si utiliza el producto cerca de un dispositivo electrónico o de un transmisor (como un teléfono móvil), es posible que se escuchen ruidos anormales. En este caso, aleje el producto del dispositivo electrónico o del transmisor.
- Si utiliza el producto cerca de una antena de radio o televisión, puede generarse ruido en la señal de televisor o de radio. En este caso, aleje el producto de la antena de radio o televisión.
- Para proteger la batería recargable, cárguela al menos una vez cada seis meses. Si deja transcurrir demasiado tiempo entre carga y carga, es posible que se reduzca la vida útil de la batería recargable o incluso que no pueda volver a cargarse.
- El volumen del producto difiere dependiendo de si la función de cancelación de ruido está activada o apagada.

Acerca de la función de cancelación de ruido activa

El producto está diseñado para utilizar su micrófono integrado para captar el ruido del entorno circundante (ruido de vehículos, ruido de aires acondicionados, etc.) y cancelar ese ruido produciendo sonidos en la fase negativa. Esto provoca una reducción en el sonido de su entorno.

- La función de cancelación de ruido reduce principalmente ruidos de 300 Hz o inferiores. A causa de esto, no tiene casi efecto en ruidos por encima de esa frecuencia (tonos de llamada, voces hablando, etc.).
- No se cancelan todos los sonidos.
- Dependiendo del tipo de ruido (o en lugares silenciosos), puede que no note el efecto de cancelación de ruido.
- Hay un sonido de "zumbido" cuando enciende la función de cancelación de ruido. Este es el sonido de la función de cancelación de ruido en funcionamiento; no es un funcionamiento incorrecto.
- El efecto de cancelación de ruido puede variar o puede producirse un pitido (aullido) según cómo se ponga el producto. Si se diera el caso, quítese el producto y vuélvaselo a poner correctamente.
- Cuando el producto se utiliza en un tren o en un vehículo, como pudiera ser un autobús o un camión, es posible que se oiga ruido según el estado de las vías o de la calle.

Para disfrutar de una comunicación Bluetooth® más agradable

El alcance efectivo de comunicación de este producto varía según los obstáculos y el estado de las ondas de radio. Para obtener una experiencia más agradable, utilice el producto lo más cerca posible al dispositivo Bluetooth. Para reducir al máximo los ruidos y las interrupciones del sonido, procure no colocar el cuerpo ni ningún otro obstáculo entre la antena del producto (lado L) y el dispositivo Bluetooth.

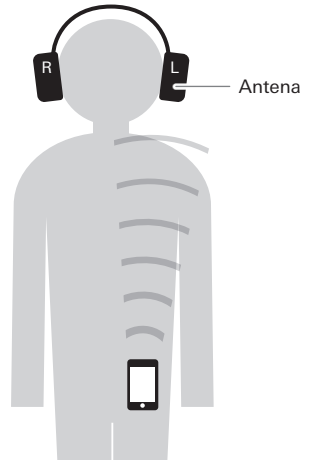

Nombres de las piezas y funciones

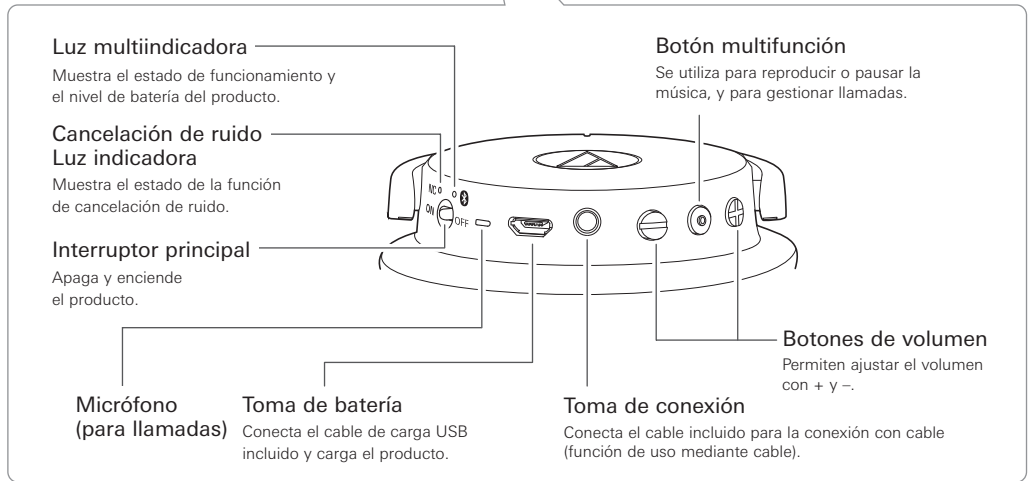
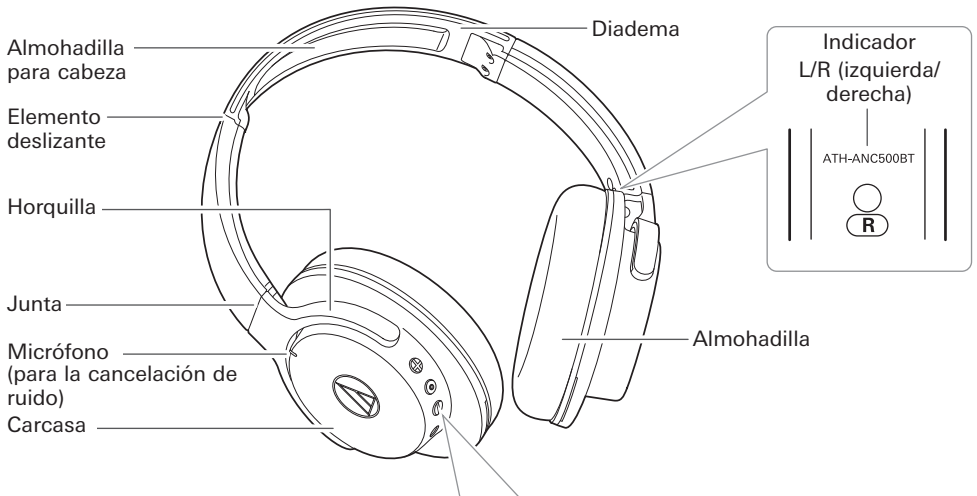

■ Accesorios

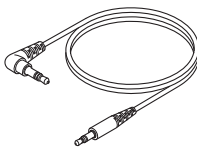

- Cable de 1,2 m /miniconector estéreo de 3,5 mm chapado en oro/tipo L

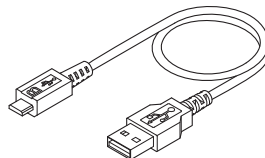

- Cable de carga USB (30 cm de largo)

Cargar la batería

- Cargue la batería por completo antes de usar el producto por primera vez.
- Si la batería recargable se está agotando, el producto emitirá un pitido por los auriculares y la luz multiindicadora parpadeará en rojo. En tal caso, cargue la batería.
- La batería tarda unas 4 horas como máximo en cargarse por completo. (Este tiempo puede variar en función de las condiciones de uso).
- Mientras se carga la batería, la conexión Bluetooth del producto permanece desactivada, por lo que la función Bluetooth del producto no puede utilizarse.

1. Conecte el cable de carga USB incluido (extremo Micro USB de Tipo B) a la toma de batería.
 - El cable de carga USB incluido ha sido diseñado para uso exclusivo con el producto. No utilice ningún otro cable de carga USB.
 - Al insertar el cable de carga USB en el puerto USB o en la toma de batería, compruebe que el conector está orientado en la dirección correcta antes de insertarlo directamente (horizontalmente).

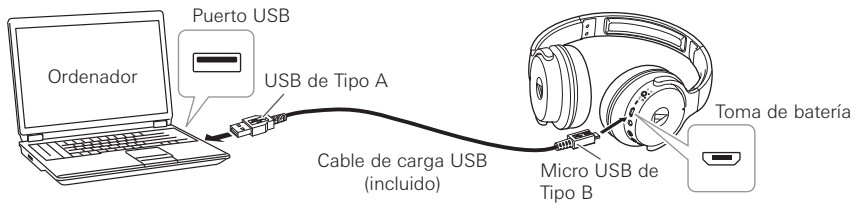

2. Conecte el cable de carga USB incluido (extremo USB de Tipo A) al ordenador para iniciar la carga.
 - Durante la carga, la luz multiindicadora se ilumina así:
Iluminada en rojo: Cargando
Se ilumina en azul (3 segundos) y luego se apaga: Carga completada
3. Una vez finalizada la carga, desconecte el cable de carga USB (extremo USB de Tipo A) del ordenador.
4. Desconecte el cable de carga USB (extremo micro USB de Tipo B) de la toma de batería del producto.

- Si empieza a cargar mientras el producto está encendido, se apagará durante la carga. Una vez completada la carga, apague el interruptor principal y vuelva a encenderlo.
- Para cargar el producto, asegúrese de usar el cable de carga USB incluido. Es posible que el producto no se cargue si utiliza cables distintos del cable de carga USB incluido.
- No es posible utilizar este producto para escuchar música mientras se está cargando.

Conexión por Bluetooth

Para conectar el producto a un dispositivo Bluetooth, el producto debe emparejarse (registrarse) con el dispositivo.

Emparejar un dispositivo Bluetooth

- Lea el manual de usuario del dispositivo Bluetooth.
 - Coloque el dispositivo Bluetooth a menos de 1 m del producto para emparejarlo correctamente.
 - Para confirmar el progreso del proceso de emparejamiento, utilice el producto mientras realiza este procedimiento y escuche el tono de confirmación.
1. Comenzando con el producto apagado, enciéndalo.
 - La luz multiindicadora parpadeará en rojo y azul de forma alterna.
 2. Utilice el dispositivo Bluetooth para comenzar el proceso de emparejamiento y buscar el producto. Cuando el dispositivo Bluetooth encuentre el producto, "ATH-ANC500BT" aparecerá en el dispositivo.
 - Para más información acerca del uso del dispositivo Bluetooth, consulte el manual de usuario del dispositivo.
 3. Seleccione "ATH-ANC500BT" para emparejar el producto con el dispositivo Bluetooth.
 - Algunos dispositivos pueden solicitar una clave de acceso. En caso de ser así, introduzca "0000". La clave de acceso también recibe el nombre de código de acceso, código PIN, número PIN o contraseña.
 - El producto emite un tono de confirmación cuando se completa el emparejamiento.



Acerca del emparejamiento

Cuando se conecta un nuevo dispositivo Bluetooth, es necesario emparejarlo con el producto. Una vez que el dispositivo Bluetooth y el producto estén emparejados, no tendrá que volver a emparejarlos de nuevo. El producto admite el emparejamiento múltiple, para lo cual guardará un historial de conexión.

No obstante, aunque el dispositivo Bluetooth ya se haya emparejado una vez, tendrá que volver a emparejarlo en los siguientes casos:

- Si el producto se elimina del historial de conexión del dispositivo Bluetooth.
 - Si el producto se envía para su reparación.
-
- Al cambiar a un dispositivo Bluetooth, es posible que no pueda emparejarlo porque no se pueda desconectar el dispositivo Bluetooth conectado anteriormente. En tales casos, mantenga presionado (unos 4 segundos) el botón multifunción y el botón de volumen "..." al mismo tiempo, tal y como se muestra en la figura. El producto pasará al estado "Búsqueda de dispositivos" y podrá emparejarlo con el dispositivo Bluetooth deseado.

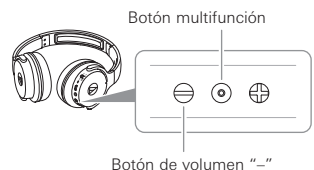

Utilizar el producto

El producto puede utilizar la tecnología inalámbrica Bluetooth para conectarse a su dispositivo y reproducir música, recibir llamadas telefónicas, etc. Utilice el producto para la finalidad que mejor se adapte a sus necesidades.

Tenga presente que Audio-Technica no puede garantizar el funcionamiento de los indicadores, como la visualización del nivel de batería o las aplicaciones a través de dispositivos Bluetooth.

Conexión y desconexión de la alimentación

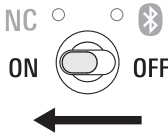
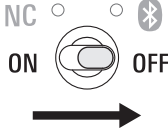
Alimentación	Funcionamiento del interruptor principal	Luz multiindicadora
CONEXIÓN		Se ilumina en azul y luego parpadea en rojo y azul*1*2
DESCONEXIÓN		Se ilumina en rojo y luego se apaga*2

*1 La luz multiindicadora puede tardar varios segundos en iluminarse.

*2 Para más información, consulte "Visualización de la luz multiindicadora" (p. 15).

- Si el producto está encendido y no se conecta a un dispositivo en 5 minutos, la conexión Bluetooth se desconecta automáticamente. No obstante, la función de cancelación de ruido (p. 12) permanece conectada. Además, si el producto está encendido y utiliza la función de uso mediante cable (p. 12), el producto no se apagará.

Utilizar el producto

Utilizar el producto

Coloque el lado del producto con la letra "L" (izquierda) sobre el oído izquierdo y el lado con la letra "R" (derecha) sobre el oído derecho; mueva el elemento deslizante arriba y abajo para que las almohadillas cubran las orejas y, a continuación, ajuste la diadema.

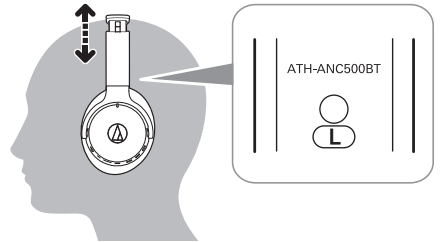

Mecanismo giratorio

Puede girar la carcasa para que quede plana.

- El mecanismo giratorio no puede girar más de 90 grados. No aplique fuerza excesiva.

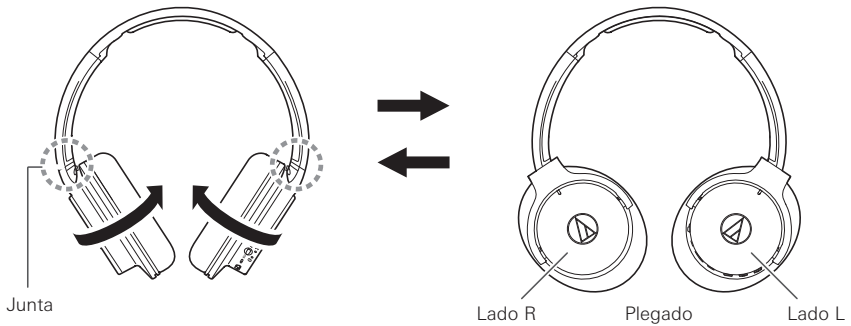

Utilizar el producto

Escuchar música

- Para conectar por primera vez, empareje el producto y su dispositivo mediante la tecnología inalámbrica Bluetooth. Si ya ha emparejado el producto con su dispositivo Bluetooth, active la conexión Bluetooth del dispositivo antes de encender el producto.
- Utilice el dispositivo Bluetooth para iniciar la reproducción, consultando si fuera necesario el manual de usuario del dispositivo.

Botón multifunción

Pulsar	Reproducir/ pausar	Reproduce o pausa la música.
Mantener pulsado (unos 2 segundos)	Función de reconocimiento de voz	Dependiendo del dispositivo conectado, se activa la función de reconocimiento de voz (por ejemplo, Siri en dispositivos iOS compatibles).

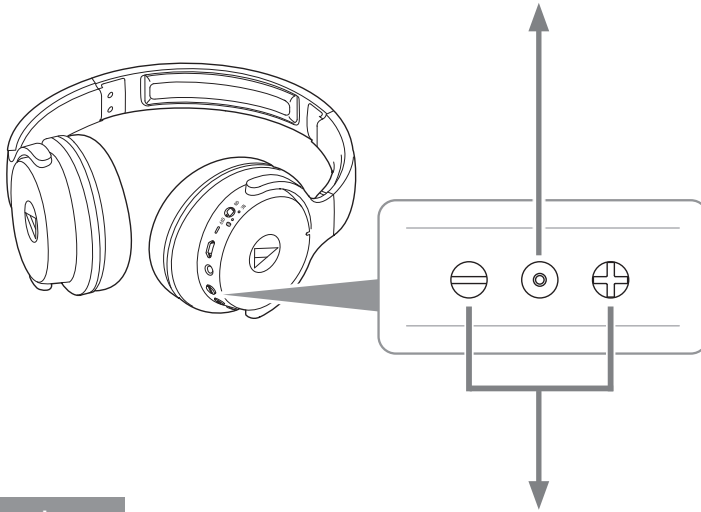

Botones de volumen

Botón +	Pulsar	Subir volumen	Aumenta el volumen 1 nivel.
	Mantener pulsado (unos 2 segundos)	Saltar hacia delante	Reproduce la pista siguiente.
Botón -	Pulsar	Bajar volumen	Disminuye el volumen 1 nivel.
	Mantener pulsado (unos 2 segundos)	Saltar hacia atrás	Reproduce la pista anterior.

- Es posible que en determinados smartphones no estén disponibles algunos controles para la reproducción.
- El control de volumen de algunos dispositivos no funciona bien con el producto.

Utilizar el producto

Hablar por teléfono

- Si el dispositivo Bluetooth es compatible con funciones de teléfono, puede utilizar el producto para hablar por teléfono.
- Cuando el dispositivo Bluetooth recibe una llamada telefónica, el producto emite un tono de llamada.
- Si se recibe una llamada mientras está escuchando música, se interrumpe la reproducción. Una vez finalizada la llamada, se reanuda la reproducción de la música.*

Cuando	Acción	Función
Se recibe una llamada	Pulse el botón multifunción.	Responde a la llamada.
	Mantenga presionado el botón multifunción (unos 2 segundos).	Rechaza la llamada.
Durante una llamada	Pulse el botón multifunción.	Finaliza la llamada.
	Mantenga presionado el botón multifunción (unos 2 segundos).	Cada vez que se mantiene pulsado el botón, la llamada pasa alternativamente del teléfono móvil al producto.
	Pulse uno de los botones de volumen (+ o -).	Ajuste el volumen (+ o -) de la llamada.

*Según el dispositivo Bluetooth, es posible que la reproducción de música no se reanude.

- Es posible que en determinados smartphones no estén disponibles los controles de llamada anteriormente descritos.

Utilizar el producto

Función de cancelación de ruido

El micrófono integrado en el producto detecta ruido ambiente y emite una señal con cancelación de sonido para reducir el ruido de forma eficaz. Al encender el producto, la cancelación de ruido se activa automáticamente.

- Cuando se cancela el ruido, la luz indicadora de cancelación de ruido permanece iluminada en verde.
- Si la conexión es a través de Bluetooth, no es posible desactivar la función de cancelación de ruido.

Conexión con cable (función de uso mediante cable)

El producto presenta una función de uso mediante cable que permite usar los auriculares y reproducir música aun sin batería. Puede conectar el conector del cable incluido a la toma de conexión del producto y, a continuación, conectar el conector de entrada a un reproductor de audio portátil.

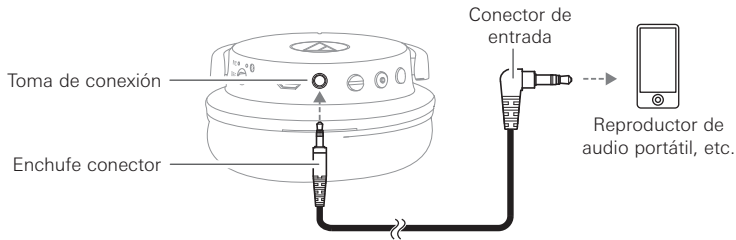

- Si queda batería, podrá utilizar la función de cancelación de ruido al encender el producto incluso si está utilizando la función de uso mediante cable.
- Hay una diferencia en el volumen si la cancelación de ruido está conectada o desconectada.

Función de restablecimiento

Si el producto no funciona o se producen otros fallos de funcionamiento, consulte "Cargar la batería" (p. 6) para obtener información sobre cómo insertar el cable de carga USB para recibir alimentación y, a continuación, restablezca el producto.

Cuando se desconecta el cable de carga USB y se vuelve a conectar, el producto se reinicia, lo que debería resolver el problema que esté experimentando. Si el problema continúa, póngase en contacto con su distribuidor de Audio-Technica local.

El restablecimiento no cambia la configuración (información de emparejamiento, ajuste de volumen, etc.).



Limpieza

Acostúmbrese a limpiar el producto regularmente para prolongar su vida útil. No utilice alcohol, disolventes de pintura ni otros disolventes para realizar las tareas de limpieza.

- Utilice un paño seco para realizar la limpieza.
 - Limpie cualquier resto de sudor o suciedad del cable con un paño seco inmediatamente después de cada uso. Si no se limpia el cable puede deteriorarse y endurecerse con el paso del tiempo, provocando fallos de funcionamiento.
 - Si el conector está sucio, límpielo con un paño seco. Si utiliza un conector sucio, podría oír sonido distorsionado o con saltos.
 - Elimine todo rastro de suciedad de las almohadillas para los oídos y para la cabeza, así como de la diadema, con un paño seco. Si penetra agua o sudor en las almohadillas para los oídos, en la almohadilla para la cabeza o en la diadema, podrían sufrir decoloración. En tal caso, recomendamos que las limpie con un paño seco y las deje secar en un lugar a la sombra.
-
- Si no va a utilizar el producto durante un período prolongado de tiempo, guárdelo en un lugar bien ventilado y no expuesto a altas temperaturas ni humedad.
 - Las almohadillas son productos consumibles. Se degradan por el uso y el almacenamiento; sustitúyalas en cuanto sea posible. Para sustituir las almohadillas y otras reparaciones, póngase en contacto con su distribuidor de Audio-Technica local.



Solución de problemas

Problema	Solución
No se enciende	<ul style="list-style-type: none">• Cargue el producto.
No se puede realizar el emparejamiento.	<ul style="list-style-type: none">• Compruebe que el dispositivo Bluetooth se comunica utilizando la versión 2.1+EDR o superior.• Coloque el producto y el dispositivo Bluetooth separados entre sí menos de 1 m.• Configure los perfiles del dispositivo Bluetooth. Puede consultar los procedimientos acerca de cómo configurar perfiles en el manual de usuario del dispositivo Bluetooth.• Elimine la información de emparejamiento del dispositivo Bluetooth y luego vuelva a emparejar el producto con el dispositivo.• Mantenga pulsado (unos 4 segundos) el botón multifunción y el botón de volumen “-” del producto al mismo tiempo (p. 7). El producto pasará al estado “Búsqueda de dispositivos” y podrá emparejarlo con el dispositivo Bluetooth deseado.
No se escucha el sonido/El sonido es débil.	<ul style="list-style-type: none">• Encienda el producto y el dispositivo Bluetooth.• Suba el volumen del producto y del dispositivo Bluetooth.• Si el dispositivo Bluetooth está configurado para la conexión HFP/HSP, cambie a la conexión A2DP.• Aléjese de los obstáculos situados entre el producto y el dispositivo Bluetooth, como personas, metales o paredes, y acerque el producto y el dispositivo.• Cambie la salida de sonido del dispositivo Bluetooth a la conexión Bluetooth.
El sonido está distorsionado/ Se escuchan ruidos/El sonido se corta.	<ul style="list-style-type: none">• Baje el volumen del producto y del dispositivo Bluetooth.• Mantenga este producto alejado de dispositivos que emitan ondas de radio, como microondas y enrutadores inalámbricos.• Mantenga este producto lejos de televisores, radios y otros dispositivos con sintonizadores integrados. Estos dispositivos también pueden resultar afectados por el producto.• Desactive la configuración del ecualizador del dispositivo Bluetooth.• Retire los obstáculos entre el producto y el dispositivo Bluetooth, y acérquelos entre sí. Para más información, consulte “Para disfrutar de una comunicación Bluetooth® más agradable” (p. 4).
No se escucha la voz de la persona que llama/La voz de la persona que llama tiene un volumen muy bajo.	<ul style="list-style-type: none">• Encienda el producto y el dispositivo Bluetooth.• Suba el volumen del producto y del dispositivo Bluetooth.• Si el dispositivo Bluetooth está configurado para la conexión A2DP, cambie a la conexión HFP/HSP.• Cambie la salida de sonido del dispositivo Bluetooth a la conexión Bluetooth.
El producto no puede cargarse.	<ul style="list-style-type: none">• Conecte correctamente el cable de carga USB incluido y cargue el producto.
La cancelación de ruido no parece funcionar.	<ul style="list-style-type: none">• Confirme que la luz indicadora de cancelación de ruido está iluminada en verde.• Confirme que el producto está correctamente colocado sobre sus oídos.• Es posible que el ruido ambiente no coincida con la frecuencia de cancelación.

- Para más información acerca de cómo utilizar el dispositivo Bluetooth, consulte el manual de usuario del dispositivo.
- Si el problema no desaparece, reinicie el producto. Para restablecer el producto, consulte “Función de restablecimiento” (p. 12) en “Utilizar el producto”.

Visualización de la luz multiindicadora

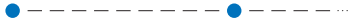
La luz multiindicadora del producto indica el estado del producto, tal como se explica a continuación.

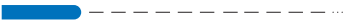
Estado		Patrón de visualización de la luz multiindicadora	● Rojo ● Azul
Emparejamiento	Búsqueda de dispositivos		Parpadeo
Conexión	Conectando		
Nivel de batería	Nivel de batería bajo	El azul en el estado de emparejamiento o conexión cambia a rojo.	
Carga	Cargando		Encendido
	Cargado completamente		Se ilumina en azul (3 segundos) y luego se apaga

Control por voz

El producto reproduce control por voz en inglés en las siguientes situaciones.

Situación	Control por voz
Encendido del producto	Power on
Conexión de Bluetooth	Bluetooth connected
Desconexión de Bluetooth	Bluetooth disconnected
Nivel de batería bajo	Low battery

Especificaciones

Auriculares

Tipo	Cancelación de ruido activa
Transductor	40 mm
Sensibilidad	96 dB/mW (cuando se usa la cancelación de ruido)*1 95 dB/mW (cuando no se usa la cancelación de ruido)*1
Respuesta en frecuencia	De 20 a 20.000 Hz
Impedancia	32 ohmios (impedancia de la unidad)

Micrófono

Tipo	Condensador electret
Patrón polar	Omnidireccional
Sensibilidad	-36 dB (1 V/Pa, a 1 kHz)
Respuesta en frecuencia	De 50 a 4.000 Hz

Especificaciones de comunicación

Sistema de comunicación	Bluetooth versión 4.2
Salida de radiofrecuencia	4,0 mW EIRP
Alcance máximo de conexión	Con línea de visión: aprox. 10 m
Banda de frecuencia	De 2,402 GHz a 2,480 GHz
Método de modulación	FHSS
Perfiles Bluetooth compatibles	A2DP, AVRCP, HFP, HSP
Códecs compatibles	SBC
Métodos de protección de contenido compatibles	SCMS-T
Banda de transmisión	De 20 a 20.000 Hz

Otros

Alimentación	Batería de polímero de litio, CC de 3,7 V
Tiempo de carga	Aprox. 4 horas*2
Tiempo de funcionamiento	Tiempo de transmisión continua (reproducción de música): Máx. aprox. 20 horas (cuando se usa Bluetooth y la cancelación de ruido)*2 Máx. aprox. 42 horas (cuando se usa solo la cancelación de ruido)*2
Peso	Aprox. 180 g
Temperatura de funcionamiento	De 5°C a 40°C
Accesorios	<ul style="list-style-type: none">• Cable de carga USB (30 cm, USB Tipo A/Micro USB de Tipo B)• Cable (1,2 m /miniconector estéreo de 3,5 mm chapado en oro, forma de L)
Se vende por separado	<ul style="list-style-type: none">• Almohadillas

*1 En caso de conexión por cable.

*2 Las cifras indicadas anteriormente varían en función de las condiciones de funcionamiento.

Con el fin de mejorar el producto, éste está sujeto a modificaciones sin previo aviso.

- La palabra con la marca Bluetooth® y los logotipos son propiedad de Bluetooth SIG, Inc., y Audio-Technica Corporation los utiliza bajo licencia. El resto de marcas comerciales son propiedad de sus respectivos propietarios.

