

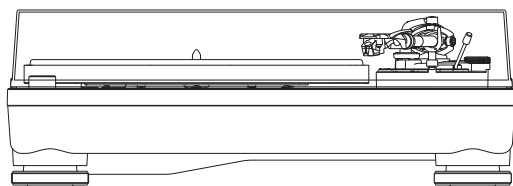

# AT-LP5X

**Manual de usuario**  
Giradiscos de transmisión directa

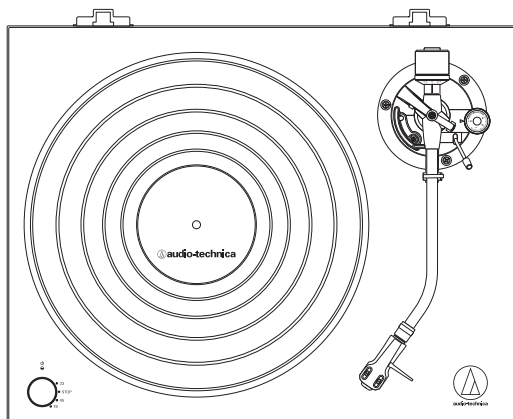

# Introducción

Gracias por adquirir este producto de Audio-Technica.

Antes de utilizar el producto, lea la Guía de inicio rápido y la Guía de precauciones, así como este manual de usuario cuando sea necesario, para asegurarse de utilizarlo correctamente.

Este producto solo puede utilizarse en los países en los que se vende. Asegúrese de que el voltaje de su red eléctrica y el adaptador de CA del producto son los correctos para el país de destino.

# Contenido del paquete

Antes de utilizar este producto, compruebe que cuenta con todos los artículos incluidos que se detallan a continuación.

Si falta algún artículo o está dañado, póngase en contacto con su distribuidor local de Audio-Technica.

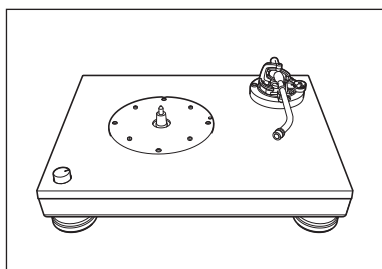

• Cuerpo del giradiscos

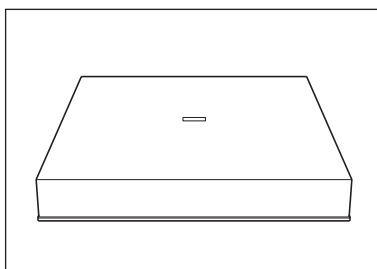

• Cubierta antipolvo

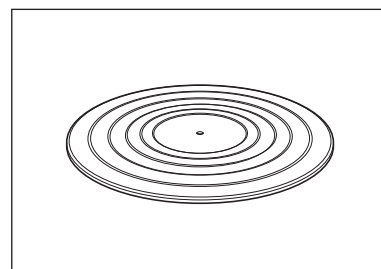

• Alfombrilla de caucho

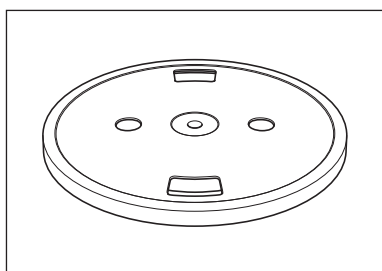

• Plato

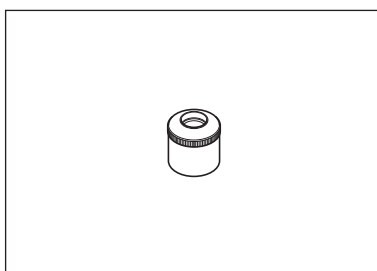

• Contrapeso

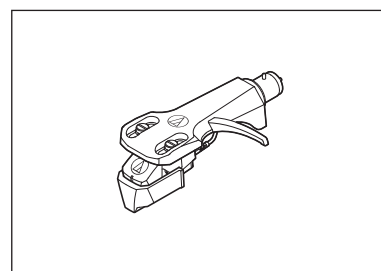

• Portacápsulas (AT-HS6) con cápsula estéreo VM (AT-VM95E)

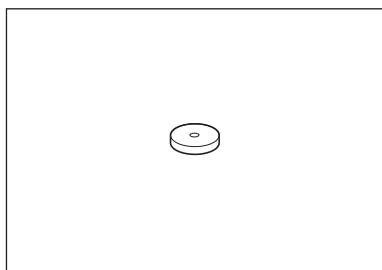

• Adaptador de 45 RPM

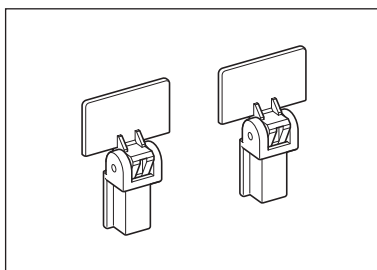

• Bisagras de la cubierta antipolvo

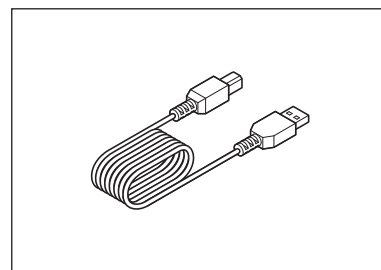

• Cable USB (1,9 m)

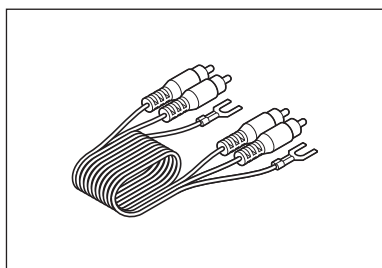

• Cable de audio RCA (aprox. 1,0 m)

- Adaptador de CA (aprox. 1,5 m)
- Guía de inicio rápido
- Guía de precauciones

Le recomendamos que guarde todo el material de embalaje por si en el futuro lo necesita para su almacenamiento, traslado o envío.

## Advertencias de seguridad

Aunque este producto se ha diseñado para su uso seguro, si no lo utiliza de manera correcta puede provocar un accidente. Con el fin de garantizar la seguridad, respete todas las advertencias y precauciones mientras utiliza el producto.

### Información importante

#### Advertencia:

Para evitar el riesgo de que se produzca un incendio o una descarga eléctrica, no exponga la unidad a la lluvia ni a la humedad.

#### Precaución:

- No deje que la unidad quede expuesta a goteos o salpicaduras.
- Para evitar que se produzcan descargas eléctricas, no abra la caja de la unidad.
- Diríjase sólo a personal cualificado para reparar la unidad.
- No exponga este aparato al calor excesivo, por ejemplo, de la luz solar, el fuego o fuentes similares.
- No someta la unidad a golpes fuertes.
- La unidad debe estar lo suficientemente cerca de la toma de corriente CA para que se pueda coger el adaptador de CA con facilidad en cualquier momento.
- En caso de emergencia, desconecte inmediatamente el adaptador de CA.
- No coloque sobre la unidad ningún objeto que contenga líquido, por ejemplo, un florero.
- Para evitar que se produzcan incendios, no coloque sobre la unidad fuentes de llamas vivas (como velas encendidas).
- No instale la unidad en un lugar cerrado como una librería o mobiliario similar.
- Instale la unidad únicamente en un lugar que disponga de una ventilación adecuada.

### Para clientes en EE. UU.

#### Aviso de la FCC

#### Advertencia:

Este dispositivo cumple con la sección 15 de las Reglas de la FCC. El funcionamiento está sujeto a las dos condiciones siguientes: (1) Este dispositivo no debe provocar interferencias dañinas, y (2) este dispositivo debe aceptar todas las interferencias recibidas, incluidas aquellas que pudieran provocar un funcionamiento no deseado.

#### Precaución:

Tenga en cuenta que los cambios o modificaciones no autorizados de forma expresa en este manual pueden anular la autorización de uso del equipo.

Nota: Este equipo ha sido sometido a pruebas y se ha constatado que cumple con los límites de un dispositivo digital de Clase B según lo expuesto en la sección 15 de las Reglas de la FCC. Estos límites están diseñados para proporcionar una protección razonable contra interferencias dañinas en una instalación residencial. Este equipo genera, utiliza y puede irradiar energía de radiofrecuencia y, si no se instala y utiliza según las instrucciones, puede provocar interferencias dañinas para las comunicaciones de radio. Sin embargo, no hay garantía de que no se produzcan interferencias en una instalación particular. Si este equipo provoca interferencias dañinas para la recepción de la señal de radio o televisión, situación que puede determinarse apagando y encendiendo el equipo, se recomienda al usuario que intente corregir la interferencia adoptando una o más de las siguientes medidas:

- Reoriente la antena receptora o cámbiela de lugar.
- Aumente la separación entre el equipo y el aparato receptor.
- Conecte el equipo a una toma de corriente en un circuito diferente al que está conectado el receptor.
- Solicite ayuda al distribuidor o a un técnico de radio o televisión especializado.

#### Contacto:

Empresa responsable: Audio-Technica U.S., Inc.  
Dirección: 1221 Commerce Drive, Stow, Ohio 44224, EE. UU.  
Tel.: 330-686-2600

## Advertencias de seguridad

### Para clientes de Canadá

#### Declaración IC:

CAN ICES-3 (B)/NMB-3(B)

## Indicaciones de uso

### Cuerpo del giradiscos

- No coloque ni utilice el producto en lugares que estén considerablemente calientes o húmedos, sucios o sujetos a vibraciones extremas.
- El producto debe colocarse sobre una superficie plana nivelada.

### Cápsula

- Coloque el protector para proteger la aguja cuando el producto no esté en uso.
- No toque la aguja de la cápsula con el dedo.
- No permita que la aguja de la cápsula golpee el plato o el borde del disco.

# Nombre y funciones de los componentes

## Diagrama de la vista superior

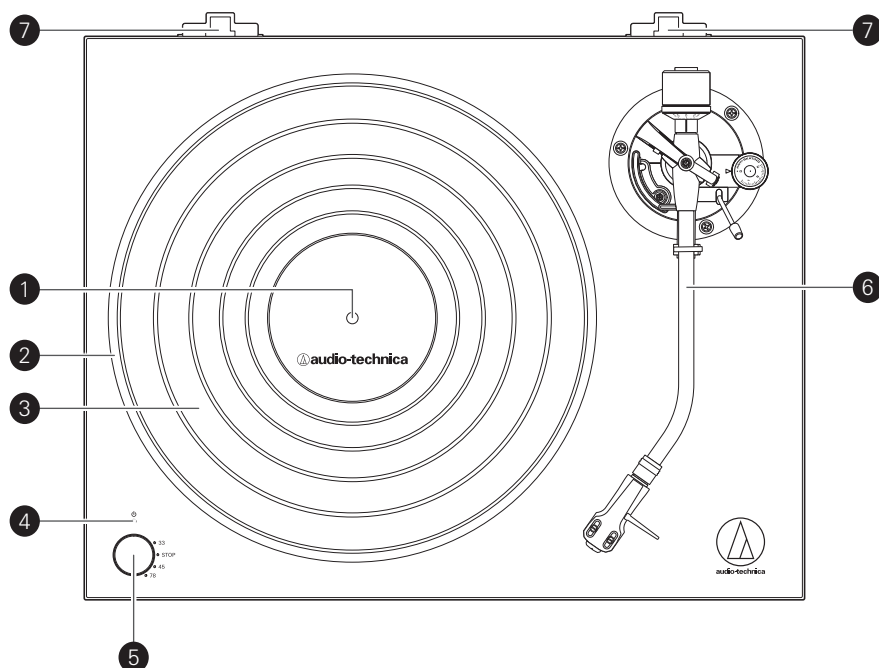

- 1 Eje
- 2 Plato  
El plato de aluminio fundido se monta directamente en el eje central/eje del motor.
- 3 Alfombrilla de caucho
- 4 Indicador de encendido  
Luz azul: listo para reproducir (el adaptador de CA está conectado al producto, suministrando toda la energía).  
Luz roja: modo de espera (el consumo de energía se reduce después de 30 minutos de inactividad).
- 5 Mando de control  
Para iniciar y detener, así como para seleccionar la velocidad del plato.
- 6 Brazo fonocaptor  
Para obtener más información, consulte "Brazo fonocaptor" sobre la p. 5.
- 7 Soportes de bisagras de la cubierta antipolvo  
Puntos de fijación para las bisagras de la cubierta antipolvo.

# Nombre y funciones de los componentes

## Diagrama de vista frontal y posterior

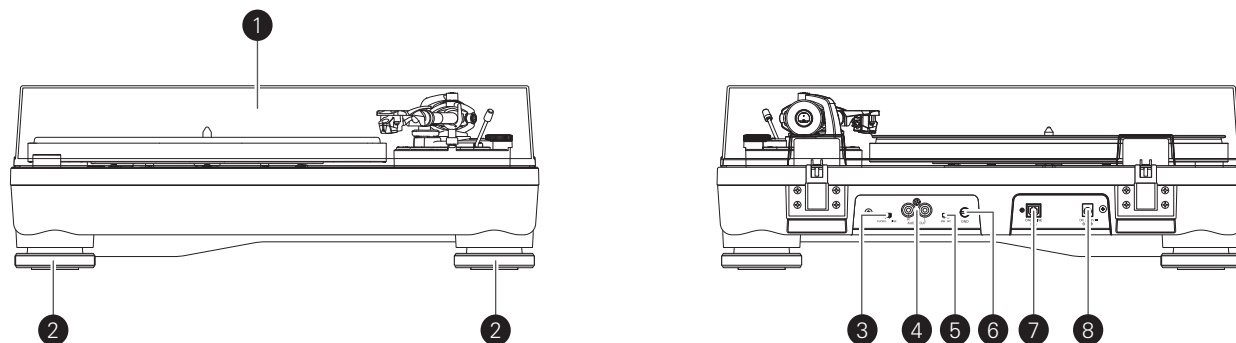

- 1** Cubierta antipolvo
- 2** Pies  
Ajustan el nivel del producto.
- 3** Interruptor selector del preamplificador  
Si utiliza un amplificador con un conector de entrada PHONO, ajuste este interruptor en la posición PHONO. Si realiza la conexión al conector AUX de un amplificador, ajuste este conmutador en la posición LINE.
- 4** Terminales de salida estéreo  
Conecte el cable de audio RCA. Conéctelo a la fuente de alimentación del amplificador  
Toma de entrada PHONO o su toma de entrada de línea. El terminal rojo corresponde al canal derecho y el terminal blanco, al canal izquierdo.
- 5** Interruptor selector de cápsula MM (VM)/MC  
Si utiliza una cápsula MM (VM), situar este interruptor en la posición MM.  
Si utiliza una cápsula MC, situar este interruptor en la posición MC.
- 6** Terminal de tierra (masa)  
Conecte el terminal de tierra (masa) del amplificador a este terminal utilizando la línea de tierra del cable de audio RCA.
- 7** Salida USB  
Utilice esta salida para conectar su giradiscos a la entrada USB de su ordenador.
- 8** Conector de entrada de alimentación  
Conecte el adaptador de CA.

# Nombre y funciones de los componentes

## Brazo fonocaptor

- 1** Contrapeso  
Equilibra el brazo fonocaptor y se ajusta para proporcionar la fuerza de seguimiento correcta.
- 2** Anillo calibrador de fuerza de seguimiento  
Se utiliza para ajustar la fuerza de seguimiento.
- 3** Elevador del brazo fonocaptor  
Desplaza el brazo fonocaptor verticalmente hacia y desde la cara del disco.
- 4** Tornillo de ajuste del elevador del brazo fonocaptor  
Utilícelo para regular el elevador del brazo fonocaptor.
- 5** Soporte del brazo fonocaptor con abrazadera  
Utilice la abrazadera para fijar el brazo fonocaptor de forma que no se mueva.
- 6** Selector de control "anti-skate" o de compensación de la fuerza lateral  
Durante la reproducción del disco, una fuerza actúa sobre la punta de la aguja que tira de ella hacia dentro. Dicha fuerza puede compensarse estableciendo los mismos valores "anti-skate", o de compensación de la fuerza lateral, y de fuerza de seguimiento.
- 7** Palanca de control del elevador del brazo fonocaptor  
Acciona el elevador del brazo fonocaptor.
- 8** Anillo de bloqueo  
Gire el anillo hacia la izquierda (sentido antihorario) para fijar el portacápsulas. Para retirar el portacápsulas, gire el anillo hacia la derecha.
- 9** Portacápsulas  
La cápsula (AT-VM95E) está acoplada al portacápsulas (AT-HS6).

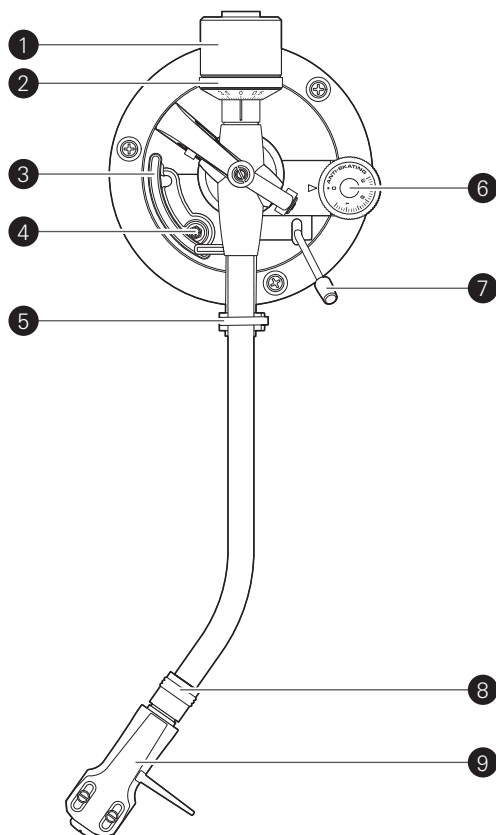

# Preparación para el uso

## Colocación del plato

Este producto requiere cierta labor de montaje antes de poderse utilizar por primera vez.

No conecte el adaptador de CA hasta no haber completado el montaje.

### 1. Coloque el plato en el eje.

- Asegúrese de que el mando de control esté en la posición "STOP".
- Para evitar dañar el eje al colocar el plato, alinee las posiciones del eje y del orificio del plato y, a continuación, encaje el plato con cuidado.
- Asegúrese de que el plato quede totalmente encajado en el eje.

### 2. Coloque la alfombrilla de caucho en la parte superior del plato.

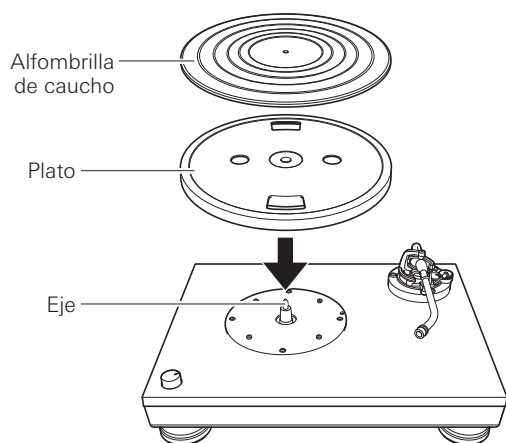

## Instalación del giradiscos

- Coloque el producto sobre una superficie nivelada.
- Para evitar los efectos de vibraciones y presión acústica, no sitúe el producto cerca de aparatos tales como altavoces.
- El producto podría captar estática de radio si se sitúa próximo a una radio. Por lo tanto, procure mantener el producto alejado de una radio.
- Si el producto se encuentra cerca de aparatos (móvil, etc.) que emiten ondas de radio intensas, podría producirse ruido.

## Nivelación del giradiscos

### 1. Una vez colocado el producto en el lugar deseado, regule los pies para nivelar el producto.

- Utilice un nivel (se vende por separado) según sea necesario para asegurarse de que el producto esté nivelado.

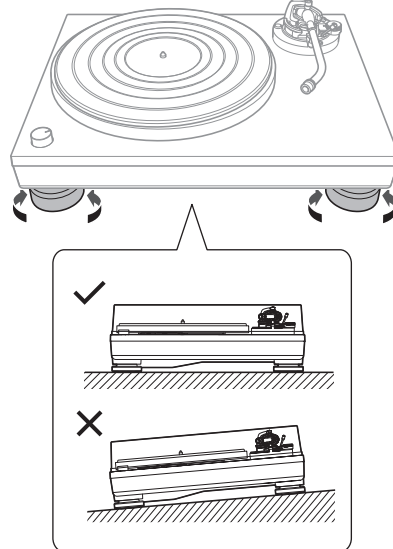

## Montaje del brazo fonocaptor

### 1. Retire la brida utilizada para fijar el brazo fonocaptor cuando se entrega el producto.

- Utilice la abrazadera para sujetar provisionalmente el brazo fonocaptor en el soporte del brazo fonocaptor.

### 2. Inserte el portacápsulas en el brazo fonocaptor.

- Sujete el portacápsulas por los bordes derecho e izquierdo para no dañar la aguja ni cortar el cableado de la cápsula.

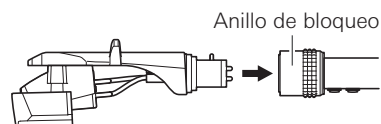

### 3. Una vez insertado el portacápsulas, gire el anillo de bloqueo en sentido antihorario (hacia la izquierda).

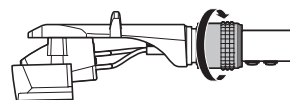

### 4. Con el anillo calibrador de fuerza de seguimiento mirando hacia delante, acople el contrapeso a la parte posterior del brazo fonocaptor, y gírelo lentamente en sentido antihorario (hacia la izquierda).

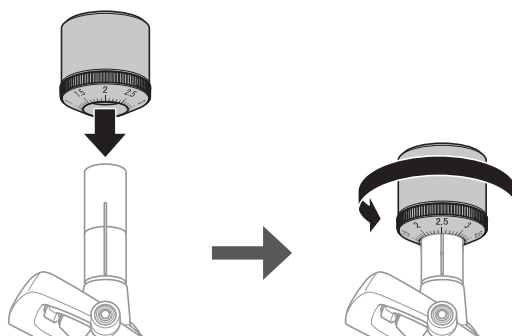

# Preparación para el uso

## Equilibrio y fuerza de seguimiento del brazo fonocaptor

Para que la cápsula pueda captar correctamente el sonido de la ranura del disco, el equilibrio y la fuerza de seguimiento del brazo fonocaptor deben ajustarse según las especificaciones de la cápsula. Si el equilibrio del brazo fonocaptor y la fuerza de seguimiento no se ajustan correctamente, el disco o la aguja de la cápsula podría sufrir daños.

- No arrastre la aguja de la cápsula a lo ancho del disco o del plato cuando ajuste el equilibrio o la fuerza de seguimiento del brazo fonocaptor. Si lo hace, la aguja podría resultar dañada.

## Configuración del equilibrio del brazo fonocaptor

1. Retire el protector de la cápsula.

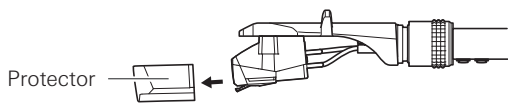

2. Mientras sujeta con suavidad el portacápsulas para evitar que se mueva el brazo fonocaptor, desenganche la abrazadera.

- El brazo fonocaptor está inclinado porque aún no se ha ajustado.

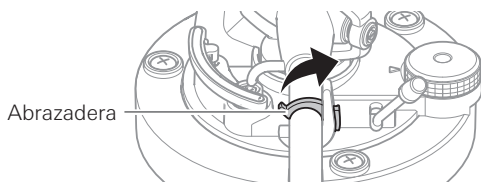

3. Sujetando el portacápsulas con cuidado, gire el contrapeso para ajustar el equilibrio del brazo fonocaptor.

- Ajuste el equilibrio de modo que el brazo fonocaptor esté nivelado cuando suelte el portacápsulas.

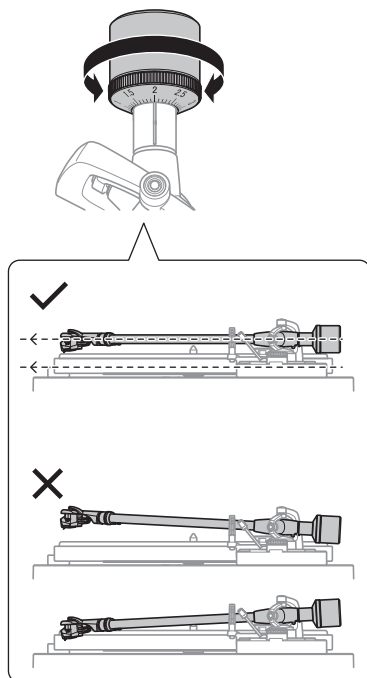

4. Vuelva a colocar el brazo fonocaptor sobre su soporte y enganche la abrazadera.

## Configuración de la fuerza de seguimiento

1. Sujetando el contrapeso para que no se mueva, gire el anillo calibrador de fuerza de seguimiento hasta alinear su posición "0" con la línea central de la parte posterior del brazo fonocaptor.

- La fuerza de seguimiento no se ajusta simplemente girando el anillo calibrador de fuerza de seguimiento.

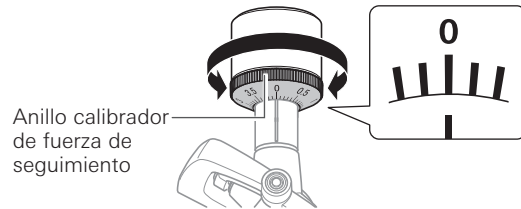

2. Gire el contrapeso y el anillo calibrador de fuerza de seguimiento juntos en sentido antihorario (hacia la izquierda) hasta que el valor de la línea central coincida con el valor de fuerza de seguimiento recomendado para la cápsula que está utilizando.

- Consulte las especificaciones del fabricante de la cápsula para saber el valor de fuerza de seguimiento recomendado.
- El valor estándar de fuerza de seguimiento de la cápsula suministrada con este producto es de 2,0 g.

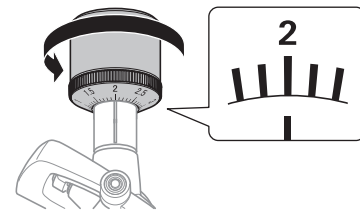

## Configuración del valor "anti-skate", o de compensación de la fuerza lateral

Durante la reproducción del disco, una fuerza actúa sobre la punta de la aguja que tira de ella hacia dentro. Dicha fuerza puede compensarse estableciendo los mismos valores "anti-skate", o de compensación de la fuerza lateral, y de fuerza de seguimiento.

1. Establecer el selector de control "anti-skate" o de compensación de la fuerza lateral, en el mismo valor que el valor de fuerza de seguimiento.

- El valor estándar de fuerza de seguimiento de la cápsula suministrada con este producto es de 2,0 g.

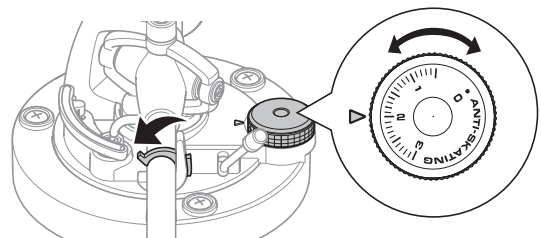



# Preparación para el uso

## Instalación/retirada de la cubierta antipolvo

La cubierta antipolvo está diseñada para proteger los componentes sensibles del producto cuando éste no está en uso y, al colocarla, inserte las bisagras en los dos soportes de bisagras de la cubierta antipolvo situados en la parte posterior del cuerpo. Al retirar la cubierta antipolvo, abra primero la cubierta antipolvo y, a continuación, extráigala lentamente de los soportes de bisagras de la cubierta antipolvo.

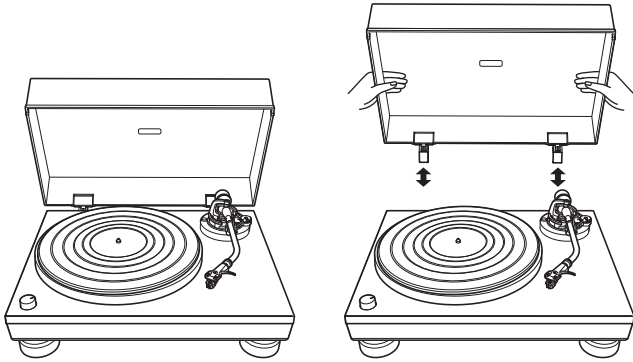

## Configuración del interruptor selector de cápsula MM (VM)/MC

Si utiliza una cápsula de imán móvil (MM o VM), establecer este interruptor en la posición MM. Si utiliza una cápsula de bobina móvil (MC), establecer este interruptor en la posición MC.

- Este interruptor está establecido en la posición MM en el momento de la compra. Dado que la cápsula (AT-VM95E) suministrado con el producto es una cápsula estéreo VM, mantenga el interruptor en la posición MM mientras siga usando esta cápsula.

## Configuración del interruptor selector del preamplificador

Este producto incorpora una función ecualizador phono. Puede utilizar el producto, aunque no disponga de un amplificador phono o un equipo conectable, con un amplificador phono integrado al conectarlo a un altavoz, etc.

Utilice el interruptor selector de preamplificador para ajustar la salida, como se indica a continuación.

Equipo conectable utilizado	Posición del interruptor selector del preamplificador	Dónde conectar el cable de audio RCA
Dispositivo con entrada phono	PHONO	Conector de entrada phono y terminal de toma de tierra (masa) del equipo conectable
Dispositivo sin entrada phono	LINE	Conector AUX o de entrada de línea del equipo conectable
Tarjeta de sonido del ordenador	LINE	Conector de entrada de línea de la tarjeta de sonido*1
Dispositivo con entrada USB	LINE	Entrada USB de su ordenador*2

\*1 Es posible que se necesite un adaptador de audio (se vende por separado) para conectar el cable de audio RCA al conector de entrada de línea de la tarjeta de sonido del ordenador.

\*2 Utilice el cable USB incluido en lugar del cable de audio RCA para conectarse.

## Conexión a un equipo conectable (altavoces, amplificadores, etc.)

### Conexión a la fuente de audio

Alinee los ajustes del interruptor selector del preamplificador y conecte el cable de audio RCA a una toma de entrada compatible en el equipo conectable que esté utilizando (amplificador, receptor, altavoces activos, tarjeta de sonido, etc.).

- El conector rojo del cable de audio RCA es para el canal derecho (R) y el conector blanco, para el canal izquierdo (L).

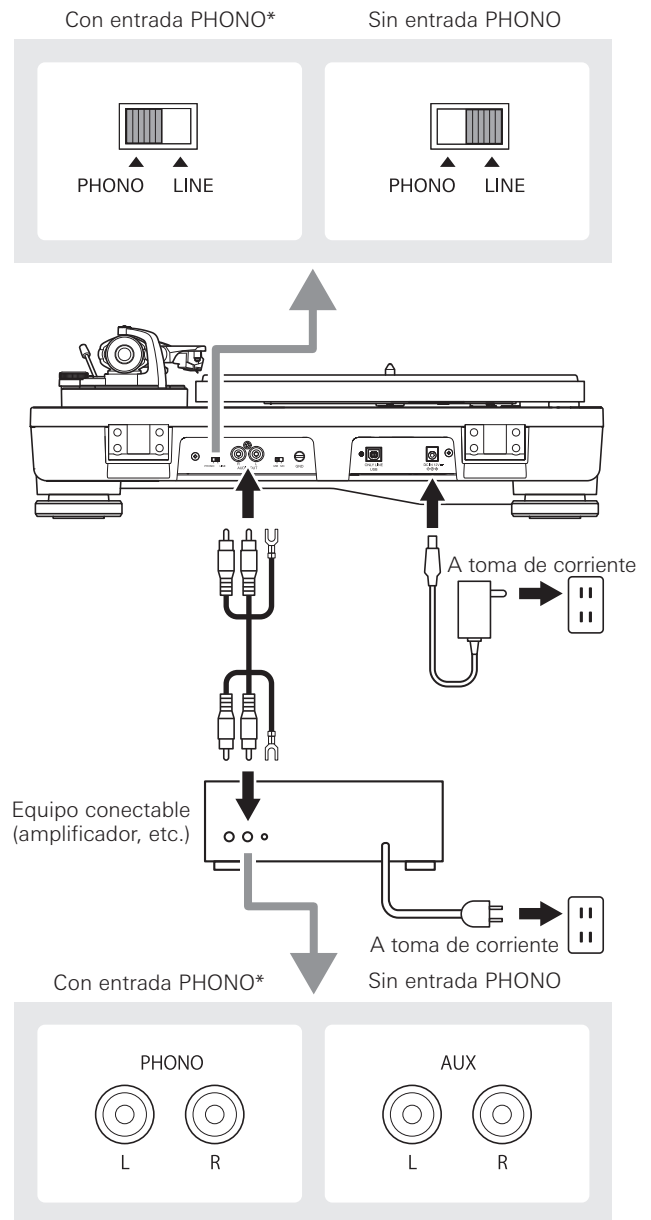

\* Según el equipo que vaya a conectar, puede que haya un terminal de toma de tierra (masa) cerca del conector de entrada phono. Si así fuera, conéctelo utilizando la línea de tierra del cable de audio RCA. Esto ayudará a evitar el zumbido bajo que de lo contrario se oiría durante la reproducción.

# Preparación para el uso

## Conexión a ordenadores con entrada USB

Siga los ajustes del interruptor selector del preamplificador para conectar el cable USB incluido a la entrada USB de su ordenador.

- El cable USB incluido conecta el producto a su ordenador sin necesidad de controladores especiales.
- Audacity® (consulte [www.audacityteam.org](http://www.audacityteam.org) para obtener más información) y otros paquetes de software de grabación de terceros compatibles están disponibles, lo que le permite grabar desde el producto a su ordenador.
- "Audacity" es una marca registrada de Dominic Mazzoni.
- Asegúrese de poner el interruptor selector del preamplificador en la posición LINE.

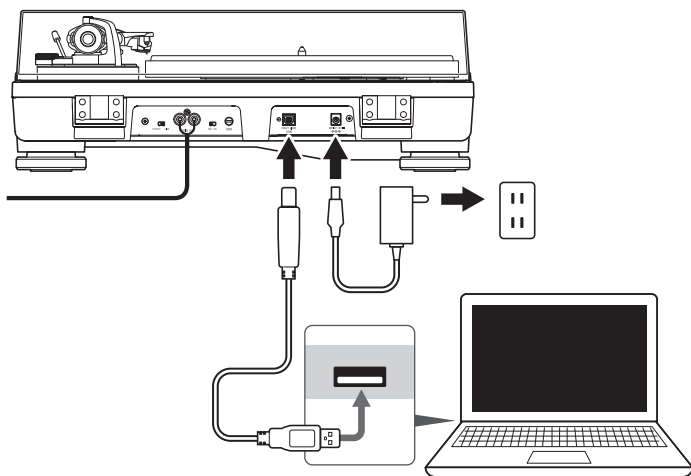

## Conexión del adaptador de CA

Este producto no dispone de un interruptor de encendido/apagado. Siempre hay una corriente latente que recorre el producto, incluso cuando no se está utilizando; desconecte el adaptador de CA de la toma de corriente cuando no vaya a utilizar el producto durante un periodo de tiempo prolongado.

1. Conecte el cable del adaptador de CA al conector de entrada de alimentación.
2. Enchufe el adaptador de CA a una toma de corriente.
  - Asegúrese de que el mando de control esté en la posición "STOP".
  - Si reproduce un disco inmediatamente después de conectar el adaptador de CA a una toma de corriente, el sonido reproducido podría estar distorsionado. Espere brevemente (unos 30 segundos) después de conectar el adaptador de CA a la toma de corriente antes de reproducir un disco.

# Reproducción de discos

## Antes de reproducir un disco

### 1. Retire el protector de la cápsula.

- Si el brazo fonocaptor está asegurado al soporte del brazo fonocaptor, desenganche la abrazadera.

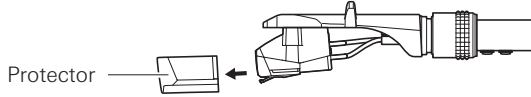

### 2. Coloque el disco en la alfombrilla de caucho, de manera que el agujero central quede alineado con el eje.

- Si va a reproducir un disco de 45 RPM, coloque el adaptador de 45 RPM (véase parte derecha del diagrama siguiente).

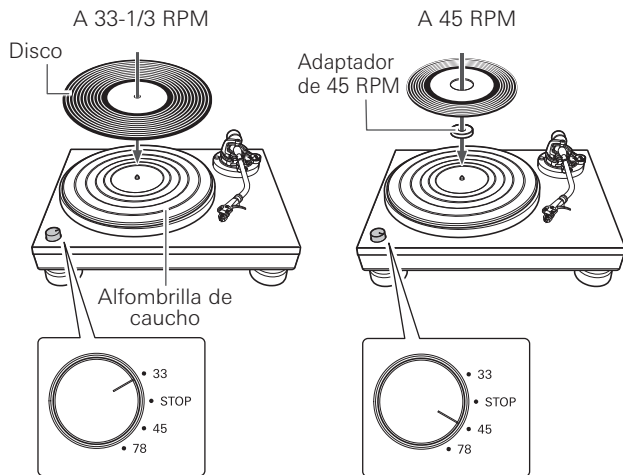

## Reproducción de discos

Baje el volumen del amplificador, altavoces, etc., lo suficiente.

### 1. Use el mando de control para ajustar la velocidad de rotación del plato (33/45/78) para que coincida con la del disco.

- El plato comienza a girar.

### 2. Suba el brazo fonocaptor situando la palanca de control del elevador del brazo fonocaptor en la posición "UP".

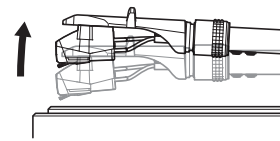
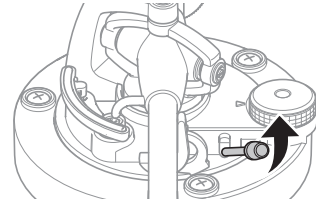

### 3. Coloque el brazo fonocaptor en la posición deseada (ranura) del disco.

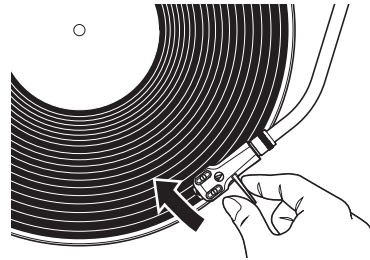

### 4. Baje el brazo fonocaptor situando la palanca de control del elevador del brazo fonocaptor en la posición "DOWN". El brazo fonocaptor desciende lentamente sobre el disco y comienza la reproducción.

- También puede saltarse los pasos 2 a 4, y usar los dedos para elevar el portacápsulas, desplazar el brazo fonocaptor hasta la posición deseada del disco y luego posar el portacápsulas para que empiece a reproducir el disco.
- No someta el producto a impactos fuertes durante la operación de reproducción.

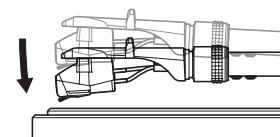
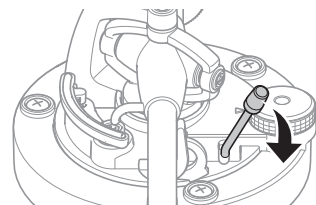

# Reproducción de discos

## Pausa de la reproducción de un disco

1. Una vez bajado el volumen del amplificador, altavoces, etc., lo suficiente, levante el brazo fonocaptor con la palanca de control del elevador del brazo fonocaptor.

## Parar la reproducción del disco

1. Baje el volumen del amplificador, altavoces, etc., lo suficiente.

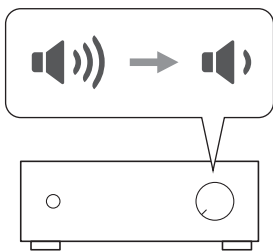

2. Levante la palanca de control del elevador del brazo fonocaptor.

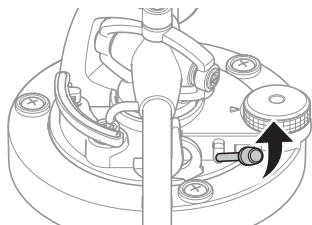

3. Vuelva a colocar el brazo fonocaptor sobre el soporte del mismo y fíjelo con la abrazadera.

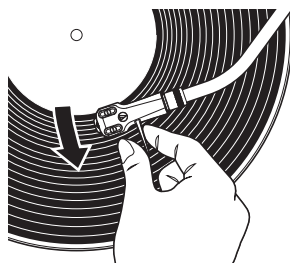

4. Gire el mando de control a la posición "STOP".

- El plato se ralentiza y deja de girar.

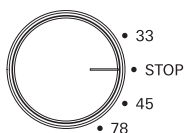

5. Retire el disco cuando el plato se haya detenido por completo.

- Para evitar que el disco se arañe o deforme, retírelo después de usarlo.
- No utilice un plato distinto al suministrado.
- El producto no está destinado a DJs. No toque el disco o el plato mientras se está reproduciendo un disco.
- El producto entrará en modo de espera si no se utiliza durante un período superior a 30 minutos y el indicador de encendido se iluminará en rojo. Para salir del modo de espera, gire el mando de control hasta la posición de velocidad de rotación del plato (33/45/78). El indicador de encendido volverá a iluminarse en azul.

## Cuidados

### Cuerpo del giradiscos

- Cuando el cuerpo del giradiscos esté sucio o polvoriento, primero desconecte el cable del adaptador de CA y luego limpie la suciedad y el polvo con un paño suave y seco.
- No utilice bencenos, diluyentes, etc.
- Cuando vaya a guardar el producto durante un periodo de tiempo prolongado, desconecte el adaptador de CA de la toma de corriente y envuelva el equipo en plástico; procure que no se humedezca.

### Punta de la aguja

- Si se adhiere suciedad o mugre a la punta de la aguja, límpiela antes de cada uso.
- Se recomienda utilizar un limpiador de agujas (se vende por separado) si la punta de la aguja está muy sucia. Limpie la punta de la aguja moviendo el cepillo de atrás hacia delante de la punta de la aguja.

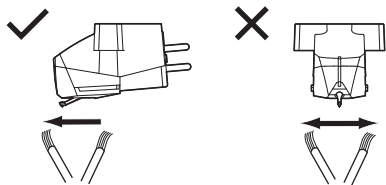

## Sustitución de la aguja

### Retirada de la aguja

- Además del deterioro en la calidad del sonido, los discos también podrían sufrir daños a medida que la punta de la aguja de la cápsula se va desgastando.
  - Por regla general, cambie la aguja al cabo de 300 horas de uso.
  - Asegúrese de desconectar el adaptador de CA del producto de la toma de corriente.
1. Libere el portacápsulas del brazo fonocaptor.
    - Asegure el brazo fonocaptor con la abrazadera y retire el portacápsulas con cuidado.
  2. Después de retirar el protector de la cápsula, retire la aguja tirando en la dirección de la flecha sin tocar el soporte, la punta de la aguja ni los imanes.

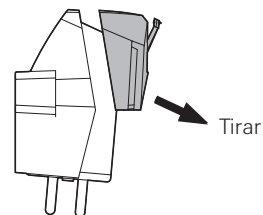

### Instalación de una aguja de repuesto nueva

1. Acople la aguja de repuesto nueva en la cápsula.

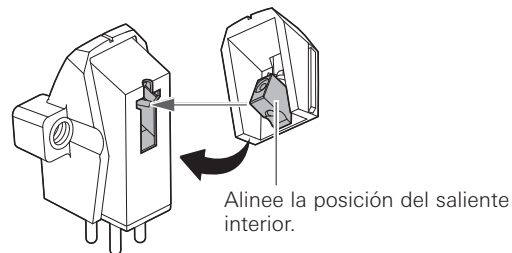

2. Acople el portacápsulas al brazo fonocaptor.

## Sustitución de una cápsula

Consulte el manual de usuario de la cápsula que va a utilizar si está reemplazando la cápsula (AT-VM95E) incluido con este producto por otra cápsula disponible en el mercado. Una vez sustituida la cápsula antigua por una nueva, debe reajustar la proyección así como el equilibrio y la fuerza de seguimiento del brazo fonocaptor.

1. **Libere el portacápsulas del brazo fonocaptor.**
  - Utilice la abrazadera para fijar bien el brazo fonocaptor y retire el portacápsulas con cuidado.
2. **Retire la aguja de la cápsula.**
3. **Retire las puntas de los conductores.**
  - Preste atención para no dañar las puntas de los conductores.
4. **Con un destornillador de ranura no metálico de venta en el mercado, extraiga los tornillos de montaje y, a continuación, retire la cápsula del portacápsulas.**
5. **Consulte el manual del usuario de la cápsula nueva para obtener instrucciones de montaje y conexión a las puntas de los conectores.**

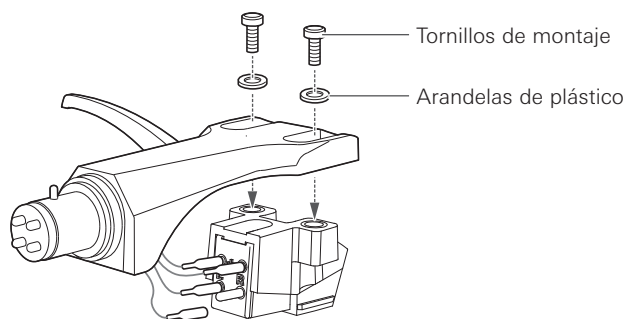

6. **Con un destornillador de ranura no metálico de venta en el mercado, apriete los tornillos en ambos puntos y, a continuación, ajuste la proyección.**
  - Una vez realizados los ajustes, apriete los tornillos firmemente.
7. **Fije el portacápsulas al brazo fonocaptor.**
8. **Ajuste el equilibrio y la fuerza de seguimiento del brazo fonocaptor.**
  - Consulte "Configuración del equilibrio del brazo fonocaptor" y "Configuración de la fuerza de seguimiento" en la p. 7.

## Traslado del giradiscos

Utilizando el material de embalaje original del producto, envuelva el giradiscos en orden inverso al proceso de desembalaje. Si no dispone del material de embalaje, realice las siguientes acciones:

- Una vez desconectado el adaptador de CA de la toma de corriente, retire el plato y envuélvalo para evitar que se dañe. Si el producto se mueve mientras el plato aún está encajado, puede que el eje resulte dañado.
- Fije el brazo fonocaptor con la abrazadera.
- Retire el contrapeso.
- Retire el portacápsulas del brazo fonocaptor con el protector de la cápsula acoplado y, a continuación, envuelva todo el portacápsulas para que no se dañe.
- Envuelva el cuerpo del giradiscos con un paño suave para que no se dañe.

## Solución de problemas

Problema	Solución
El plato no gira.	<ul style="list-style-type: none"> <li>• ¿Está el adaptador de CA conectado a la toma de corriente? Conecte el adaptador de CA a la toma de corriente.</li> <li>• ¿Se ha salido el enchufe del adaptador de CA? Compruebe si el enchufe está correctamente acoplado al adaptador de CA.</li> </ul>
El plato gira, pero no hay sonido o el volumen no es lo suficientemente alto.	<ul style="list-style-type: none"> <li>• ¿El protector de la cápsula sigue en su sitio? Retire el protector de la cápsula.</li> <li>• ¿Está el brazo fonocaptor en la posición de elevación? Baje el brazo fonocaptor.</li> <li>• ¿Se han seleccionado correctamente los ajustes de función y la entrada para el equipo conectado (amplificador, etc.)? Compruebe si la configuración del equipo conectado es correcta.</li> <li>• ¿Está dañada la aguja? Compruebe la aguja y sustitúyala si fuese necesario.</li> <li>• ¿Está la aguja correctamente colocada en el cuerpo de la cápsula? Compruebe la cápsula y realice los ajustes necesarios.</li> <li>• ¿Son correctas las posiciones de ajuste del interruptor selector del preamplificador? Compruebe que la configuración del preamplificador es correcta, teniendo en cuenta los siguientes problemas habituales y sus causas:             <ul style="list-style-type: none"> <li>- Si no hay sonido, o si el volumen no es lo suficientemente alto, el producto está ajustado en la posición "PHONO" y conectado a la entrada AUX/LINE del amplificador.</li> <li>- Si el volumen es excesivamente alto o está distorsionado, es que el producto está ajustado en la posición "LINE" y está conectado a la entrada PHONO del amplificador.</li> </ul> </li> <li>• Si se utiliza una cápsula MC y se ajusta el selector de cápsula MM (VM)/MC a la posición MM, el volumen se reduce. Ponga el interruptor en la posición MC.</li> <li>• ¿Está la fuerza de seguimiento ajustada muy fuerte? Establezca la fuerza de seguimiento.</li> </ul>
La aguja da saltos.	<ul style="list-style-type: none"> <li>• ¿Está la fuerza de seguimiento establecida muy floja o muy fuerte? Establezca la fuerza de seguimiento.</li> <li>• ¿Está el "anti-skate" o compensación de la fuerza lateral, mal establecido? Compruebe que está establecido en el mismo valor que la fuerza de seguimiento de la cápsula.</li> <li>• ¿Está el disco deformado? Compruebe el disco.</li> <li>• ¿Está el disco rayado? Compruebe el disco.</li> </ul>
Se produce un aullido.	<ul style="list-style-type: none"> <li>• ¿Está recogiendo el producto demasiadas vibraciones del suelo, paredes o altavoces cercanos? Reduzca las vibraciones o instale el producto sobre una superficie que no esté sometida a los efectos de las vibraciones.</li> <li>• ¿Está el producto instalado sobre una superficie inestable? Compruebe si la superficie donde se encuentra instalado el producto es inestable.</li> </ul>
Se produce ruido durante la reproducción del disco.	<ul style="list-style-type: none"> <li>• ¿Hay polvo en la punta de la aguja de la cápsula? Si hay polvo adherido a la punta de la aguja, límpielo con un cepillo normal.</li> </ul>
El sonido durante la reproducción del disco es demasiado rápido o demasiado lento.	<ul style="list-style-type: none"> <li>• ¿Está la velocidad bien ajustada para el producto? Utilice el mando de control para seleccionar la velocidad correcta para el tipo de disco que se está reproduciendo.</li> </ul>
Se oye un zumbido durante la reproducción.	<ul style="list-style-type: none"> <li>• ¿Está la línea de toma de tierra conectada correctamente? Compruebe que la línea de tierra está bien conectada.</li> <li>• ¿Está el portacápsulas acoplado firmemente al brazo fonocaptor? Compruebe que el anillo de bloqueo está apretado.</li> </ul>

## Dimensiones

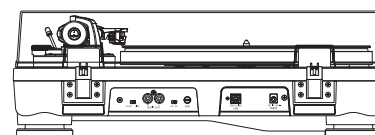
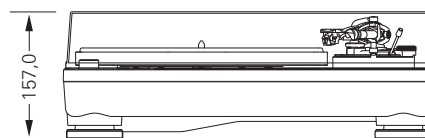
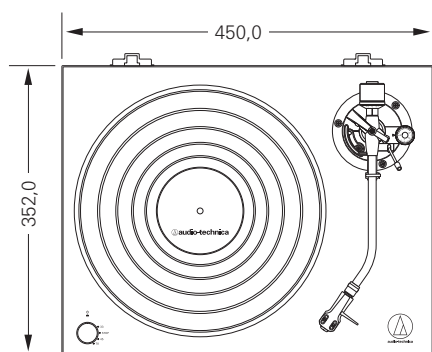

(Unidad: mm)

# Especificaciones

## Especificaciones del giradiscos

Tipo	3 velocidades, funcionamiento totalmente manual
Motor	Servomotor CC
Método de control	Accionamiento directo
Velocidades	33-1/3 RPM, 45 RPM, 78 RPM
Plato del giradiscos	Aluminio fundido
Par de arranque	> 1,0 kgf.cm
Sistema de frenado	Freno electrónico
Ululación y vibración	< 0,2% WRMS (33 RPM) a 3 kHz
Relación señal/ruido	> 50 dB
Niveles de salida	
“PHONO”	4 mV nominal a 1 kHz, 5 cm/seg
“LINE (MM)”	250 mV nominal a 1 kHz, 5 cm/seg
Ganancia del preamplificador fono (MM)	36 dB nominal, RIAA ecualizado
Ganancia del preamplificador fono (MC)	56 dB nominal, RIAA ecualizado

## Especificaciones del brazo fonocaptor

Tipo	Brazo fonocaptor estático equilibrado en forma de J
Longitud efectiva	247 mm
Proyección	17 mm
Ángulo de error de seguimiento máximo	Menos de 3°
Rango de ajuste de presión de la aguja	De 0 a 4 g
Rango de peso aplicable a la cápsula (incluido el portacápsulas)	De 15 a 20 g

## Especificaciones de la cápsula y el portacápsulas

Modelo de cápsula	AT-VM95E
Tipo de cápsula	VM
Impedancia de carga recomendada	47.000 ohmios
Voltaje de salida	4,0 mV (1 kHz, 5 cm/seg)
Aguja	Aguja elíptica de 0,3 × 0,7 mil
Soporte	Tubo de aluminio
Rango de fuerza de seguimiento	1,8 a 2,2 g (2,0 g estándar)
Peso de la cápsula	6,1 g
Modelo de portacápsulas	AT-HS6
Peso del portacápsulas	9,3 g (cables conductores incluidos)
Ajuste de la proyección del portacápsulas	± 5 mm

## Función USB

A/D	16 bit 44,1 kHz o 48 kHz seleccionable por USB
Interfaz de ordenador	Compatible con USB 2.0 Windows 7 o superior, o MAC OSX o superior

## Especificaciones generales

Requisitos de alimentación	De 100 a 240 V, 50/60 Hz, 0,6 A máx.
Consumo de energía	3 W
Adaptador de CA	12 V, 2 A
Dimensiones	450,0 mm × 352,0 mm × 157,0 mm (An × Fn × Al)
Peso	7,3 kg
Accesorios	Cubierta antipolvo, alfombrilla de caucho, plato, contrapeso, portacápsulas (AT-HS6) con cápsula estéreo VM (AT-VM95E), adaptador de 45 RPM, bisagras de la cubierta antipolvo, cable USB (1,9 m), cable de audio RCA (aprox. 1,0 m), adaptador de CA (aprox. 1,5 m)
Aguja de repuesto (se vende por separado)	AT-VMN95E
Portacápsulas de repuesto (se vende por separado)	AT-HS6

Especificaciones sujetas a cambio sin previo aviso debido a mejoras.