

System 10

Radiomicrofono digitale
Installazione e funzionamento

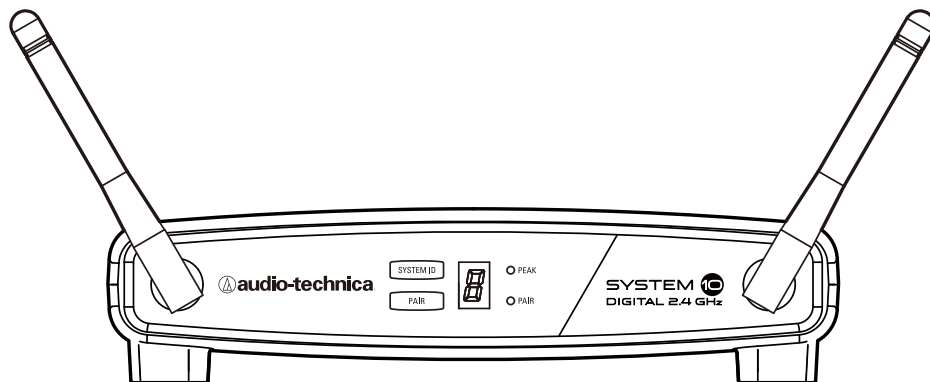

ATW-1101

Sistema con Trasmettitore UniPak®

ATW-1101/G

Sistema per chitarra

ATW-1101/H

Sistema con microfono ad archetto

ATW-1101/H92

Sistema con microfono ad archetto miniaturizzato

ATW-1101/H92-TH

Sistema con microfono ad archetto miniaturizzato (beige)

ATW-1101/L

Sistema con microfono a clip

ATW-1102

Sistema con microfono a impugnatura

System 10 Installazione e funzionamento



ATTENZIONE
RISCHIO DI SCOSSA ELETTRICA
NON APRIRE



AVVISO: PER RIDURRE IL RISCHIO D'INCENDI O SCOSSE ELETTRICHE, NON RIMUOVERE LE VITI. NON SONO PRESENTI COMPONENTI RIPARABILI DALL'UTENTE. RIVOLGERSI A PERSONALE DI MANUTENZIONE QUALIFICATO.

AVVISO: PER RIDURRE IL RISCHIO DI INCENDI O SCOSSE ELETTRICHE, NON ESPORRE L'APPARECCHIO A PIOGGIA O UMITÀ.

AVVISO: Variazioni o modifiche non espressamente approvate per iscritto da Audio-Technica potrebbero invalidare il diritto dell'utente ad usare l'apparecchio.

Dichiarazione di esposizione alle onde radio: questo trasmettitore non deve essere posizionato accanto o utilizzato insieme ad altre antenne o trasmettitori.

Quando in uso, questo ricevitore deve essere posizionato ad almeno 20 cm di distanza dalle persone.

ATTENZIONE! La rimozione del coperchio del ricevitore potrebbe causare scosse elettriche. La manutenzione deve essere effettuata da personale qualificato. Non sono presenti componenti riparabili dall'utente. Non esporre alla pioggia o all'umidità. I circuiti all'interno del ricevitore e del trasmettitore sono stati regolati con precisione per prestazioni ottimali e sono conformi alle norme federali. Non cercare di aprire il ricevitore o il trasmettitore. Farlo, annullerebbe la garanzia e potrebbe causare un funzionamento difettoso.

Avviso agli individui con pacemaker cardiaci o apparecchi AICD:

Qualsiasi fonte di onde radio potrebbe interferire con il normale funzionamento dei dispositivi impiantati. Tutti i microfoni wireless sono dotati di trasmettitori a basso consumo energetico (inferiore a 0,05 watt in uscita), che difficilmente causeranno problemi, specialmente se distanti alcuni centimetri. Tuttavia, poiché un trasmettitore "body-pack" solitamente è posizionato sul corpo, si suggerisce di fissarlo alla cintura, piuttosto che nella tasca della camicia, dove potrebbe trovarsi immediatamente adiacente al dispositivo medico. Si noti, inoltre, che qualsiasi disturbo agli apparecchi medici si arresterà quando la fonte di onde radio verrà spenta. Si prega di contattare il proprio medico o il fornitore dell'apparecchio in caso di dubbi, o se si verificassero problemi con l'uso di questo o di altri dispositivi ad onde radio.

Importanti istruzioni per la sicurezza

1. Leggere queste istruzioni.
2. Conservare queste istruzioni.
3. Prestare attenzione a tutti gli avvisi.
4. Seguire tutte le istruzioni.
5. Non usare questa attrezzatura vicino all'acqua.
6. Pulire soltanto con un panno asciutto.
7. Installare in conformità con le istruzioni del produttore.
8. Non installare vicino a fonti di calore, quali radiatori, bocchette di diffusione di aria calda, stufe o altre apparecchiature (compresi gli amplificatori) che producano calore.
9. Scollegate l'attrezzatura durante i temporali o quando non la si utilizza per lunghi periodi di tempo.
10. Per tutte le operazioni di manutenzione rivolgersi a personale qualificato. La manutenzione è necessaria quando l'attrezzatura è stata danneggiata in qualunque modo, per esempio quando il cavo di alimentazione o la spina sono danneggiati, è stato versato del liquido o sono caduti degli oggetti all'interno, l'attrezzatura è stata esposta a pioggia o umidità, non funziona normalmente o è stata fatta cadere.

Grazie per aver scelto un sistema wireless professionale Audio-Technica. Vi siete uniti a migliaia di altri clienti soddisfatti che hanno scelto i nostri prodotti per la loro qualità, prestazioni e affidabilità. Questo microfono wireless è il successo di anni di esperienza nel campo della progettazione e della produzione.

System 10 di Audio-Technica è un sistema wireless digitale ad otto canali progettato per garantire prestazioni durature oltre ad un'installazione semplice e una chiara e naturale qualità sonora. Componibile e con un design moderno, System 10 è disponibile nelle configurazioni con microfono ad impugnatura e body-pack con archetto, lavalier e adattatore per chitarra. Operante sulla gamma di frequenza dei 2,4 GHz, non interferito da TV e DTV, System 10 offre un funzionamento estremamente semplice e una selezione canali istantanea. Possono essere utilizzati otto canali contemporaneamente senza nessun problema di coordinazione delle frequenze o problematiche nella selezione dei gruppi.

Il Sistema 10 wireless assicura una chiara comunicazione grazie ai tre livelli di diversity: frequenza, tempo e spazio. Il diversity di frequenza invia il segnale in due frequenze assegnate dinamicamente per evitare interferenze nella comunicazione. Il diversity di tempo invia il segnale in più momenti per aumentare al massimo l'immunità dalle interferenze di tipo multi-path. Infine, il diversity di spazio utilizza due antenne su ciascun trasmettitore e ricevitore per aumentare al massimo l'integrità del segnale.

Ogni apparecchiatura professionale digitale wireless System 10 include un ricevitore e un trasmettitore body-pack o un microfono/trasmettitore a impugnatura. I trasmettitori body-pack ATW-1101 UniPak® includono modelli confezionati con un cavo per chitarra AT-GcW (/G), un microfono ad archetto PRO 8HEcW (/H), un microfono ad archetto PRO 92cW (/H92), un microfono ad archetto PRO 92cW-TH (/H92-TH) o un microfono a clip MT830cW (/L) per applicazioni specifiche. Tutti i microfoni e i cavi A-T Wireless Essentials®, disponibili separatamente, sono realizzati per l'uso con qualsiasi sistema ATW-1101.

Poiché la confezione System 10 è progettata per contenere tutte le versioni del sistema, alcune parti della confezione potrebbero essere lasciate intenzionalmente vuote.

Il ricevitore ATW-R1100EX include un'alimentazione switching che si adatta automaticamente alle variazioni della tensione di alimentazione.

Il versatile trasmettitore body-pack ATW-T1001EX UniPak® ha sia un ingresso ad alta impedenza per strumenti, sia un ingresso a bassa impedenza con alimentazione per l'uso con microfoni dinamici e a condensatore. Il trasmettitore a impugnatura ATW-T1002EX è dotato di un microfono dinamico unidirezionale.

Sia i trasmettitori body-pack sia quelli a impugnatura usano batterie AA interne, sono dotati di interruttori Acceso-Spento/Muto e di un trimmer per la regolazione del livello in ingresso.

Installazione del ricevitore

Posizione

Per garantire un funzionamento corretto, il ricevitore dovrebbe essere almeno 1 m sopra il terreno e almeno 1 m lontano da pareti o superfici metalliche, al fine di ridurre al minimo le riflessioni. Tenere le antenne del ricevitore lontano da fonti di rumore, quali altre attrezzature digitali, forni a microonde, nonché da oggetti metallici di grandi dimensioni. **Collocare il ricevitore del System 10 ad almeno 10 m da access-point wireless.** Nei sistemi a più canali, posizionare i ricevitori ad una distanza di almeno 1 m tra loro e i trasmettitori ad almeno 2 m dai ricevitori al fine di garantire la massima prestazione.

Connessione in uscita

Sono presenti due uscite audio sul pannello posteriore: uscita tipo XLR bilanciata e jack cuffia TRS da 1/4" non bilanciato. Usare cavi audio schermati per il collegamento tra il ricevitore ed il mixer. Se l'ingresso del mixer è un jack da 1/4", collegare un cavo dall'uscita audio da 1/4" non bilanciata sul pannello posteriore del ricevitore al mixer. Se l'ingresso del mixer è di tipo XLR, collegare un cavo dall'uscita bilanciata di tipo XLR sul pannello posteriore al mixer.

Collegamento all'alimentazione

Inserire la spina CC dell'alimentatore in dotazione nell'ingresso di alimentazione CC sul retro del ricevitore. Fissare il cavo al gancio sul retro del ricevitore per evitare che la spina venga rimossa a causa di stratonamenti accidentali. Quindi, inserire l'adattatore in una presa di corrente standard CA 120 V, 60 Hz. o 230 V, 50 Hz (in base alla posizione geografica). (Si noti che il ricevitore non è dotato di interruttore di accensione/spengimento. Il ricevitore sarà attivo ogni volta che l'alimentatore sia collegato e inserito nella presa AC. Scollegare la spina di alimentazione dalla presa AC quando il sistema non è in uso, sia per la sicurezza, sia per il risparmio energetico.)

Antenne

Ruotare le antenne fisse creando una forma a "V" (entrambe a 45° dalla posizione verticale) per una ricezione migliore.

Comandi e funzioni del ricevitore ATW-R1100EX

Figura A — Comandi e funzioni del pannello anteriore

1. Antenne: Posizionare le antenne come indicato in figura.
2. Interruttore di selezione dell'ID di sistema: Premere per scorrere i numeri degli ID di sistema. (L'ID di sistema è un numero identico assegnato ad un trasmettitore e ad un ricevitore associati per scopi identificativi)
3. Display ID di sistema: visualizzazione del numero ID del sistema.
4. Interruttore di associazione: premere per avviare l'associazione.
5. Indicatore piccolo AF: Si illumina solo quando la distorsione audio è presente alla modulazione massima. Non influenzato dal controllo del volume.
6. Indicatore di accoppiamento: se illuminato in verde indica la presenza di un trasmettitore associato. Inoltre lampeggia in verde per indicare che la modalità di associazione è attivata.



Figura B — Comandi e funzioni del pannello posteriore

1. Controllo del livello del volume AF: Consente di regolare il livello del segnale di entrambe le uscite; la potenza massima si trova nella posizione completamente in senso orario.
2. Uscita audio jack non bilanciata: jack cuffia da 1/4". Può essere collegato a un'entrata aux-level non bilanciata di un mixer, ad un amplificatore per chitarra o ad un registratore a nastro.
3. Jack di uscita audio bilanciata: connettore di tipo XLRM. Un cavo schermato standard a 2 conduttori può essere utilizzato per collegare il ricevitore in uscita ad un'entrata bilanciata a livello microfonico su un mixer o su un amplificatore integrato.
4. Presa di alimentazione: collegare la spina CC dell'alimentatore in dotazione.
5. Gancio per cavo: avvolgere il cavo intorno al gancio per evitare che la spina CC venga estratta accidentalmente.

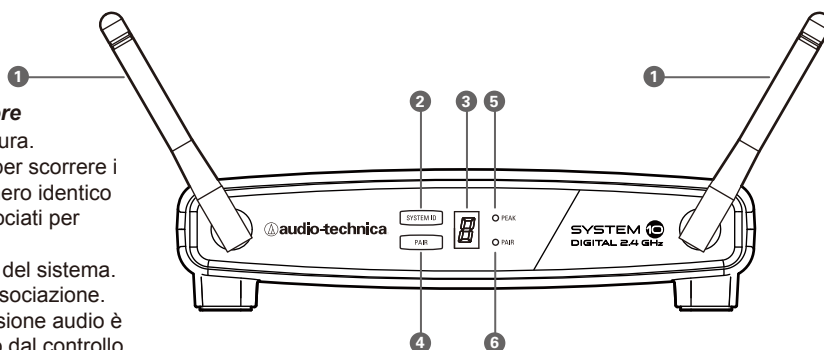
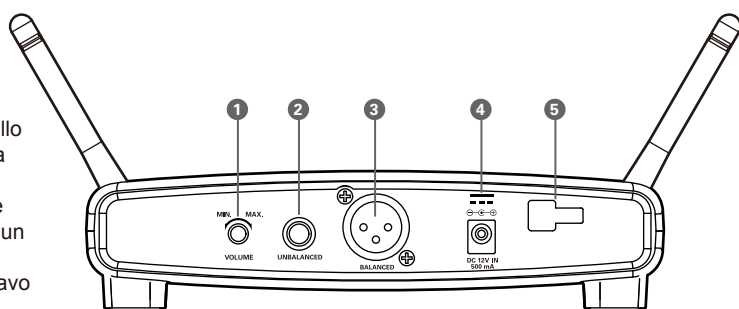

System 10 Installazione e funzionamento

Comandi impostazioni e funzioni del trasmettitore ATW-T1002EX

Selezione batteria e installazione

Sono consigliate due batterie alcaline AA. Quando si inseriscono le batterie, rispettare la corretta polarità come indicato dai simboli nel vano batterie.



Figura C — Trasmettitore a impugnatura ATW-T1002EX

Installazione della batteria del trasmettitore a impugnatura

1. Tenendo la parte superiore del trasmettitore appena sotto la capsula, svitare il coperchio inferiore e farlo scorrere per scoprire il vano batterie (Fig. C).
2. Inserire con cautela due batterie alcaline AA nuove, rispettando le indicazioni di polarità.
3. Riavvitare il coperchio. **Non stringere eccessivamente.**

Indicatore dello stato della batteria del trasmettitore a impugnatura

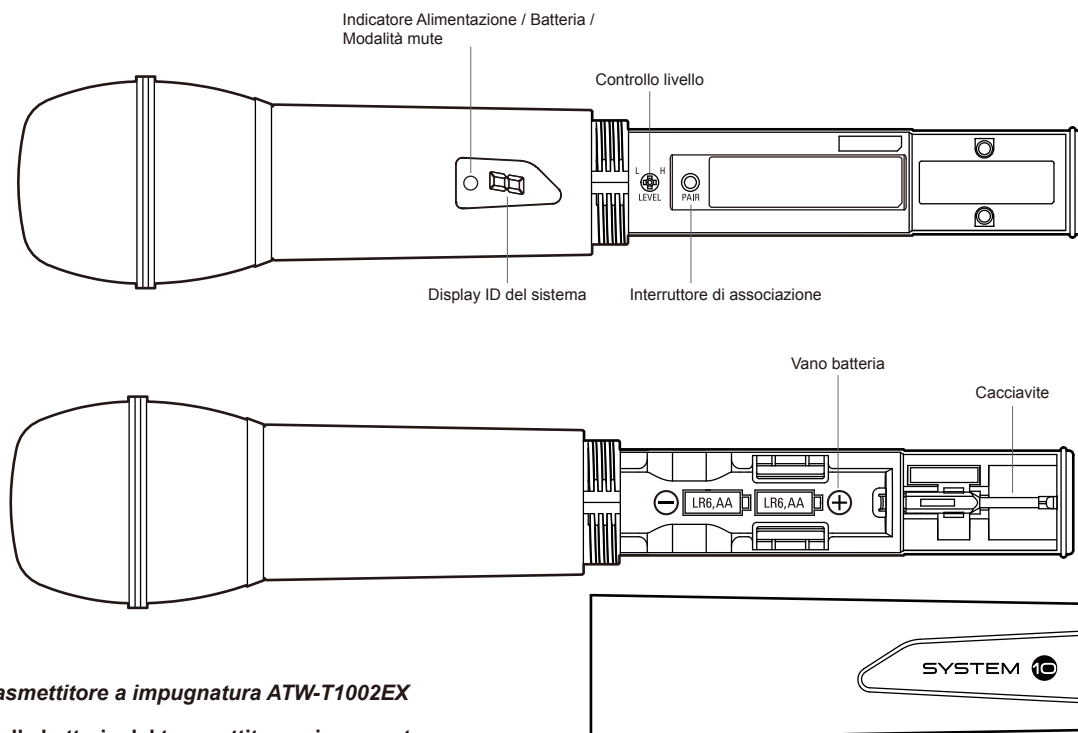
Quando le batterie sono installate, premere e tenere premuto l'interruttore di Acceso-Spento/Mute alla base del trasmettitore finché la spia LED non diviene verde. Se la spia LED non si accende quando l'interruttore di Acceso-Spento/Mute viene premuto, le batterie sono installate in modo errato o sono esaurite. L'indicatore LED lampeggia per indicare che le batterie sono scariche.

Funzione mute del trasmettitore a impugnatura

Con il trasmettitore acceso, un leggero contatto dell'interruttore di alimentazione alterna tra modalità mute e unmute. L'indicatore LED rosso indica la modalità mute. L'indicatore LED verde indica che il microfono è attivo.

Funzione di blocco della modalità mute del trasmettitore a impugnatura

Per attivare il blocco della modalità mute è necessario che il trasmettitore sia spento. Premere e tenere premuto l'interruttore di associazione, quindi premere e tenere premuto il pulsante Acceso-Spento/Mute finché il trasmettitore non si accende. **Nota:** Quando il blocco della modalità mute è attivo, non sono presenti punti accanto all'ID di sistema.

Per disattivare il blocco della modalità mute è necessario che il trasmettitore sia spento. Premere e tenere premuto l'interruttore di associazione, quindi premere e tenere premuto il pulsante Acceso-Spento/Mute finché il trasmettitore non si accende. Quando il blocco è disattivato, accanto all'ID di sistema viene visualizzato un punto.

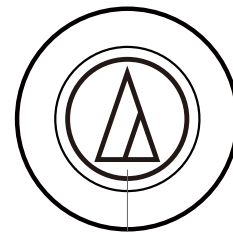

Interruttore Acceso-Spento/Mute

Interruttore di associazione del trasmettitore a impugnatura

Usato per completare la sequenza di associazione. Vedere pagina 6.

Controllo livello del trasmettitore a impugnatura

Usato per impostare il livello del microfono. Vedere pagina 6.

Cacciavite del trasmettitore a impugnatura

Usato per regolare il livello. Vedere pagina 6.

Display ID di sistema del trasmettitore a impugnatura

Mostra l'ID di sistema. Vedere pagina 6. **Nota:** l'ID di sistema è un numero identico assegnato ad un trasmettitore e ad un ricevitore associati per scopi identificativi.

Quando collegato all'alimentazione, il display ID di sistema sul trasmettitore si illumina e poi si spegne per preservare la batteria. Per attivare nuovamente il display ID di sistema, attivare la modalità mute e ripristinare il suono del trasmettitore.



Figura D — Trasmettitore UniPak® ATW-T1001EX

Installazione della batteria del trasmettitore UniPak®

1. Sfilare il coperchio della batteria.
2. Inserire con cautela due batterie alcaline AA nuove, rispettando le indicazioni di polarità.
3. Rimettere il coperchio della batteria (Fig. D).

Indicatore alimentazione/mute/stato della batteria del trasmettitore UniPak®

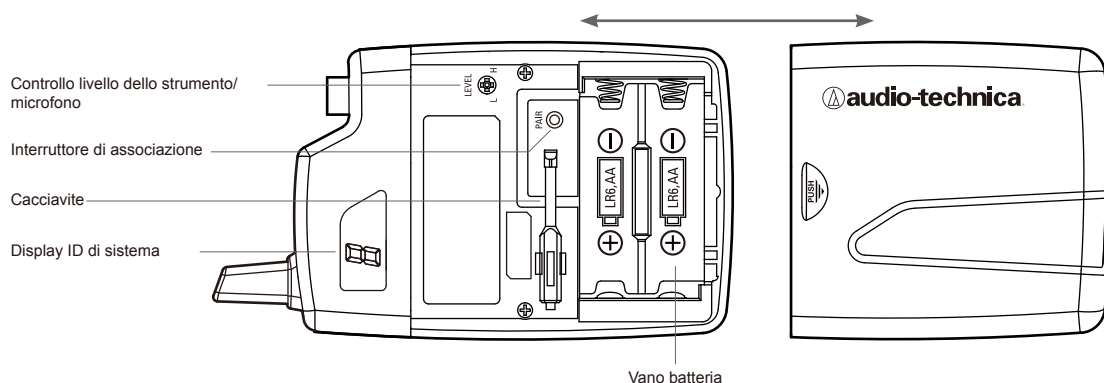
Dopo che la batteria è installata, premere e tenere premuto il pulsante Acceso-Spento/Mute finché l'indicatore LED diviene verde (Fig. E). Se il LED non si accende quando l'interruttore di accensione viene premuto, le batterie sono installate in modo errato o sono esaurite. L'indicatore LED lampeggia per indicare che le batterie sono scariche.

Funzione mute del trasmettitore UniPak®

Con il trasmettitore acceso, un leggero contatto dell'interruttore di alimentazione/mute alterna tra modalità mute e unmute. L'indicatore LED rosso indica la modalità mute. L'indicatore LED verde indica che il segnale è attivo.

Funzione di blocco della modalità mute del trasmettitore UniPak®

Per attivare il blocco della modalità mute è necessario che il trasmettitore sia spento. Premere e tenere premuto l'interruttore di associazione, quindi premere e tenere premuto il pulsante Acceso-Spento/Mute finché il trasmettitore non si accende. **Nota:** Quando il blocco della modalità mute è attivo, non sono presenti punti accanto all'ID di sistema.

Per disattivare il blocco della modalità mute è necessario che il trasmettitore sia spento. Premere e tenere premuto l'interruttore di associazione, quindi premere e tenere premuto il pulsante Acceso-Spento/Mute finché il trasmettitore non si accende. Quando il blocco è disattivato, accanto all'ID di sistema viene visualizzato un punto.

Connessione dell'ingresso del trasmettitore UniPak®

Collegare un dispositivo di ingresso audio (microfono o cavo per chitarra) al connettore di ingresso audio sulla parte superiore del trasmettitore. Vari microfoni e cavi professionali Audio-Technica sono acquistabili separatamente, realizzati con un connettore di ingresso UniPak® (vedere www.audio-technica.com).

Antenna del trasmettitore UniPak®

Il trasmettitore UniPak® include un'antenna fissata in modo permanente. Se il segnale ricevuto è debole, sperimentare varie posizioni del trasmettitore sul proprio corpo o strumento; o tentare di riposizionare il ricevitore.

Non tentare di rimuovere, sostituire o cambiare la lunghezza dell'antenna trasmittente.

Interruttore di associazione del trasmettitore UniPak®

Usato per completare la sequenza di associazione. Vedere pagina 6.

Controllo livello strumento/microfono del trasmettitore UniPak®

Usato per impostare il livello del microfono/strumento. Vedere pagina 6.

Figura E— Trasmettitore UniPak®

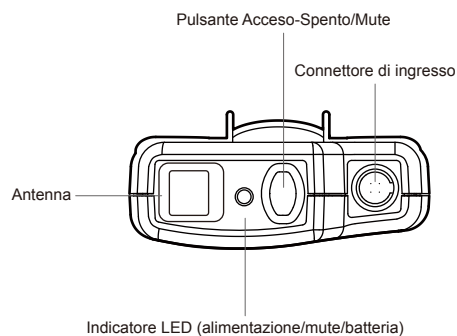

Cacciavite del trasmettitore UniPak®

Usato per regolare il livello. Vedere pagina 6.

Display ID di sistema del trasmettitore UniPak®

Mostra l'ID di sistema. Vedere pagina 6. **Nota:** l'ID di sistema è un numero identico assegnato ad un trasmettitore e ad un ricevitore associati per scopi identificativi.

Quando collegato all'alimentazione, il display ID di sistema sul trasmettitore si illumina e poi si spegne per preservare la batteria. Per attivare nuovamente il display dell'ID di sistema, attivare la modalità mute e poi ripristinare l'audio del trasmettitore.

System 10 Installazione e funzionamento

Operazioni di sistema

Abbassare il controllo volume del ricevitore e il livello mixer/amplificatore prima di avviare il sistema wireless. Non accendere ancora il trasmettitore.

Ricevitore attivo...

Inserire la spina di alimentazione in una presa di alimentazione AC. Il display blu dell'ID di sistema si accende sul pannello frontale.

Trasmettitore attivo...

Quando il trasmettitore è attivato, la spia verde di associazione del ricevitore si illumina e due indicatori si illuminano sul trasmettitore: l'indicatore di stato Alimentazione / Batteria / Mute del trasmettitore si illumina in verde e il display blu dell'ID di sistema si illumina. Il display blu dell'ID di sistema sul trasmettitore si spegne dopo 30 secondi per risparmiare l'energia della batteria; l'indicatore di stato Alimentazione / Batteria / Mute del trasmettitore rimane acceso, indicando lo stato del trasmettitore.

Per illuminare nuovamente il display ID di sistema, premere l'interruttore Acceso-Spento / Mute.

Nota: questo altererà la modalità mute del trasmettitore. Un leggero contatto dell'interruttore dell'alimentazione alterna tra modalità mute e unmute.

L'indicatore di stato Alimentazione / Batteria / Mute del trasmettitore si accende di rosso quando il trasmettitore è mute, o di verde per indicare la modalità di audio attivo. Se la batteria è scarica, l'indicatore Alimentazione / Batteria / Mute inizia a lampeggiare.

I trasmettitori hanno un interruttore di alimentazione sensibile al tatto. Quando l'interruttore è impostato su "Mute" (indicatore LED rosso), il trasmettitore produce onde radio senza segnale audio. Quando l'interruttore è su "ON" (indicatore LED verde), il trasmettitore produce sia onde radio che segnale audio. Un ingresso audio eccessivo al trasmettitore causerà l'accensione dell'indicatore rosso di picco AF.

Volume del ricevitore

In condizioni normali di funzionamento, il controllo del volume del ricevitore dovrebbe essere tenuto al massimo, e le regolazioni generali del sistema audio eseguite mediante il mixer o l'amplificatore.

Regolazione del livello di ingresso

I comandi di livello in ingresso nei trasmettitori consentono di ottimizzare le prestazioni di sensibilità di un particolare microfono o chitarra, o di effettuare regolazioni a seconda di livelli acustici diversi.

Regolazione del livello di ingresso — trasmettitore UniPak®

Fare scorrere il coperchio del vano batteria e rimuovere il cacciavite dal relativo gancio. Servendosi del cacciavite, ruotare lentamente il potenziometro "VOL" (Livello Volume – Microfono/Strumento) verso l'alto, in senso orario verso "H". Controllare eventuali eccessi parlando/cantando nel microfono ad un livello di utilizzo tipico mentre si osserva l'indicatore del picco del ricevitore. Se l'indicatore di picco si illumina, ruotare leggermente il potenziometro di controllo "VOL" in senso antiorario finché l'indicatore di picco rimane spento anche in presenza del massimo ingresso audio per il trasmettitore.

Regolazione del livello di ingresso — Trasmettitore a impugnatura

Svitare il coperchio inferiore e rimuoverlo facendolo scorrere, scoprendo il cacciavite e il controllo "VOL" (Fig. C). Rimuovere il cacciavite dal relativo gancio. Ruotare lentamente il controllo "LEVEL" in senso orario fino in fondo (verso il lato contrassegnato con "H"), come da impostazione di fabbrica. Controllate eventuali guadagni eccessivi parlando/cantando nel microfono ad un livello di utilizzo tipico mentre si osserva l'indicatore del picco del ricevitore. Se l'indicatore di picco si illumina, ruotare leggermente il controllo "LEVEL" in senso antiorario finché l'indicatore di picco rimane spento anche con il massimo livello audio nell'ingresso del trasmettitore.

Riagganciare il cacciavite, chiudere e bloccare la parte inferiore del trasmettitore.

Non dovrebbero essere necessarie ulteriori regolazioni, a meno che l'ingresso acustico non vari considerevolmente.

ATTENZIONE! Il piccolo trimmer di controllo è dedicato; utilizzate solo il cacciavite in dotazione. Non forzate il trimmer oltre la sua normale rotazione di 190°.

Riagganciare il cacciavite al relativo gancio quando non viene utilizzato.

Impostazione numero di ID di sistema & Associazione dei vostri trasmettitori e ricevitori Il vostro sistema è stato preconfigurato in fabbrica per funzionare senza altre ulteriori impostazioni di associazione; funzionerà senza ulteriori interventi. Il trasmettitore e ricevitore sono già associati digitalmente, e sono stati assegnati allo stesso numero ID di sistema.

Se ritenete necessario, le istruzioni di associazione riportate di seguito vi aiuteranno a modificare i numeri ID del sistema in configurazioni multi-sistema, o associare un nuovo trasmettitore a un ricevitore esistente.

NOTA: l'ID di sistema è un numero assegnato a un trasmettitore e ad un ricevitore associati per scopi identificativi. Il numero dell'ID di sistema non è correlato alla frequenza di trasmissione. A causa della natura dinamica della selezione della frequenza del System 10, le frequenze di trasmissione effettive potrebbero cambiare durante l'accensione o durante l'uso. Questi cambiamenti di frequenza avvengono senza interruzioni del segnale audio e sono impercettibili all'orecchio.

Sistema Singolo — Associazione/Istruzioni ID di sistema

1. Accendere il ricevitore e il trasmettitore.
2. Premere il pulsante ID di sistema sul ricevitore per scegliere un numero ID da 1 a 8. Il display del ricevitore mostrerà il vostro nuovo ID e inizierà a lampeggiare.
3. Entro 15 secondi, premere e tenere premuto il pulsante di associazione sul ricevitore per circa un secondo. La spia di associazione inizierà a lampeggiare in verde. Il ricevitore è ora in modalità associazione.
Nota: se il pulsante di associazione sul ricevitore non viene premuto entro 15 secondi, il numero dell'ID di sistema tornerà all'impostazione precedente.
4. Aprire il trasmettitore e premere il pulsante di associazione entro 30 secondi* dall'attivazione della modalità associazione. Il display adesso indicherà il numero ID di sistema che avrete scelto per il ricevitore. La spia di associazione si accende in maniera fissa, indicando che l'associazione del sistema è avvenuta con successo.

Sistemi Multipli— Istruzioni su Associazione/ID di sistema

Nota: fino a otto sistemi possono essere utilizzati insieme senza nessun problema di coordinazione di frequenza o problematiche nella selezione dei gruppi.

1. Accendere il primo ricevitore e il primo trasmettitore.
2. Premere il pulsante ID di sistema sul primo ricevitore per scegliere un numero ID da 1 a 8. Il display del ricevitore mostrerà il vostro nuovo ID e inizierà a lampeggiare.
3. Entro 15 secondi, premere e tenere premuto il pulsante di associazione sul primo ricevitore per circa un secondo. La spia di associazione inizierà a lampeggiare in verde. Il primo ricevitore è ora in modalità associazione.
Nota: se il pulsante di associazione sul ricevitore non viene premuto entro 15 secondi, il numero dell'ID di sistema tornerà all'impostazione precedente.
4. Aprire il primo trasmettitore e premere il pulsante associazione entro 30 secondi* dall'attivazione della modalità associazione. Il display del primo trasmettitore adesso indicherà il numero ID di sistema che avrete scelto per il primo ricevitore. La spia di associazione si accende, indicando che l'associazione del primo sistema è avvenuta con successo.
5. Ripetere la procedura per ciascun sistema, identificando ogni sistema con un ID diverso.

Nota: anche se i singoli numeri ID di sistema non sono necessari per il corretto funzionamento dei sistemi, si raccomanda di assegnare univocamente numeri ID di sistema per ciascuna coppia trasmettitore-ricevitore. Come indicato in precedenza, i numeri ID di sistema non sono legati alla frequenza del trasmettitore, ma sono forniti solo per comodità dell'utente.

*Se il pulsante di associazione sul trasmettitore non viene premuto entro 30 secondi, il numero dell'ID di sistema tornerà all'impostazione precedente.

Dieci suggerimenti per ottenere i migliori risultati

1. Utilizzare solamente batterie alcaline nuove o batterie ricaricabili completamente cariche.
2. Posizionare il ricevitore in modo che vi sia il minor numero possibile di ostacoli tra il ricevitore e la normale posizione del trasmettitore. Meglio se a vista.
3. Il trasmettitore e il ricevitore devono essere posizionati il più vicino possibile, ma a più di 2 m di distanza l'uno dall'altro.
4. Nonostante System 10 sia stato progettato per supportare facilmente sistemi multipli, tenere altri dispositivi wireless (compresi i sistemi wireless e i router) lontani dai suoi ricevitori. Per ottenere le migliori prestazioni, alcuni router e sistemi wireless potrebbero dover essere posizionati fino a 10 metri di distanza dai ricevitori.
5. Le antenne del ricevitore devono essere tenute distanti da qualsiasi oggetto in metallo.
6. Poiché alcuni pick-up per chitarra potrebbero essere eccessivamente sensibili all'interferenza magnetica, tenere il trasmettitore body-pack UniPak® del System 10 ad almeno 30 cm di distanza dai pick-up per chitarra.
7. Usare il controllo di livello del trasmettitore per ottimizzare le prestazioni per strumenti, voce, o altre fonti sonore.

8. Se l'uscita del ricevitore è troppo bassa, il rapporto generale segnale-rumore del sistema può essere ridotto. Al contrario, se il controllo volume del ricevitore è troppo alto, può amplificare eccessivamente l'ingresso del mixer/amplificatore, causando distorsione. Regolare il livello di uscita del ricevitore in modo che il più alto livello di pressione sonora entrante nel microfono (o i suoni più alti provenienti da uno strumento) non provochi nessun sovraccarico nell'ingresso del mixer, e permetta comunque ai controlli di livello del mixer di funzionare all'interno del loro intervallo tipico (non troppo alto o troppo basso). Questo fornisce il rapporto segnale-rumore ottimale per l'intero sistema.
9. Spegnerne il trasmettitore quando non in uso. Rimuovere la batteria se il trasmettitore non viene utilizzato per un certo periodo di tempo.
10. Scollegare il ricevitore dalla presa AC quando il sistema non è in uso.

Frequenze di funzionamento del sistema

Selezione automatica della frequenza

System 10 wireless funziona su frequenze selezionate automaticamente nella gamma dei 2,4 GHz, lontano dalle interferenze create da TV e DTV. Fino a otto canali possono essere utilizzati contemporaneamente senza nessun problema di coordinazione delle frequenze o problematiche nella selezione dei gruppi. Ogni volta che una coppia ricevitore/trasmettitore è accesa, le frequenze libere vengono selezionate automaticamente. A causa della natura dinamica della selezione della frequenza del System 10, queste frequenze di trasmissione potrebbero cambiare durante l'accensione o durante l'uso, in caso di interferenze. Tali modifiche di frequenza si verificheranno sia per il trasmettitore che per il ricevitore; senza interruzioni del segnale audio e impercettibili all'orecchio.

Frequenze di sistema

Per riferimento futuro, annotare qui le informazioni del vostro sistema (il numero di serie appare su ciascun trasmettitore e sul fondo di ogni ricevitore):

Ricevitore

Modello ATW-R1100EX

Numero di serie _ _ _ _ _

Trasmettitore

Numero di serie del modello ATW-T100 _____

Numero di serie _ _ _ _ _

1 o 2

System 10 Installazione e funzionamento

Specifiche

SISTEMA GENERALE

Frequenze di funzionamento	Banda 2,4 GHz ISM (Da 2400 MHz a 2483,5 MHz)
Gamma dinamica	>109 dB (A-weighted), tipico
Distorsione armonica totale	<0,05% tipico
Campo d'uso	30 m tipico <i>Ambiente aperto e senza segnali di interferenza</i>
Gamma della temperatura d'uso	Da 0° C a +40° C (da 32° F a 104° F) <i>Le prestazioni della batteria potrebbero risultare ridotte a temperature molto basse</i>
Risposta in frequenza	Da 20 Hz a 20 kHz <i>A seconda del tipo di microfono</i>
Campionamento audio	24 bit / 48 kHz

RICEVITORE

Sistema ricevente	Diversity(frequenza/tempo/spazio)
Livello massimo in uscita	XLR bilanciato: 0 dBV 1/4" (6,3 mm), non bilanciato: +6 dBV
Alimentazione	Da 100-240 V AC (50/60 Hz) a 12 V CC 0,5A (positive centrale) alimentazione esterna in modalità switching
Dimensioni	190,0 mm (7,48") L x 46,2 mm (1,82") A x 128,5 mm (5,06") P
Peso netto	290 grammi (10,2 oz)
Accessori in dotazione	Alimentatore

TRASMETTITORE UNIPAK®

Potenza in uscita RF	10 mW
Emissioni spurie	Conformi alle norme federali e nazionali
Connessione in entrata	 Connettore con chiusura a quattro pin Pin 1: TERRA Pin 2: INGRESSO STRUMENTO Pin 3: INGRESSO MIC Pin 4: CC BIAS +9V
Batterie (non in dotazione)	Due 1,5 V AA
Durata delle batterie	>7 ore (alcaline) <i>In base al tipo di batteria e modo di utilizzo</i>
Dimensioni	70,2 mm (2,76") L x 107,0 mm (4,21") A x 24,9 mm (0,98") P
Peso netto (senza batterie)	100 grammi (3,5 oz)

TRASMETTITORE A IMPUGNATURA

Potenza in uscita RF	10 mW
Emissioni spurie	Conformi alle norme federali e nazionali
Batterie (non in dotazione)	Due 1,5 V AA
Durata delle batterie	>7 ore (alcaline) <i>In base al tipo di batteria e modo di utilizzo</i>
Dimensioni	lunghezza 254,8 mm diametro 50,0 mm
Peso netto (senza batterie)	280 grammi (9,9 oz)
Accessori in dotazione	Morsetto di supporto AT8456a Quiet-Flex™

To reduce the environmental impact of a multi-language printed document, product information is available online at www.audio-technica.com in a selection of languages.

Afin de réduire l'impact sur l'environnement de l'impression de plusieurs, les informations concernant les produits sont disponibles sur le site www.audio-technica.com dans une large sélection de langue.

Para reducir el impacto al medioambiente, y reducir la producción de documentos en varios lenguajes, información de nuestros productos están disponibles en nuestra página del Internet: www.audio-technica.com.

Para reduzir o impacto ecológico de um documento impresso de várias línguas, a Audio-Technica providência as informações dos seus produtos em diversas línguas na www.audio-technica.com.

Per evitare l'impatto ambientale che la stampa di questo documento determinerebbe, le informazioni sui prodotti sono disponibili online in diverse lingue sul sito www.audio-technica.com.

Der Umwelt zuliebe finden Sie die Produktinformationen in deutscher Sprache und weiteren Sprachen auf unserer Homepage: www.audio-technica.com.

Om de gevolgen van een gedrukte meertalige handleiding op het milieu te verkleinen, is productinformatie in verschillende talen "on-line" beschikbaar op: www.audio-technica.com.

本公司基於環保理由將減少多語言文件印刷，陸續產品訊息可在 www.audio-technica.com 的官方網頁上選擇語言與瀏覽。

本公司基于环保理由将减少多语言文件印刷，陆续产品信息可在 www.audio-technica.com 的官方网页上选择语言与浏览。

자원 절약, 환경보호를 위해 국문 사용 설명서는 인쇄하지 않았습니다.
제품정보는 www.audio-technica.com 에서 원하는 언어 선택 후에 다운로드 받으실 수 있습니다.

