

System 10 PRO

Sistema Inalámbrico Digital
Instalación y Funcionamiento

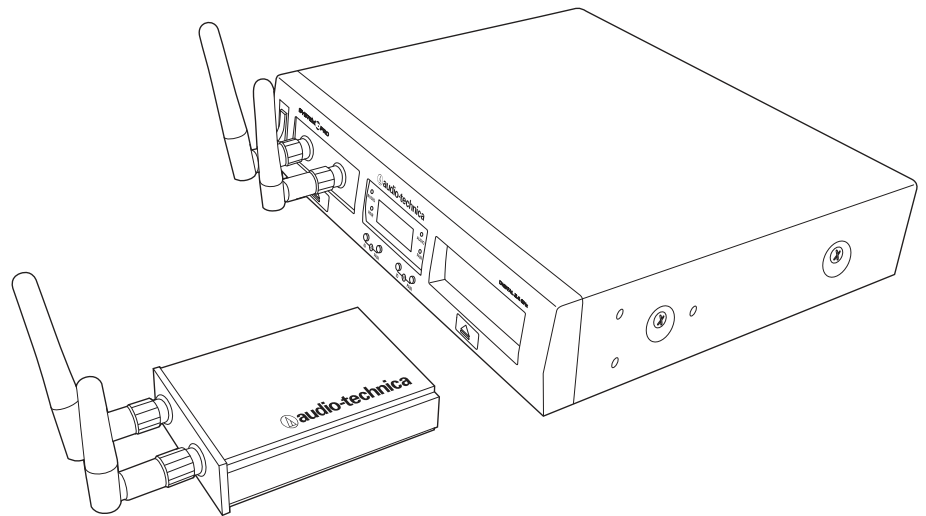

ATW-1301

Sistema Transmisor UniPak®

ATW-1301/L

Sistema con micrófono tipo lavalier

ATW-1302

Sistema con micrófono de mano

ATW-1311

Sistema Transmisor UniPak® doble

ATW-1311/L

Sistema con micrófono tipo lavalier doble

ATW-1312

Sistema combinado UniPak®/de mano

ATW-1312/L

Sistema combinado lavalier/de mano

ATW-1322

Sistema con micrófono de mano doble

System 10 PRO Instalación y Funcionamiento



PRECAUCIÓN RIESGO DE DESCARGA ELÉCTRICA NO ABRIR



ADVERTENCIA: PARA REDUCIR EL RIESGO DE INCENDIOS O DESCARGAS ELÉCTRICAS, NO quite los tornillos. EN EL INTERIOR NO HAY PIEZAS QUE PUEDA REPARAR EL USUARIO. CONSULTE ACERCA DEL MANTENIMIENTO CON PERSONAL CUALIFICADO.

ADVERTENCIA: PARA REDUCIR EL RIESGO DE INCENDIOS O DESCARGAS ELÉCTRICAS, NO EXPONGA ESTE APARATO A LA LLUVIA NI A LA HUMEDAD.

ADVERTENCIA: Los cambios o modificaciones no aprobados expresamente por escrito por Audio-Technica pueden anular la autorización del usuario para utilizar este equipo.

Declaración de exposición a RF: Este transmisor no debe ser colocado ni utilizado junto a otra antena o transmisor que se usen en otros sistemas.

¡PRECAUCIÓN! Se podrían producir descargas eléctricas al quitar la cubierta del chasis receptor. Consulte acerca del mantenimiento con personal cualificado. No hay piezas en el interior del aparato que el usuario pueda reparar. No lo exponga a la lluvia ni a la humedad. Los circuitos del interior de los chasis, los receptores y los transmisores han sido ajustados con precisión para obtener un rendimiento óptimo y en conformidad con las regulaciones nacionales. No intente abrir el chasis, los receptores ni los transmisores. De lo contrario, se invalidará la garantía y se podría producir un funcionamiento incorrecto.

Aviso para personas que tengan implantados marcapasos cardíacos o dispositivos

AICD: Cualquier fuente de energía de radiofrecuencia (RF) podría interferir con el normal funcionamiento del dispositivo implantado. Todos los micrófonos inalámbricos tienen transmisores de baja potencia (menos de 0,05 vatios de salida) que son poco susceptibles de causar dificultades, especialmente si están al menos a varios centímetros de distancia. Sin embargo, dado que los transmisores de micrófono del tipo "body-pack" se colocan pegados al cuerpo, le sugerimos que lo coloque en el cinturón en lugar de en el bolsillo de la camisa, donde podría quedar junto a los dispositivos médicos. Tenga en cuenta que cualquier alteración del dispositivo médico cesará cuando la fuente de transmisión de RF se apague. Por favor, póngase en contacto con su médico o proveedor del dispositivo médico si tiene alguna pregunta o experimenta problemas con el uso de este u otros equipos de RF.

Instrucciones importantes de seguridad

1. Lea estas instrucciones.
2. Guarde estas instrucciones.
3. Respete todas las advertencias.
4. Siga todas las instrucciones.
5. No utilice este aparato cerca del agua.
6. Limpie solo con un paño seco.
7. Realice la instalación de acuerdo con las instrucciones del fabricante.
8. No instale el dispositivo cerca de fuentes de calor como radiadores, acumuladores de calor, estufas u otros aparatos (incluidos amplificadores) que generen calor.
9. Desenchufe este aparato durante tormentas eléctricas o si no lo va a utilizar durante largos períodos de tiempo.
10. Consulte acerca de todo el mantenimiento con personal cualificado. El mantenimiento es necesario cuando el aparato ha sido dañado de alguna manera, como por ejemplo, si el cable del suministro de alimentación o el enchufe están dañados, se ha derramado líquido o se han introducido objetos dentro del aparato, este ha sido expuesto a la lluvia o humedad, si no funciona con normalidad o si se ha caído.
11. La etiqueta de clasificación se encuentra en la base del aparato.

Advertencia sobre las pilas

No exponga las pilas al calor excesivo, por ejemplo, generado por la luz solar, el fuego o similares. Tenga siempre en cuenta las cuestiones medioambientales y siga la normativa local para desechar las pilas. Existe riesgo de explosión si las pilas se sustituyen de forma incorrecta. Sustituya las pilas únicamente por otras del mismo tipo o equivalente.

Gracias por elegir el Sistema inalámbrico digital de montaje en rack Audio-Technica System 10 PRO. Se ha unido a miles de clientes satisfechos que han escogido nuestros productos debido a su calidad, rendimiento y fiabilidad. Este sistema de micrófono inalámbrico es el exitoso resultado de años de experiencia en el diseño y fabricación.

El Sistema inalámbrico digital de montaje en bastidor System 10 PRO de Audio-Technica es un sistema inalámbrico digital diseñado para proporcionar un rendimiento sólido, al mismo tiempo que una fácil configuración y una calidad de sonido clara y natural. Equipado con un chasis de receptor doble y la posibilidad de montar la unidad receptora de forma remota, el Sistema inalámbrico digital de montaje en rack System 10 PRO de Audio-Technica está disponible en diversas configuraciones de mano y tipo body-pack. Con un funcionamiento en la gama de 2,4 GHz, lejos de las interferencias de TV y TDT, el Sistema inalámbrico digital de montaje en rack System 10 PRO de Audio-Technica ofrece un funcionamiento extremadamente fácil y selección de canal instantánea. Se pueden utilizar conjuntamente hasta diez canales sin ningún tipo de problemas de coordinación de frecuencia o de selección de grupos.

La conexión inalámbrica del System 10 hace posible una comunicación clara, proporcionando tres niveles de garantía de la diversidad: frecuencia, tiempo y espacio. La Diversidad de Frecuencia envía la señal en dos frecuencias asignadas dinámicamente para una comunicación libre de interferencias. La Diversidad de Tiempo envía la señal en múltiples intervalos de tiempo para maximizar la inmunidad a las interferencias multitrayecto. Finalmente, la Diversidad de Espacio utiliza dos antenas en cada transmisor y receptor para maximizar la integridad de la señal.

Cada configuración del Sistema inalámbrico digital de montaje en rack System 10 PRO de incluye un chasis receptor montable en rack con dos bases de unidad receptora. En función de la configuración, el sistema incluirá una o dos unidades receptoras que podrían estar colocadas en las bases del chasis o montarse de forma remota, y uno o dos transmisores de estilo micrófono de mano o estilo body-pack (o uno de cada uno de ellos). Algunas configuraciones incluyen además uno o dos micrófonos tipo lavalier que se acoplan a los transmisores tipo petaca. Es posible enlazar hasta cinco chasis (10 unidades receptoras) con el cable RJ12 incluido para permitir el uso simultáneo de todos los receptores y así aumentar la estabilidad del sistema multicanal.

Debido a que el embalaje del System 10 está diseñado para contener todas las versiones del sistema, es posible que algunos compartimentos de la caja se hayan dejado vacíos a propósito.

El ATW-R1300 incluye una fuente de alimentación conmutada que se adapta automáticamente a los cambios en la tensión de la red.

El transmisor versátil del tipo petaca ATW-T1001 UniPak® tiene una alta impedancia de entrada para instrumentos, así como una baja impedancia de entrada con conexión de polarización para su uso con micrófonos de condensador electret. El transmisor de mano ATW-T1002 cuenta con un elemento de micrófono dinámico unidireccional.

Tanto el transmisor tipo petaca como el transmisor de mano utilizan baterías internas del tipo AA y tienen interruptores de Alimentación/Silenciado y ajustes de (nivel de) corte (Trim).

Instalación

Ubicación de la unidad receptora

Para lograr el mejor funcionamiento posible, sitúe la unidad receptora por encima del nivel del suelo, dentro de la línea de visión del transmisor y alejada de posibles obstáculos de gran tamaño. Mantenga la unidad receptora lejos de fuentes de ruido, tales como otros equipos inalámbricos digitales, hornos microondas, así como lejos de objetos de metal grandes. **Mantenga los receptores System de 10 a 30' (9 m) de distancia de puntos de acceso inalámbricos.**

Conexión de salida

El ATW-R1300 está equipado con dos salidas de audio para cada receptor: una salida tipo XLR balanceada y un conector de auriculares TRS de ¼" no balanceado. Utilice cable de audio blindado para la conexión entre el receptor y el mezclador. Si la entrada del mezclador es un conector de ¼", conecte un cable desde la salida de audio de ¼" no balanceada de la parte trasera del chasis receptor al mezclador. Si la entrada del mezclador es una entrada de tipo XLR, conecte un cable desde la salida de audio tipo XLR balanceada de la parte trasera del chasis al mezclador.

Conexión de Alimentación

Conecte el enchufe CC del adaptador de corriente CA incluido a la entrada de alimentación CC de la parte trasera del chasis receptor. Fije el cable sobre el gancho para cable del chasis con el fin de evitar que

el enchufe se desconecte por accidente. Enchufe el adaptador a una toma de alimentación de CA estándar de 120 voltios a 60 Hz. El chasis receptor está equipado con un interruptor de encendido y apagado. Coloque el interruptor en posición de apagado cuando el sistema no esté en uso, y desenchufe el suministro eléctrico si tiene previsto no utilizar el sistema durante un período de tiempo prolongado.

Antenas

Para lograr la mejor recepción posible, coloque las antenas desmontables en forma de "V", ambas a una inclinación de 45°.

Conexión de enlace

Si utiliza varios sistemas de forma conjunta, se recomienda encarecidamente enlazar todos los chasis (hasta un máximo de cinco) utilizando el cable RJ12 incluido con cada sistema (si solo va a usar un chasis, no es necesario efectuar el procedimiento de enlace). Establecer el enlace crea un entorno mucho más estable en el que los receptores funcionan de forma conjunta, coordinándose toda la recepción, la transmisión y la asignación de frecuencia para evitar interrupciones de la señal de sonido y permitir el uso simultáneo de hasta 10 canales. Consulte "Enlace de sistemas" en la página 9 para obtener más información.

Controles y funciones del chasis receptor ATW-RC13

Figura A — Funciones y Controles del Panel Frontal

1. Interruptor de Alimentación: púselo para encender y apagar el equipo.
2. Conector de servicio: uso restringido para el fabricante u otro técnico de reparaciones cualificado.
3. Bases de la unidad receptora: inserte receptores individuales para utilizarlos localmente.
4. Sujeciones de la unidad receptora: púselas para expulsar los receptores.
5. Indicador de audio (uno para cada receptor): se ilumina en verde cuando se recibe sonido del transmisor, en amarillo cuando el audio se está aproximando al nivel pico, y en rojo cuando se alcanza el nivel pico.
6. Indicador de emparejamiento (uno para cada receptor): parpadea en verde en el modo de emparejamiento; se ilumina en verde fijo cuando el transmisor está emparejado.
7. Interruptor de selección del ID del sistema (uno para cada receptor): púselo para alternar entre los números de ID del sistema (el ID del sistema es un número compartido asignado a un receptor y a un transmisor emparejados, utilizado para fines de identificación).
8. Interruptor de emparejamiento (uno para cada receptor): púselo para iniciar el emparejamiento.
9. En el visualizador del ID del sistema se incluyen los siguientes elementos:
 - a. Indicador de nivel de señal RF (uno para cada receptor): muestra la intensidad de la señal de radiofrecuencia recibida del transmisor
 - b. ID del sistema (uno para cada receptor): muestra el número de ID del sistema
 - c. Medidor de batería del transmisor TX (uno para cada receptor): muestra la capacidad de las baterías del transmisor
 - d. Indicador de enlace: indica que el chasis se ha enlazado a otro chasis

Figura A

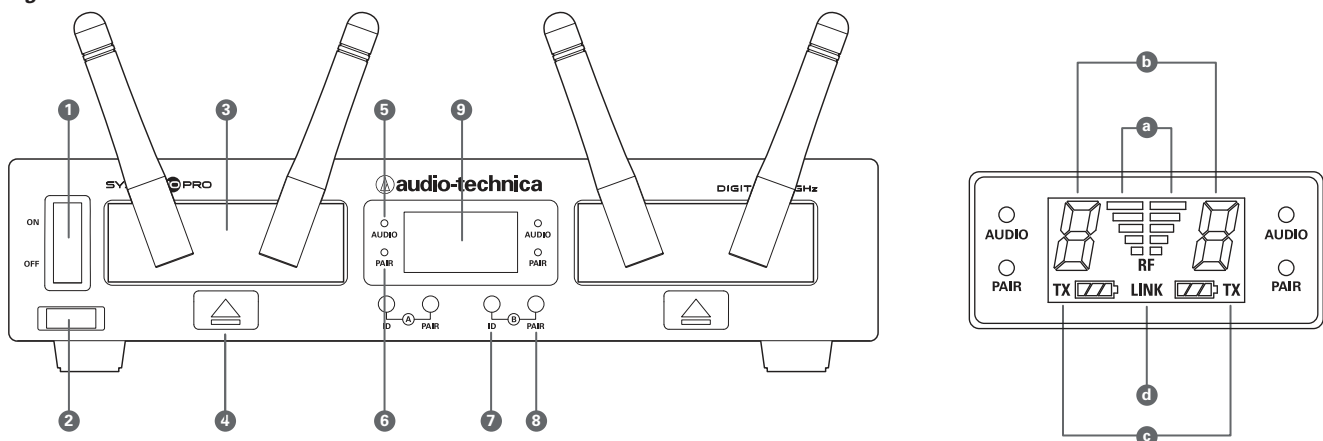

System 10 PRO Instalación y Funcionamiento

Figura B, C y D – Funciones y Controles del Panel Trasero

1. Conector RJ45: utilice un cable Ethernet (no incluido) para montar el receptor de forma remota, a una distancia de hasta 328' (100 m) del chasis.
2. Control de nivel de AF (volumen): ajusta el nivel de salida de audio de los dos conectores de salida AF; el nivel de salida máximo se alcanza cuando está totalmente a la derecha.
3. Interruptor de desconexión de masa: desconecta la clavija de masa del conector de salida balanceado (5) de masa. Normalmente, el interruptor debe estar en la posición izquierda (conectado a masa). Si aparecen zumbidos provocados por un bucle de masa, deslice el interruptor hacia la derecha (desconectado de masa).
4. Conector de salida de audio no balanceado: conector de auriculares de ¼". Puede conectarse a la entrada de nivel auxiliar no balanceada de un mezclador, amplificador de guitarra o dispositivo de grabación.
5. Conector de salida de audio balanceado: conector de tipo XLRM. Puede utilizarse un cable blindado de 2 conductores estándar para conectar la salida del receptor a una entrada de nivel de micrófono balanceada de un mezclador o amplificador integrado.
6. Conector ENTRADA/SALIDA de enlace del chasis receptor: utilice el cable RJ12 incluido para enlazar el chasis a otro chasis ATW-R1300. Es posible enlazar un máximo de cinco chasis (10 receptores).
7. Gancho para cable: enrrolle el cable alrededor del gancho para cable para evitar que el enchufe de CC se desconecte accidentalmente.
8. Conector de entrada de alimentación: conecte el enchufe de CC del adaptador de CA incluido.
9. Soportes de montaje en rack: acople los soportes a los lados del chasis receptor con los tornillos incluidos.
10. Placa de unión: acóplela a la parte inferior de los dos chasis receptores con los tornillos incluidos.

Figura B



Figura C – Soportes de montaje en rack



Figura D – Placa de unión

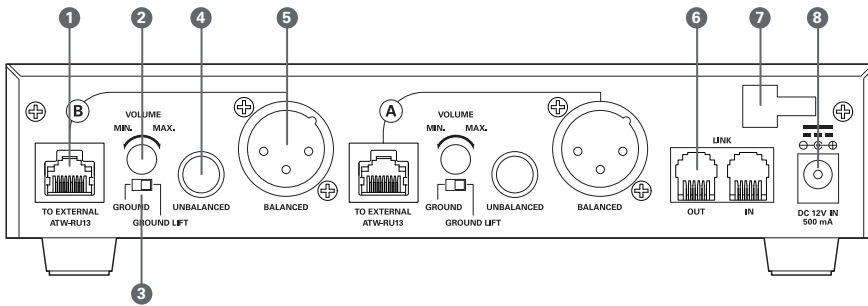
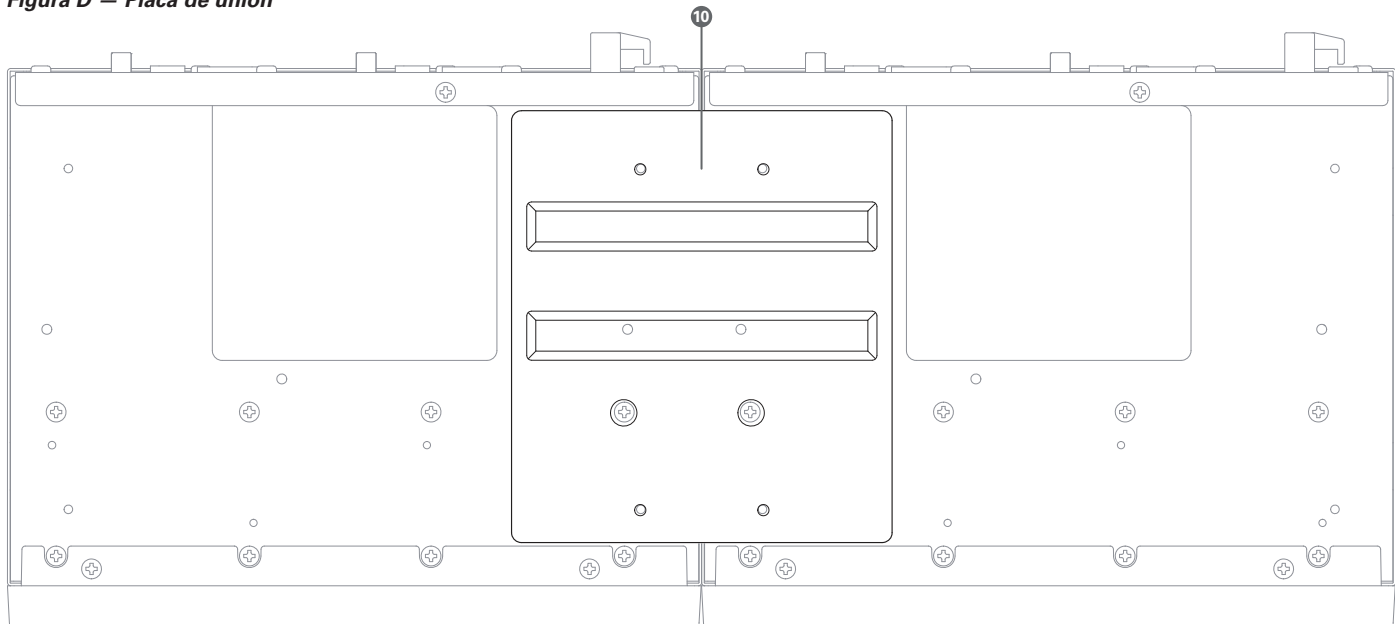

Controles y funciones de la unidad receptora ATW-RU13

Figura E — Funciones de la ATW-RU13

1. Antena: acople las antenas y colóquelas en ángulos opuestos de manera que formen una "V". Las antenas se acoplan mediante conectores SMA.
2. Toma de montaje: conector roscado de ¼"-20 para montar el receptor de forma remota al trípode o a otro dispositivo con un tornillo de ¼".
3. Indicador de estado del receptor: el LED está apagado cuando el receptor no recibe alimentación, parpadea lentamente cuando el receptor no está emparejado con un transmisor, parpadea rápidamente durante el proceso de emparejamiento, y se ilumina en verde fijo cuando el receptor está emparejado con un transmisor.
4. Conector RJ45: conecte cable Ethernet al chasis para montar el receptor de forma remota (cable no incluido).
5. Lengüeta de liberación del soporte: levante la lengüeta hacia arriba para liberar el receptor del soporte.

Figura E



Figura F — Parte delantera y trasera del soporte AT8690 RU13



Figura G — RU13 y RC13

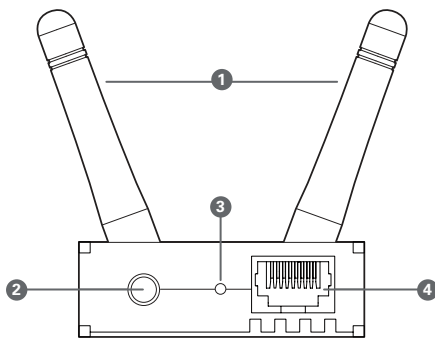

Controles de Configuración y Funciones del Transmisor ATW-T1002

Selección de Baterías e Instalación

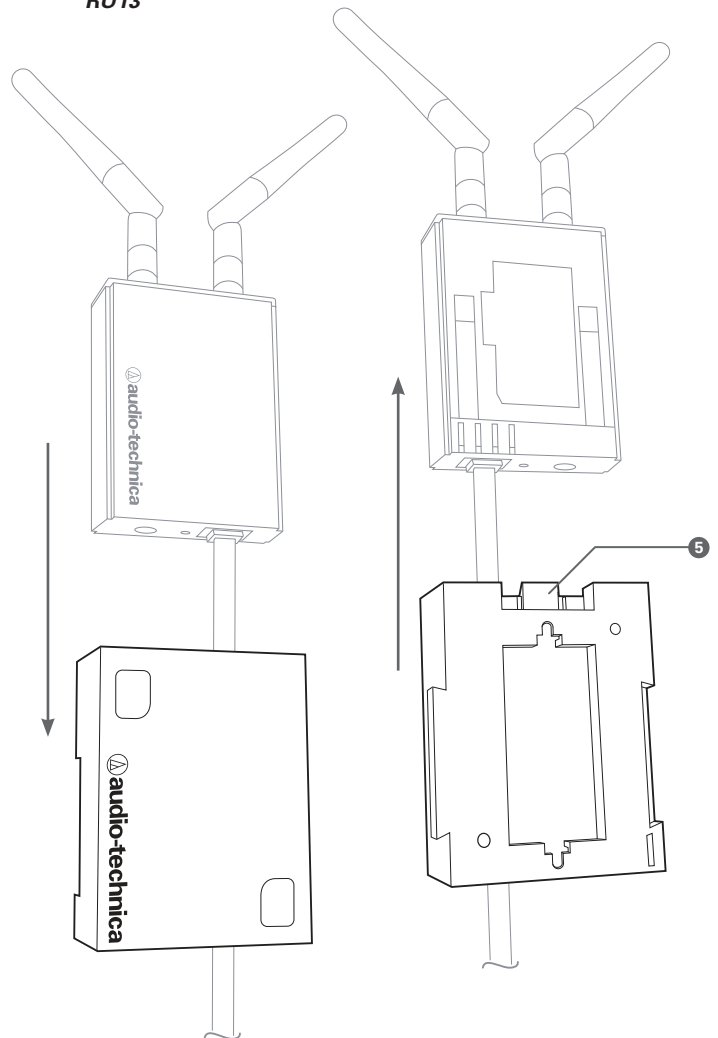
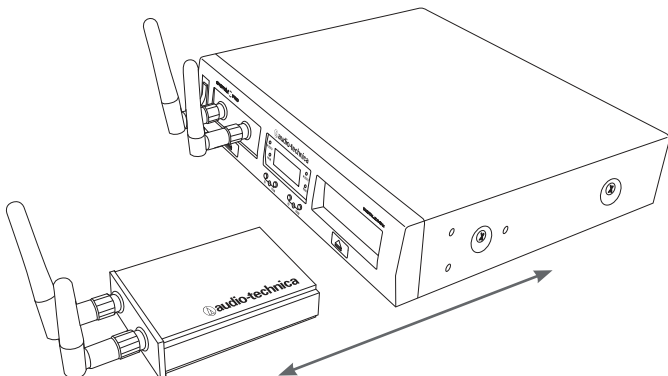
Se recomiendan dos baterías alcalinas del tipo AA. Al insertar las baterías, *observe correctamente la polaridad tal y como se encuentra marcado dentro del compartimento de las baterías.*



Figura H – Transmisor de Mano ATW-T1002

Instalación de las baterías del transmisor de mano

1. Mientras sujeta la parte superior del cuerpo del transmisor justo por debajo de la rejilla protectora, desatornille la cubierta de la parte inferior y deslícela hacia afuera para poner al descubierto el compartimento de las baterías (Fig. H).
2. Inserte cuidadosamente dos baterías alcalinas nuevas del tipo AA observando las marcas de la polaridad.
3. Atornille el cuerpo de nuevo. *No apriete en exceso.*

Indicador de estado de la batería del transmisor de mano

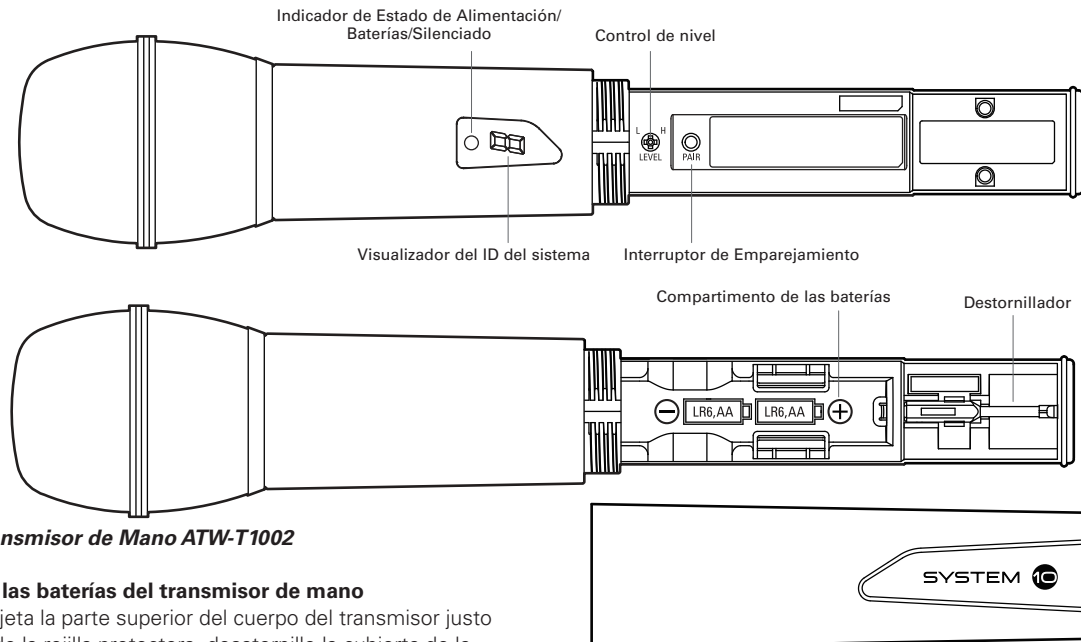
Una vez que las baterías están instaladas, mantenga pulsado el interruptor de Alimentación/Silenciado en la parte inferior del transmisor de mano hasta que el indicador LED se ilumine en verde. Si el indicador LED no se enciende al pulsar el interruptor Alimentación/Silenciado, las baterías están instaladas incorrectamente o están agotadas. El indicador LED parpadeará para mostrar que las baterías tienen poca carga.

Función de silenciado del transmisor de mano

Con el transmisor encendido, un ligero toque en el interruptor de encendido cambiará el funcionamiento de silenciado a no silenciado. El LED indicador rojo indica funcionamiento silenciado. El LED indicador verde indica funcionamiento no silenciado.

Función de bloqueo de silencio del transmisor de mano

Para poder activar el bloqueo de silencio, el transmisor debe estar apagado. Mantenga pulsado el Interruptor de emparejamiento y, a continuación, mantenga pulsado el botón de Alimentación/Silenciado hasta que el transmisor se encienda. **Nota:** Cuando el bloqueo de silencio esté activado, no aparecerá ningún punto junto al ID del sistema.

Para poder desactivar el bloqueo de silencio, el transmisor debe estar apagado. Mantenga pulsado el Interruptor de emparejamiento y, a continuación, mantenga pulsado el botón de Alimentación/Silenciado hasta que el transmisor se encienda. Cuando se desactive, aparecerá un punto junto al ID del sistema.

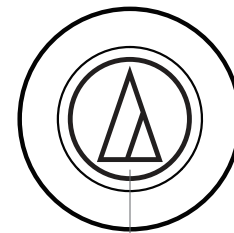

Interruptor de Alimentación/Silenciado

Interruptor de emparejamiento del transmisor de mano

Se utiliza para completar la secuencia de emparejamiento. Consulte la página 8.

Control de nivel del transmisor de mano

Se utiliza para establecer el nivel del micrófono. Consulte la página 8.

Destornillador del transmisor de mano

Se utiliza para ajustar el control de nivel. Consulte la página 8.

Visualizador del ID del sistema del transmisor de mano

Muestra el ID del sistema. Consulte la página 8. **Nota:** El ID del sistema es un número compartido asignado a un receptor y a un transmisor emparejados, utilizado para fines de identificación. Cuando está activado, el visualizador del ID del sistema del transmisor se iluminará y se apagará para prolongar la vida útil de la batería. Para activar el visualizador del ID del sistema de nuevo, silencie y desactive el silenciado en el transmisor.



Figura I – Transmisor ATW-T1001 UniPak®

Compartimento de las baterías

Instalación de las baterías del transmisor UniPak®

1. Deslice la tapa de las baterías.
2. Inserte cuidadosamente dos baterías alcalinas nuevas del tipo AA observando las marcas de la polaridad.
3. Sustituya la tapa de las baterías (Fig. I).

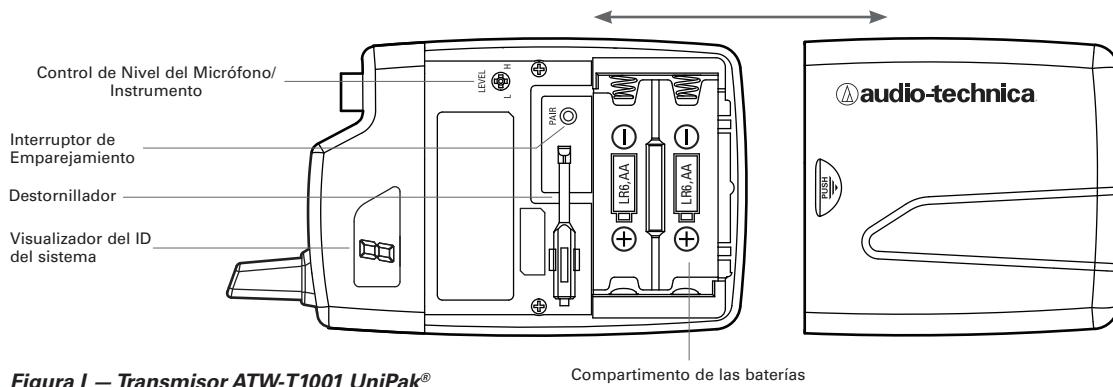
Indicador de Alimentación/Silenciado/Batería del transmisor UniPak®

Una vez que las baterías estén instaladas, mantenga pulsado el botón de Alimentación/Silenciado hasta que el LED indicador se ilumine en color verde (Fig. J). Si el indicador LED no se enciende al pulsar el botón de encendido, las baterías están instaladas incorrectamente o están agotadas. El indicador LED parpadeará para mostrar que las baterías tienen poca carga.

Función de silenciado del transmisor UniPak®

Con el transmisor encendido, un ligero toque en el botón de Alimentación/Silenciado cambiará el funcionamiento de silenciado a no silenciado. El LED indicador rojo indica funcionamiento silenciado. El LED indicador verde indica funcionamiento no silenciado.

Función de bloqueo de silencio del transmisor UniPak®

Para poder activar el bloqueo de silencio, el transmisor debe estar apagado. Mantenga pulsado el Interruptor de emparejamiento y, a continuación, mantenga pulsado el botón de Alimentación/Silenciado hasta que el transmisor se encienda. **Nota:** Cuando el bloqueo de silencio esté activado, no aparecerá ningún punto junto al ID del sistema.

Para poder desactivar el bloqueo de silencio, el transmisor debe estar apagado. Mantenga pulsado el Interruptor de emparejamiento y, a continuación, mantenga pulsado el botón de Alimentación/Silenciado hasta que el transmisor se encienda. Cuando se desactive, aparecerá un punto junto al ID del sistema.

Conexión de entrada del transmisor UniPak®

Conecte un dispositivo de entrada de audio (micrófono o cable de guitarra) al conector de entrada de audio en la parte superior del transmisor. Está disponible, por separado, una amplia variedad de cables y micrófonos profesionales Audio-Technica. terminados con un conector de entrada UniPak® (consulte www.audio-technica.com).

Antena del Transmisor UniPak®

El transmisor UniPak® incluye una antena conectada permanentemente. Si la señal recibida es deficiente, pruebe distintas posiciones del transmisor en su cuerpo o instrumento, o bien pruebe a reubicar el receptor. No intente extraer, sustituir o cambiar la longitud de la antena transmisora.

Figura J – Transmisor UniPak®

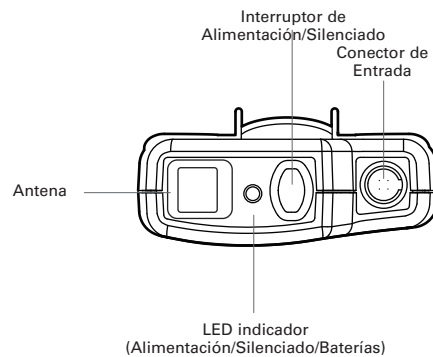

Interruptor de Emparejamiento del Transmisor UniPak®

Se utiliza para completar la secuencia de emparejamiento. Consulte la página 8.

Control de nivel de micrófono/instrumento del transmisor UniPak®

Se utiliza para establecer el nivel del micrófono/instrumento. Consulte la página 8.

Destornillador del transmisor UniPak®

Se utiliza para ajustar el control de nivel. Consulte la página 8.

Visualizador del ID del sistema del transmisor UniPak®

Muestra el ID del sistema. Consulte la página 8. **Nota:** El ID del sistema es un número compartido asignado a un receptor y a un transmisor emparejados, utilizado para fines de identificación. Cuando está activado, el visualizador del ID del sistema del transmisor se iluminará y se apagará para prolongar la vida útil de la batería. Para activar el visualizador del ID del sistema de nuevo, silencie y desactive el silenciado en el transmisor.

Funcionamiento del sistema

Baje el control de volumen de ambos receptores y el nivel del mezclador/amplificador antes de poner en marcha el sistema inalámbrico. No encienda el transmisor todavía.

Receptor activado...

Enchufe el adaptador de corriente a una toma de alimentación de CA y, a continuación, coloque el interruptor de encendido en posición de activación. El visualizador del ID del sistema de color azul se iluminará.

Transmisor activado...

Al encender el transmisor, el indicador verde de emparejamiento del receptor A se iluminará junto con dos indicadores del transmisor: el indicador de estado de Alimentación/Batería/Silenciado y el ID del sistema azul. El visualizador del ID del sistema azul del transmisor se desactiva transcurridos 30 segundos para ahorrar carga de la batería; el indicador de estado de Alimentación/Batería/Silenciado permanecerá iluminado para indicar el estado del transmisor.

Para volver a iluminar el visualizador del ID del sistema, pulse el interruptor Alimentación/Silenciado. **Nota:** Esto alterará el estado de silenciado del transmisor. Un ligero toque en el interruptor de encendido cambia el funcionamiento de silenciado a no silenciado.

El indicador de estado de Alimentación/Batería/Silenciado del transmisor se ilumina en rojo cuando el transmisor está silenciado, o en verde para indicar un estado no silenciado. Cuando las baterías tienen poca carga, el indicador de estado de Alimentación/Batería/Silenciado parpadea.

Los transmisores tienen un interruptor de encendido suave al tacto. Cuando el interruptor está ajustado a "Mute" (LED indicador rojo), el transmisor genera RF sin señal de audio. Cuando el interruptor está "On" (LED indicador verde) el transmisor genera tanto RF como audio. Un exceso de entrada de audio al transmisor causará que el indicador de audio del receptor se encienda en rojo.

Volumen del receptor

En condiciones de funcionamiento normales, el control de volumen del receptor debe estar ajustado al máximo, con la ganancia de audio global del sistema ajustada en el mezclador o en el amplificador.

Ajuste del nivel de entrada

La presencia de controles de ajuste de entrada en los transmisores le permite maximizar el rendimiento de un micrófono en particular o la sensibilidad de una guitarra, o ajustar diferentes niveles de entrada acústica.

Ajuste del nivel de entrada – Transmisor UniPak®

Deslice la tapa de las baterías del transmisor y retire el destornillador de su clip. Gire suavemente el control "VOL" (Volumen – Nivel de Micrófono/Instrumento) al máximo (en el sentido de las agujas del reloj, hacia "H") utilizando el destornillador. Compruebe si hay exceso de ganancia mientras habla/canta con el micrófono, a un nivel más o menos alto mientras observa el indicador de audio del receptor. Si el indicador de audio se enciende en rojo, gire el control "VOL" ligeramente en el sentido contrario a las agujas del reloj hasta que el indicador de audio se encienda en color verde o amarillo con la entrada de audio máxima al transmisor.

Ajuste del nivel de entrada – Transmisor de Mano

Desatornille la parte inferior de la cubierta y deslicela hacia afuera, poniendo al descubierto el destornillador y el control "LEVEL" (Ajuste de ganancia). Extraiga el destornillador de su clip. Gire suavemente el control "LEVEL" al máximo (en el sentido de las agujas del reloj, hacia "H"). Compruebe si hay exceso de ganancia mientras habla/canta con el micrófono, a un nivel más o menos alto mientras observa el indicador de audio del receptor. Si el indicador de audio se enciende en rojo, gire el control "LEVEL" ligeramente en el sentido contrario a las agujas del reloj hasta que el indicador de audio se encienda en color verde o amarillo con la entrada de audio máxima al micrófono/transmisor.

Vuelva a colocar el destornillador en su clip y cierre y fije la parte inferior. No se necesitan más ajustes de ganancia del transmisor mientras la entrada acústica no cambie considerablemente.

¡PRECAUCIÓN! Los pequeños controles de ajuste son delicados; utilice únicamente el destornillador suministrado. No fuerce los controles más allá de su rango de rotación normal de 190°.

Ajuste del número de ID del sistema y emparejamiento de su transmisor y receptor

El sistema ha sido previamente configurado en la fábrica para funcionar sin ningún ajuste de emparejamiento; funcionará al sacarlo de la caja. Es decir, los receptores y los transmisores ya están emparejados de forma digital, y cada transmisor comparte un número de ID del sistema con uno de los receptores.

Las instrucciones de emparejamiento indicadas a continuación le ayudarán si necesita cambiar números de ID del sistema en configuraciones de sistema múltiples o si necesita emparejar un nuevo transmisor a un receptor existente.

NOTA: El ID del Sistema es un número que es idéntico tanto para un receptor como para un transmisor emparejados, utilizado para fines de identificación. El número de ID del Sistema no está relacionado con la frecuencia de transmisión. Debido a la naturaleza dinámica de la selección de frecuencia automática del System 10, las frecuencias reales de transmisión pueden cambiar durante el encendido o una actuación. Estos cambios de frecuencia son continuos e imperceptibles para el oído.

Emparejar los receptores con transmisores

Nota: Es posible emparejar hasta diez transmisores con cualquier receptor, y pueden utilizarse simultáneamente hasta diez canales cuando hay varios chasis enlazados (consulte "Enlace de sistemas" en la página 9).

1. Encienda el chasis receptor y el transmisor.
2. Pulse el botón del ID del sistema en el chasis correspondiente al receptor que desea emparejar. El número de ID parpadeará en la pantalla. Mantenga pulsado el botón del ID del sistema hasta que se muestre en la pantalla el número que desee, del 0 al 9. **Nota:** Al emparejar un receptor montado fuera de alcance (normalmente a más de 100') del chasis o en otra sala, tendrá que insertar otra unidad receptora en la base vacía del receptor de emparejamiento. Siga las indicaciones que aparecen a continuación y, después, expulse el receptor de sustitución tras completar el proceso de emparejamiento.
3. Dentro de los próximos 15 segundos, mantenga pulsado el botón de emparejamiento en el chasis receptor durante aproximadamente un segundo. El indicador de emparejamiento del receptor empezará a parpadear en verde. El receptor se encuentra ahora en modo de emparejamiento. **Nota:** Si el botón de emparejamiento del receptor no se pulsa dentro de los siguientes 15 segundos, el número de ID del sistema volverá a su ajuste anterior.
4. Abra el transmisor y mantenga pulsado el botón de emparejamiento durante los 30 segundos posteriores a la activación del Modo de Emparejamiento. En la pantalla del transmisor se mostrará el número del ID del Sistema que ha escogido en el receptor. El indicador de emparejamiento del receptor quedará iluminado de forma fija, indicando que el sistema se ha emparejado correctamente.
5. Si desea emparejar un transmisor adicional, debe apagar el primer transmisor manteniendo pulsado el botón de Alimentación/Silenciado. Encienda el segundo transmisor y siga las instrucciones 2-4 anteriores, asegurándose de asignar un ID del sistema distinto al nuevo transmisor.
6. Repita el procedimiento con cada transmisor adicional que desee emparejar con este receptor. No olvide apagar todos los transmisores que ya se hayan emparejado antes de añadir uno nuevo, y utilice un número de ID exclusivo para cada transmisor. **Nota:** Cuando todos los transmisores se encuentren apagados, el visualizador del ID del Sistema recorrerá todos los números de ID que se que encuentren actualmente emparejados. Encienda un transmisor para activar su emparejamiento con el receptor. El receptor reconoce los transmisores de uno en uno. El transmisor en cuestión debe apagarse antes de que el receptor reconozca otro transmisor emparejado. Si dicho transmisor se apaga mientras se encuentra fuera de alcance, el transmisor no reconocerá otro transmisor emparejado hasta que el receptor se apague y se encienda de nuevo.

Eliminación de emparejamientos de ID individuales

1. Pulse el botón ID del Sistema del receptor para seleccionar el número de ID que desea eliminar. El número comenzará a parpadear.
2. Mantenga pulsado el botón de emparejamiento y, sin soltarlo, mantenga pulsado el botón de ID hasta que en la pantalla se muestre una "o" parpadeante. Esto indica que el número de ID seleccionado se ha eliminado.
3. Suelte los botones de emparejamiento e ID y, cuando transcurran unos segundos, la pantalla dejará de parpadear y volverá a su funcionamiento normal.
4. Repita estos pasos para eliminar emparejamientos de ID adicionales.

Eliminación de todos los emparejamientos de ID

1. Mantenga pulsado el botón de emparejamiento del receptor y, sin soltarlo, mantenga pulsado el botón de ID hasta que en la pantalla se muestre una "o" parpadeante.
2. Suelte los botones de emparejamiento e ID. A continuación, antes de que transcurran tres segundos, mantenga pulsados los botones de emparejamiento e ID de nuevo, hasta que en la pantalla se muestre una "A" parpadeante. Esto indica que se han eliminado todos los números de ID emparejados.
3. Después de parpadear durante tres segundos, la "A" cambiará a "--" para indicar que no hay transmisores emparejados.

Enlace de sistemas

Es posible enlazar hasta cinco chasis (10 unidades receptoras) para permitir el uso simultáneo de hasta 10 canales. Si se enlazan más de cinco chasis (10 receptores), el código de error E44 parpadeará en el visualizador del ID del sistema del chasis. Utilice el cable RJ12 incluido con el sistema para enlazar varios chasis. Coloque el cable RJ12 desde el conector SALIDA del primer chasis hasta el conector ENTRADA del segundo chasis (si se enlazan los conectores ENTRADA/SALIDA del mismo chasis, el código de error E41 parpadeará en el visualizador del ID del sistema del chasis). Cuando el enlace se establezca correctamente, la palabra "LINK" aparecerá en la parte inferior del visualizador del ID del sistema de cada chasis. Para ampliar el enlace, conecte otro cable RJ12 del conector SALIDA del segundo chasis al conector ENTRADA de un tercer chasis. Repita este procedimiento para enlazar un cuarto y un quinto chasis (el conector ENTRADA del primer chasis y el conector SALIDA del último chasis de la cadena permanecerán sin usar).

Diez Consejos para Obtener los Mejores Resultados

1. Utilice en el transmisor únicamente baterías alcalinas nuevas o baterías recargables con la carga al máximo.
2. Ubique la unidad receptora de manera que haya el menor número posible de obstáculos entre la misma y el lugar donde se encuentre el transmisor. Si hay línea de visión, mejor.
3. El transmisor y la unidad receptora deben estar lo más cerca posible el uno de la otra, pero no a una distancia inferior a 6' (2 m).
4. Aunque el System 10 PRO ha sido diseñado para montarse en un rack y permitir un funcionamiento multisistema práctico, mantenga otros dispositivos inalámbricos (incluidos sistemas inalámbricos y enrutadores) alejados de los receptores del System 10 PRO. Para obtener el mejor rendimiento, puede que sea necesario colocar algunos enrutadores y sistemas inalámbricos basados en Wi-Fi hasta a 10 metros de distancia de los receptores del System 10 PRO.
5. Use el cable RJ12 incluido para enlazar varios chasis (máximo cinco). El enlace de los chasis pondrá a su servicio un sistema multicanal estable y la posibilidad de usar hasta 10 canales simultáneos.
6. Las antenas receptoras deben mantenerse alejadas de objetos de metal.
7. Como las pastillas de algunas guitarras pueden ser excesivamente sensibles a la interferencia magnética, mantenga el transmisor tipo petaca del System 10 UniPak® a una distancia mínima de 1' (0,30 m) de las pastillas de la guitarra.
8. Utilice el control de nivel del transmisor para optimizar el rendimiento de su fuente de audio.
9. Si la salida del receptor está ajustada a un nivel demasiado bajo, la relación general señal-ruido del sistema puede reducirse. Por el contrario, si el control de volumen del receptor está ajustado en un valor muy alto, podría saturar la entrada del mezclador/amplificador, lo que podría causar distorsión. Ajuste el nivel de salida del receptor de tal modo que el nivel más alto de presión de sonido hacia el micrófono (o hacia el nivel más alto al que se toca el instrumento) no produzca ninguna sobrecarga de entrada en el mezclador y permita que los controles de nivel del mezclador funcionen en su gama "normal" (sin estar ajustados demasiado altos o demasiado bajos). Esto proporciona una óptima relación señal-ruido para el sistema entero.
10. Apague los chasis y los transmisores cuando no se estén usando. Durante períodos de uso prolongados, desenchufe los chasis y extraiga las baterías de los transmisores.

Frecuencias de Funcionamiento del Sistema**Selección Automática de Frecuencia**

Los sistemas inalámbricos System 10 funcionan en frecuencias seleccionadas automáticamente en la gama de 2,4 GHz, lejos de las interferencias de TV y TDT. Se pueden utilizar conjuntamente hasta diez canales sin ningún tipo de problemas de coordinación de frecuencia o de selección de grupos. Cada vez que un receptor/transmisor se pone en marcha selecciona automáticamente frecuencias libres. Debido a la naturaleza dinámica de la selección de frecuencia automática del System 10, estas frecuencias de transmisión pueden cambiar durante el encendido o una actuación si se encuentran interferencias. Estos cambios de frecuencia se producen tanto en el receptor como en el transmisor, se realizan de forma fluida y son imperceptibles para el oído.

Frecuencias de Sistema

Para futura referencia, anote la información del sistema aquí (el número de serie aparece en cada transmisor y en la parte inferior de cada chasis receptor):

Receptor

Modelo ATW-R1300

Número de serie _ _ _ _ _

Transmisor

Modelo ATW-T100

Número de serie _ _ _ _ _

1 o 2

Especificaciones

SISTEMA GLOBAL

Frecuencias de Funcionamiento	2,4 GHz banda ISM (2400 MHz a 2483,5 MHz)
Gama dinámica	>109 dB (ponderación A), típica
Distorsión Armónica Total	<0,05 % típica
Gama de Funcionamiento	60 m (200') <i>Entorno de campo abierto sin señales de interferencia</i>
Gama de Temperatura de Funcionamiento	0 °C a +40 °C (32 °F a 104 °F) <i>El rendimiento de la batería puede disminuir a bajas temperaturas</i>
Respuesta en Frecuencia	20 Hz a 20 kHz <i>Dependiendo del tipo de micrófono</i>
Muestreo del Audio	24 bits/48 kHz
Latencia	3,8 ms

UNIDAD RECEPTORA ATW-RU13

Sistema de Recepción	Diversidad (frecuencia/tiempo/espacio)
Dimensiones	57 mm (2,24") AN x 19 mm (0,75") AL x 77,6 mm (3,06") PR
Peso neto	64 gramos (2,3 oz)
Conector del receptor remoto	RJ45
Inserción de rosca de montaje	1/4" x 20
Accesorios incluidos	Antenas, soporte AT8690 RU13

CHASIS RECEPTOR ATW-RC13

Nivel de Salida Máximo	XLR, balanceada: 0 dBV 1/4" (6,3 mm), no balanceada: +6 dBV
Suministro de Alimentación	100-240 V CA (50/60 Hz) a 12 V CC 0,5 A fuente de alimentación de modo conmutado externa
Dimensiones	209,8 mm (8,26") AN x 44 mm (1,73") AL x 169,3 mm (6,67") PR
Peso neto	940 gramos (33,2 oz)
Conector del receptor remoto	RJ45
Conector de enlace	RJ12
Accesorios incluidos	Adaptador de CA, cable de enlace, adaptadores de montaje en bastidor, placa de unión, patas de goma

TRANSMISOR UNIPAK®

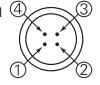
Potencia de Salida de RF	10 mW
Emisiones Espurias	Seguindo normativas locales y nacionales
Conexión de Entrada	 Conector de Bloqueo de Cuatro Clavijas Pin 1: GND, Pin 2: ENTRADA INSTRUMENTO, Pin 3: ENTRADA MICRÓFONO, Pin 4: POLARIZACIÓN CC +9 V
Baterías (no incluidas)	Dos baterías del tipo AA de 1,5 V
Autonomía	>7 horas (alcalinas) <i>Dependiendo del tipo de batería y patrón de uso</i>
Dimensiones	70,2 mm (2,76") AN x 107,0 mm (4,21") AL x 24,9 mm (0,98") PR
Peso Neto (sin baterías)	100 gramos (3,5 oz)

TRANSMISOR DE MANO

Potencia de Salida de RF	10 mW
Emisiones Espurias	Seguindo normativas locales y nacionales
Baterías (no incluidas)	Dos baterías del tipo AA de 1,5 V
Autonomía	>7 horas (alcalinas) <i>Dependiendo del tipo de batería y patrón de uso</i>
Dimensiones	254,8 mm (10,03") de longitud, 50,0 mm (1,97") de diámetro
Peso Neto (sin baterías)	280 gramos (9,9 oz)
Accesorios Incluidos	Soporte de mordaza AT8456a Quiet-Flex™

¹ Con el fin de la mejora de sus estándares, A.T.U.S. ofrece detalles completos sobre sus métodos de prueba a otros profesionales del sector bajo solicitud.

To reduce the environmental impact of a multi-language printed document, product information is available online at www.audio-technica.com in a selection of languages.

Afin de réduire l'impact sur l'environnement de l'impression de plusieurs langues, les informations concernant les produits sont disponibles sur le site www.audio-technica.com dans une large sélection de langue.

Para reducir el impacto al medioambiente, y reducir la producción de documentos en varios leguajes, información de nuestros productos están disponibles en nuestra página del Internet: www.audio-technica.com.

Para reduzir o impacto ecológico de um documento impresso de várias línguas, a Audio-Technica providência as informações dos seus produtos em diversas línguas na www.audio-technica.com.

Per evitare l'impatto ambientale che la stampa di questo documento determinerebbe, le informazioni sui prodotti sono disponibili online in diverse lingue sul sito www.audio-technica.com.

Der Umwelt zuliebe finden Sie die Produktinformationen in deutscher Sprache und weiteren Sprachen auf unserer Homepage: www.audio-technica.com.

Om de gevolgen van een gedrukte meertalige handleiding op het milieu te verkleinen, is productinformatie in verschillende talen "on-line" beschikbaar op: www.audio-technica.com.

本公司基於減少對環境的影響，將不作多語言文件的印刷，有關產品訊息可在 www.audio-technica.com 的官方網頁上選擇所屬語言及瀏覽。

本公司基于减少对环境的影响，将不作多语言文档的印刷，有关产品信息可在 www.audio-technica.com 的官方网页上选择所属语言和浏览。

자원절약, 환경보호를 위해 국문 사용 설명서는 인쇄하지 않았습니다. 제품정보는 www.audio-technica.com 에서 원하는 언어 선택 후에 다운로드 받으실 수 있습니다.

Esta página se ha dejado en blanco deliberadamente.

