

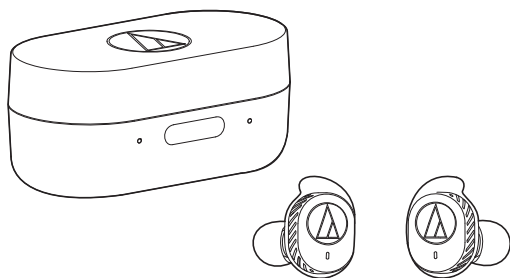

ATH-SPORT7TW

Manuale dell'utente
Cuffie wireless



Introduzione

Grazie per aver scelto questo prodotto Audio-Technica.

Prima dell'uso, leggere attentamente la guida rapida e la guida precauzionale, oltre al presente manuale dell'utente, se necessario, per assicurarsi di utilizzare correttamente il prodotto.

Precauzioni nell'utilizzo delle cuffie

Anche se questo prodotto è stato realizzato per essere utilizzato in piena sicurezza, l'uso scorretto potrebbe causare incidenti. Per garantire il massimo grado di sicurezza, osservare tutte le avvertenze e le precauzioni fornite per l'utilizzo del prodotto.

Precauzioni nell'utilizzo del prodotto

- Non utilizzare il prodotto in prossimità di apparecchiature mediche. Le onde radio possono avere effetti sui pacemaker cardiaci e sulle apparecchiature elettromedicali. Non utilizzare il prodotto all'interno di strutture mediche.
- Per l'utilizzo su aeromobili, seguire le istruzioni ivi fornite.
- Non utilizzare il prodotto in prossimità di dispositivi di controllo automatico come porte automatiche o allarmi antincendio. Le onde radio possono avere effetti sulle apparecchiature elettroniche e provocare incidenti dovuti a malfunzionamento.
- Non smontare, modificare o tentare di riparare il prodotto per evitare scosse elettriche, malfunzionamenti o incendi.
- Evitare di esporre il prodotto a forti urti che potrebbero causare scariche elettriche, malfunzionamenti o incendi.
- Scollegare il prodotto dal dispositivo collegato qualora si verifichi un malfunzionamento che produca fumo, odori inusuali, calore eccessivo, rumori e qualsiasi altro segno che indichi un guasto. In tal caso, contattare il rivenditore autorizzato Audio-Technica locale.
- Non introdurre all'interno del prodotto corpi estranei quali materiali combustibili, metalli o liquidi.
- Per evitare incendi o lesioni da surriscaldamento, non coprire il prodotto con un panno.
- Attenersi alle leggi in vigore relative all'utilizzo dei telefoni cellulari e delle cuffie se si utilizzano le cuffie durante la guida.
- Non utilizzare il prodotto in luoghi in cui l'impossibilità di udire i suoni ambientali rappresenti un serio rischio (ad esempio quando ci si trova in prossimità di un attraversamento ferroviario, in stazioni ferroviarie o cantieri edili).
- Il prodotto protegge efficacemente dai suoni esterni, pertanto tali suoni potrebbero non essere chiaramente udibili mentre lo si indossa. Regolare il volume ad un livello in cui si sia in grado di sentire l'audio di sottofondo e monitorare l'area circostante mentre si ascolta la musica.
- Conservare il prodotto fuori dalla portata dei bambini.
- Per evitare danni all'udito, non alzare eccessivamente il volume. L'ascolto di suoni a volume troppo elevato per un periodo prolungato potrebbe causare una perdita dell'udito temporanea o permanente.
- Interrompere l'uso se insorgono irritazioni cutanee dovute al contatto diretto con il prodotto.
- Se durante l'utilizzo del prodotto ci si sente male, sospenderne immediatamente l'utilizzo.
- Quando si rimuovono le cuffie dalle orecchie, assicurarsi che gli auricolari rimangano attaccati all'unità principale. Se gli auricolari dovessero rimanere all'interno delle orecchie e non fosse possibile rimuoverli, rivolgersi immediatamente a un medico.
- Se nell'indossare il prodotto si avverte prurito, interromperne l'uso.

Precauzioni relative all'alloggiamento per la ricarica

- Non smontare, modificare o tentare di riparare il prodotto per evitare scosse elettriche, malfunzionamenti o incendi.
- Evitare di esporre il prodotto a forti urti che potrebbero causare scariche elettriche, malfunzionamenti o incendi.
- Non manipolare il prodotto con le mani bagnate, in quanto sussiste il rischio di scosse elettriche o lesioni.
- Scollegare il prodotto dal dispositivo collegato qualora si verifichi un malfunzionamento che produca fumo, odori inusuali, calore eccessivo, rumori e qualsiasi altro segno che indichi un guasto. In tal caso, contattare il rivenditore autorizzato Audio-Technica locale.
- Non lasciare che il prodotto si bagni, poiché sussiste il rischio di scosse elettriche o malfunzionamenti.
- Non introdurre all'interno del prodotto corpi estranei quali materiali combustibili, metalli o liquidi.
- Per evitare incendi o lesioni da surriscaldamento, non coprire il prodotto con un panno.
- Durante la carica, assicurarsi di utilizzare il cavo per la carica USB incluso nella confezione.
- Non mettere in carica con dispositivi dotati della funzionalità di carica rapida (con tensione di 5 V o superiore). Tale operazione potrebbe causare il malfunzionamento del prodotto.
- Non conservare il prodotto alla luce diretta del sole, in prossimità di dispositivi in grado di generare calore o in ambienti caldi, umidi o polverosi, dato che ciò potrebbe causarne il non corretto funzionamento.
- Non collocare il prodotto vicino a fiamme libere, dato che ciò potrebbe causarne la deformazione o il malfunzionamento.
- Non utilizzare benzina, diluenti, prodotti per la pulizia dei contatti elettrici ecc., dato che l'uso di queste sostanze potrebbe causare la deformazione o il malfunzionamento del prodotto.

Precauzioni nell'utilizzo delle cuffie

Precauzioni per la batteria ricaricabile

Le cuffie sono munite di una batteria ricaricabile (batteria agli ioni di litio).

L'alloggiamento per la ricarica è dotato di una batteria ricaricabile (batteria ai polimeri di litio).

- Se il fluido della batteria penetra negli occhi, non sfregarli.
Sciacquarli accuratamente con acqua pulita, ad esempio acqua del rubinetto, e consultare immediatamente un medico.
- Se il fluido della batteria fuoriesce, non toccarlo a mani nude.
Se il fluido resta all'interno del prodotto, potrebbe causare malfunzionamenti. Se il fluido della batteria fuoriesce, contattare il rivenditore autorizzato Audio-Technica locale.
 - Se il fluido penetra in bocca, sciacquare con acqua pulita, ad esempio acqua del rubinetto, e consultare immediatamente un medico.
 - Se la pelle o gli indumenti entrano in contatto con il fluido, lavare immediatamente le parti interessate con acqua. Se insorge un'irritazione cutanea, consultare un medico.
- Per evitare perdite, generazione di calore o esplosioni:
 - Non scaldare, smontare, modificare la batteria, né smaltirla bruciandola.
 - Non tentare di forare con un chiodo, martellare o calpestare la batteria.
 - Evitare di far cadere il prodotto o di sottoporlo a forti impatti.
 - Evitare alla batteria qualsiasi contatto con l'acqua.
- Non utilizzare, lasciare o conservare la batteria nei seguenti luoghi:
 - Ambienti esposti alla luce diretta del sole o a temperature elevate e umidità
 - Interni di un'automobile sotto il sole cocente
 - In prossimità di fonti di calore quali diffusori d'aria calda
- Per evitare malfunzionamenti o incendi, ricaricare solo con il cavo USB incluso.
- La batteria ricaricabile interna di questo prodotto non può essere sostituita dall'utente. La batteria potrebbe aver raggiunto la fine della sua durata utile se il tempo di utilizzo diventa significativamente minore anche dopo una carica completa. In questo caso, la batteria deve essere riparata. Contattare il rivenditore autorizzato Audio-Technica locale per la procedura di riparazione.
- Quando il prodotto è smaltito, è necessario scartare correttamente la batteria ricaricabile incorporata. Contattare il rivenditore autorizzato Audio-Technica locale per i dettagli su come smaltire adeguatamente la batteria.

Per gli utenti USA

Avviso FCC

Avvertenza

Questo dispositivo è conforme alla Sezione 15 della normativa FCC. Il suo funzionamento è soggetto alle seguenti due condizioni: (1) Il dispositivo non deve causare interferenze nocive e, (2) il dispositivo deve accettare le interferenze ricevute, incluse quelle che potrebbero causarne un funzionamento non corretto.

Attenzione

Qualsiasi modifica apportata al prodotto dall'utente non espressamente approvata o descritta nel presente manuale può invalidarne i diritti d'uso.

Nota: Questo dispositivo è stato testato e trovato conforme ai limiti stabiliti per i dispositivi digitali di Classe B, in base a quanto descritto nella Sezione 15 della normativa FCC. Questi limiti sono stati stabiliti per offrire un ragionevole grado di protezione contro le interferenze nocive in aree residenziali. Questo dispositivo genera, utilizza e può emettere energia sotto forma di radio frequenze e, se non installato secondo le istruzioni, potrebbe causare interferenze nocive alle comunicazioni radio. Non vi è, tuttavia, alcuna garanzia che tali interferenze non si verifichino in particolari situazioni. Nel caso in cui il dispositivo dovesse interferire con la ricezione di segnali radio o televisivi, il che può essere accertato spegnendo e riaccendendo l'unità, l'utente è invitato ad adottare una o più delle seguenti contromisure:

Reorient o relocate the receiving antenna.

- Riorientare o spostare l'antenna ricevente.
- Incrementare la distanza tra il dispositivo e l'apparecchio ricevente.
- Collegare il dispositivo a una presa di corrente diversa da quella a cui è stato connesso l'apparecchio ricevente.
- Consultare il rivenditore e/o un tecnico specializzato radio/TV per assistenza.

Dichiarazione relativa all'esposizione alle RF

Il presente trasmettitore non deve essere posizionato o utilizzato insieme ad altre antenne o trasmettitori impiegati in altri sistemi. Il presente dispositivo è conforme ai limiti stabiliti per l'esposizione alle radiazioni di RF (Radio Frequenza) in ambiente non controllato secondo quanto indicato dalla normativa FCC, rispettandone di base le linee guida fissate. Il presente dispositivo emette energia sotto forma di RF a livelli molto bassi, tali da non dover richiedere il test sul tasso di assorbimento specifico (SAR).

Per utenti del Canada

Dichiarazione IC

CAN ICES-3 (B)/NMB-3(B)

Questo dispositivo è conforme ai requisiti RSS esenti da licenza Industry Canada. L'uso è soggetto alle seguenti condizioni: 1) Questo dispositivo non deve causare interferenze; 2) Questo dispositivo deve tollerare qualunque interferenza, comprese quelle che possono causare un funzionamento indesiderato del dispositivo.

In base a quanto stabilito dalle norme canadesi, il presente trasmettitore radio deve essere utilizzato con un'antenna del tipo e dal guadagno massimo (o inferiore) approvata da Industry Canada. Per ridurre le potenziali interferenze ad altri utenti, si raccomanda di scegliere un'antenna con un guadagno tale che la potenza isotropica irradiata equivalente (e.i.r.p.) non superi quella strettamente necessaria alla comunicazione.

Questo dispositivo è conforme ai limiti stabiliti dalle specifiche RSS-102 relative all'esposizione alle radiazioni in ambienti non controllati.

Note sull'utilizzo

- Prima dell'utilizzo, assicurarsi di aver letto il manuale dell'utente relativo al dispositivo collegato.
- Audio-Technica non sarà responsabile in alcun modo di eventuali perdite di dati, nell'improbabile caso in cui queste ultime si verificano durante l'utilizzo del prodotto.
- Sui mezzi pubblici o in altri luoghi pubblici, tenere il volume basso per evitare di disturbare gli altri.
- Abbassare il volume del dispositivo al minimo prima di riprodurre la musica.
- Quando si utilizza il prodotto in un ambiente secco, si potrebbe avvertire un formicolio alle orecchie. Ciò è dovuto all'elettricità statica accumulata sul corpo, non a un malfunzionamento del prodotto.
- Evitare di sottoporre il prodotto a forti impatti.
- Non conservare il prodotto alla luce diretta del sole, in prossimità di dispositivi in grado di generare calore o in ambienti caldi, umidi o polverosi.
- Quando il prodotto viene utilizzato per un periodo prolungato, può scolorirsi a causa della luce ultravioletta (soprattutto la luce diretta del sole) e dell'usura.
- Nel collegare e scollegare il cavo per la carica USB, assicurarsi di tenerlo dalla spina. In caso contrario, ossia tirando il cavo, si rischia di danneggiare il cavo USB stesso o di causare incidenti.
- Quando non si utilizza il cavo per la carica USB, scollegarlo dall'alloggiamento per la ricarica.
- Se si ripone l'alloggiamento per la ricarica in una borsa con il cavo per la carica USB ancora connesso, il cavo USB può restare impigliato, danneggiarsi o rompersi.
- Quando non si utilizza il prodotto, conservarlo nell'alloggiamento per la ricarica.
- Il prodotto può essere utilizzato per le chiamate telefoniche solo sfruttando le reti cellulari. Non è garantita la compatibilità con le app telefoniche che funzionano utilizzando la rete dati.
- Se si utilizza il prodotto in prossimità di un dispositivo elettronico o di un trasmettitore (ad esempio un telefono cellulare), è possibile che si generino delle interferenze indesiderate. In questo caso, allontanare il prodotto dal dispositivo elettronico o dal trasmettitore.
- Se si utilizza il prodotto in prossimità di un'antenna TV o radio, è possibile che tali apparecchi generino interferenze. In questo caso, allontanare il prodotto dall'antenna TV o radio.
- Per proteggere la batteria ricaricabile incorporata, ricaricarla almeno una volta ogni 6 mesi. Lasciando passare troppo tempo tra una ricarica e l'altra, il ciclo di vita della batteria ricaricabile potrebbe ridursi, oppure la batteria ricaricabile potrebbe non ricaricarsi più.
- Non ricaricare il prodotto sotto la luce diretta del sole; ricaricarlo in un luogo ben ventilato. In caso contrario, la batteria potrebbe deteriorarsi e perdere autonomia, o addirittura non caricarsi più.
- Le cuffie sono impermeabili, ma l'alloggiamento per la ricarica no. Non ricaricare le cuffie quando sono bagnate. Tale operazione potrebbe causare il malfunzionamento del prodotto.
- Se non si intende utilizzare il prodotto per un periodo di tempo prolungato, riporlo in un ambiente ben ventilato e al riparo da alte temperature e umidità.
- Non lasciare il prodotto all'interno di un'automobile sotto il sole cocente. In caso contrario si rischia di provocare un malfunzionamento.
- La modalità "hear-through" del prodotto consente di udire i suoni ambientali tramite il microfono incorporato. Tuttavia, con un volume di ascolto alto della musica potrebbe essere difficoltoso udire i suoni circostanti. In questo caso, abbassare il volume della musica.
- Anche utilizzando la funzione "hear-through", a seconda degli ambienti di utilizzo potrebbe essere difficile ascoltare i suoni circostanti. Non utilizzare il prodotto in luoghi in cui l'impossibilità di udire i suoni circostanti rappresenti un serio rischio (ad esempio quando ci si trova in mezzo al traffico).
- Utilizzare il sensore di tocco con un solo dito. L'utilizzo con un oggetto a punta tagliente, ad esempio una penna a sfera o una matita, non solo potrebbe provocare un malfunzionamento, ma anche danneggiare il sensore tattile.
- Non toccare il sensore tattile con la punta delle dita. Tale operazione potrebbe rompere l'unghia.
- Se il prodotto non funziona affatto o come previsto quando si utilizza il sensore, controllare che non lo si stia toccando con altre dita, con altre parti delle mani e che non ci siano bordi di vestuario a far da contatto. Inoltre, il prodotto potrebbe non funzionare correttamente se si indossano guanti o se le dita delle mani sono troppo secche.
- Il prodotto potrebbe non funzionare correttamente quando il sensore è impregnato di sudore. Rimuovere ogni residuo di sporizia prima di utilizzare il prodotto.

Grado di impermeabilità

- L'impermeabilità del prodotto è tale da prevenire la contaminazione di liquidi come sudore o acqua corrente (grado di impermeabilità pari a IPX5).
- Anche se il prodotto ha un grado di impermeabilità IPX5, le parti dalle quali viene emesso il suono non sono impermeabili, per cui esporle all'acqua potrebbe impedire la riproduzione di audio.
- Il prodotto non è completamente impermeabile. Non immergerlo volontariamente nell'acqua. Inoltre, non esporlo alla contaminazione di altri tipi di liquidi a parte sudore e acqua (come ad esempio acqua saponata).
- Qualora sul prodotto si accumulino residui di sporco, come ad esempio sudore o sabbia, lavarli in acqua fresca o di rubinetto a temperatura normale (da 10 a 35°C), senza utilizzare acqua saponata. Non esporre all'acqua le cosiddette "parti da dove esce il suono" (che non sono impermeabili). Per ulteriori dettagli su come rimuovere la sporizia, consultare il paragrafo "Pulizia" nelle Istruzioni per l'uso, scaricabile dal nostro sito internet.
- Il prodotto non è a prova di umidità. Non utilizzare il prodotto in ambienti ad alto tasso di umidità (come ad esempio saune e bagni). In caso contrario si rischia di provocare un malfunzionamento.

Per un'esperienza di comunicazione Bluetooth® più confortevole

Il grado di efficacia di comunicazione di questo prodotto varia in funzione di eventuali ostruzioni e delle condizioni delle onde radio. Per un'esperienza di ascolto più piacevole, utilizzare il prodotto più vicino possibile al dispositivo Bluetooth. Per ridurre al minimo rumori e interferenze, evitare di frapporti o di frapporre altri ostacoli tra l'antenna del prodotto (lato R) e il dispositivo Bluetooth.

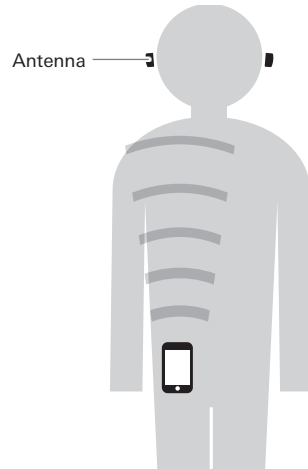

Nomi e funzioni dei componenti

Cuffie

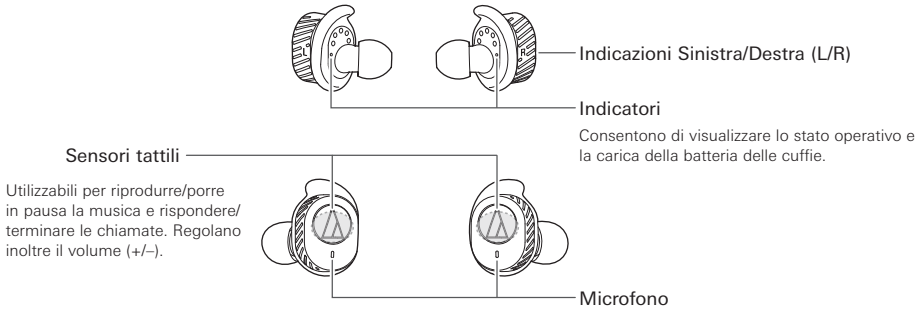

Alloggiamento di ricarica

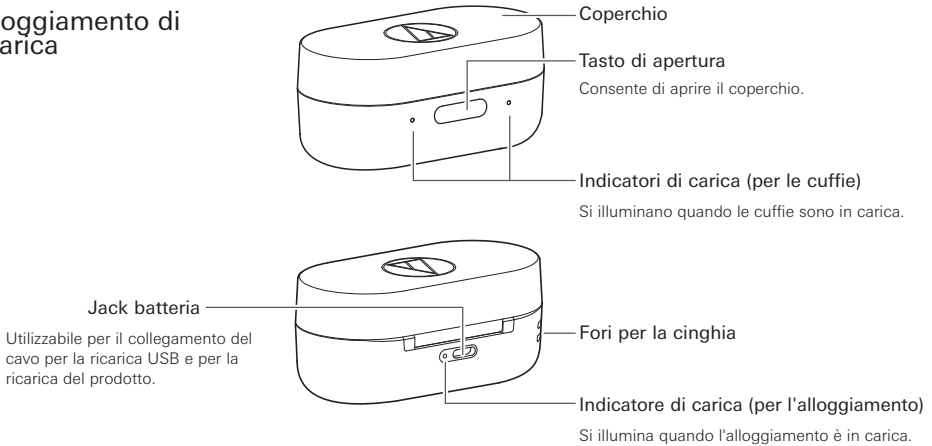

■ Accessori

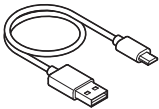

- Cavo per la carica USB (lunghezza: 30 cm)



- Copriauricolari*¹ (XS, S, M, L)

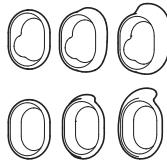

- Gancetti*¹ (XS, S, M, L)



- Copriauricolari in schiuma COMPLY™ *² (M)

*¹ Al momento dell'acquisto, l'unità principale ha montati i copriauricolari/gancetti di taglia M.

*² Per i dettagli sull'uso, la manutenzione e la sostituzione dei copriauricolari in schiuma COMPLY™, vedere "COMPLY™ Foam Eartips", scaricabile dal nostro sito internet.

Ricarica della batteria

Ricarica delle cuffie e alloggiamento di ricarica

- Caricare completamente la batteria quando si utilizza il prodotto per la prima volta.
- Con la batteria ricaricabile prossima all'esaurimento, il prodotto emetterà un segnale acustico attraverso le cuffie, e l'indicatore delle cuffie lampeggerà di luce rossa. Quando ciò si verifica, ricaricare la batteria.
- Una ricarica completa delle cuffie richiede circa due ore; quella dell'alloggiamento circa tre ore. (Il tempo impiegato può variare a seconda delle condizioni d'uso.)

1. Collegare il cavo per la carica USB in dotazione (micro USB tipo B) al jack batteria dell'alloggiamento.
 - Il cavo per la carica USB in dotazione è destinato all'uso esclusivo con il prodotto. Non utilizzare altri cavi per la carica USB.
 - Nell'inserire il cavo per la carica USB nella porta USB o nel jack batteria, controllare che il connettore sia rivolto nella direzione corretta prima di inserirlo direttamente (in orizzontale).
2. Collegare il cavo per la carica USB in dotazione (USB tipo A) al computer per iniziare la ricarica dell'alloggiamento.

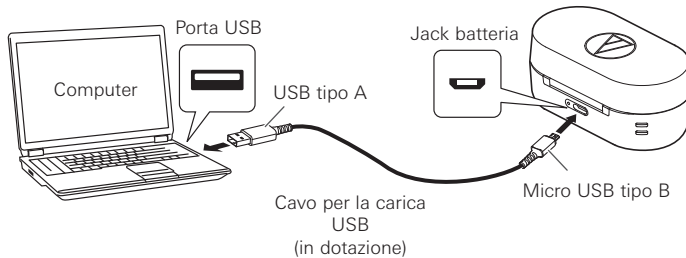

- Durante la carica, l'indicatore (per l'alloggiamento) si accende sul retro come indicato di seguito:

Stato di carica dell'alloggiamento	Indicatore di carica ● Rossa ● Blu	
	Schema di accensione	
In carica	●	Luce rossa
Ricarica completata	●	Luce blu
Carica non possibile		Rossa lampeggiante



Ricarica della batteria

3. Collocare le cuffie nell'alloggiamento di ricarica.

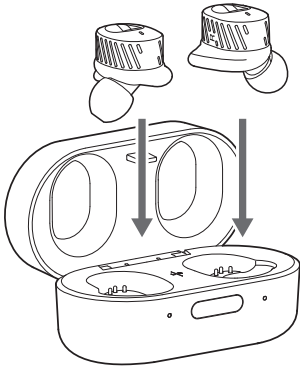

4. Chiudere il coperchio dell'alloggiamento per avviare la carica delle cuffie.

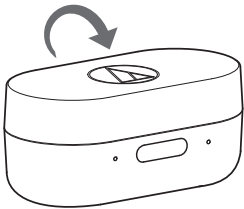

- Durante la carica, i due indicatori (per le cuffie) si accendono sulla parte frontale dell'alloggiamento come indicato di seguito: *1

Stato di carica delle cuffie	Indicatori di carica ● Rossa ● Blu	
	Schema di accensione	
In carica	●	Luce rossa
Ricarica completata	●	Luce blu (Si spegne dopo 3 minuti.)
Livello di carica basso della batteria dell'alloggiamento.	●	Luce rossa lampeggiante lentamente.*2
Carica non possibile	●	Luce rossa lampeggiante velocemente.

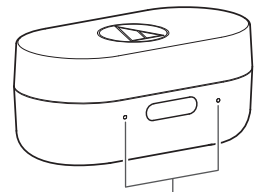

Indicatori di carica (per le cuffie)

*1 I due indicatori mostrano lo stato di carica delle cuffie sinistra e destra.

*2 Si accende se non viene collegato il cavo per la carica USB.

5. A carica completa, scollegare il cavo per la carica USB (USB tipo A) dal computer.
6. Scollegare il cavo per la carica USB in dotazione (micro USB tipo B) dal jack batteria dell'alloggiamento.

Ricarica della batteria

Ricarica delle cuffie nell'alloggiamento

L'alloggiamento di ricarica incorpora una batteria ricaricabile. Se l'alloggiamento è stato caricato, è possibile caricare le cuffie senza dover usare il cavo per la carica USB.

- Con la batteria ricaricabile prossima all'esaurimento, il prodotto emetterà un segnale acustico attraverso le cuffie, e l'indicatore delle cuffie lampeggerà di luce rossa. Quando ciò si verifica, ricaricare la batteria.

1. Collocare le cuffie nell'alloggiamento di ricarica.
 2. Chiudere il coperchio dell'alloggiamento per avviare la ricarica.
 - Durante la carica, i due indicatori (per le cuffie) si accendono sulla parte frontale dell'alloggiamento. *
- * Per informazioni sull'indicatore, consultare "Ricarica delle cuffie e alloggiamento di ricarica" (p.6). Inoltre, se l'alloggiamento è completamente scarico, gli indicatori non si accenderanno neanche inserendo all'interno le cuffie.

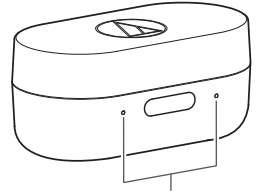

Indicatori di carica
(per le cuffie)

Connessione tramite tecnologia wireless Bluetooth

Per collegare il prodotto a un dispositivo Bluetooth, è necessario prima effettuare l'associazione (ossia la registrazione).

Associazione di un dispositivo Bluetooth

- Leggere il manuale dell'utente per il dispositivo Bluetooth.
 - Posizionare il dispositivo Bluetooth a una distanza massima di 1 m dal prodotto per effettuare correttamente l'associazione.
 - Per confermare l'avanzamento del processo di associazione, indossare il prodotto durante la procedura e prestare attenzione al segnale acustico di conferma.
1. Rimuovere il prodotto dall'alloggiamento di ricarica.
 - L'indicatore di destra lampeggerà velocemente di luce blu.
 2. Utilizzare il dispositivo Bluetooth per avviare il processo di associazione e la ricerca del prodotto. Quando il dispositivo Bluetooth trova il prodotto, mostrerà la sigla "ATH-SPORT7TW".
 - Per informazioni sul dispositivo Bluetooth, consultare il relativo manuale dell'utente.
 - Il prodotto potrebbe essere visualizzato con la sigla "ATH-SPORT7TW" o "BLE_ATH-SPORT7TW". Selezionare la sigla visualizzata. Nel caso vengano visualizzate entrambe le sigle, selezionare "ATH-SPORT7TW".
 3. Selezionare "ATH-SPORT7TW" per associare il prodotto e il dispositivo Bluetooth.
 - Alcuni dispositivi potrebbero richiedere una chiave di accesso. In tal caso, inserire "0000". La chiave di accesso potrebbe essere chiamata anche codice di accesso, codice PIN, numero PIN o password.
 - Al completamento della procedura di associazione, il prodotto emette un segnale acustico di conferma.



Informazioni sull'associazione

Per collegare un nuovo dispositivo Bluetooth, è necessario prima effettuare l'associazione al prodotto. Una volta eseguita l'associazione tra il prodotto e il dispositivo Bluetooth, non è necessario ripetere l'operazione.

Tuttavia, nei seguenti casi sarà necessario eseguire nuovamente l'associazione anche qualora questa sia già stata effettuata in passato.

- Se il prodotto viene eliminato dalla cronologia di collegamento del dispositivo Bluetooth.
- Se il prodotto viene mandato in assistenza per la riparazione.
- Se sono stati associati più di 8 dispositivi. (Questo prodotto può memorizzare le informazioni di associazione per un massimo di sette dispositivi. Quando si associa l'ottavo dispositivo, le informazioni di associazione per il dispositivo con la più data di collegamento meno recente saranno sovrascritte dalle informazioni per il nuovo dispositivo).

Utilizzo del prodotto

Il prodotto può utilizzare la tecnologia wireless Bluetooth per collegarsi a un dispositivo e riprodurre musica o effettuare chiamate telefoniche, ecc. Utilizzare il prodotto in base alle proprie esigenze.

Si noti che Audio-Technica non può garantire il funzionamento dei display, come quello del livello della batteria, né delle applicazioni che operano tramite i dispositivi Bluetooth.

ON/OFF alimentazione elettrica

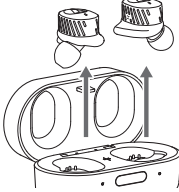
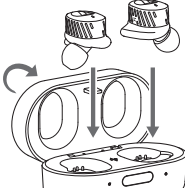
Alimentazione elettrica	Operazione	
ON (accensione)	Rimuovere il prodotto dall'alloggiamento di ricarica.	
OFF (spegnimento)	Collocare il prodotto nell'alloggiamento di ricarica.	

Come indossare il prodotto

Inserire la cuffia con il contrassegno "L" (Left = sinistra) nell'orecchio sinistro e la cuffia con il contrassegno "R" (Right = destra) nell'orecchio destro, come mostrato in figura.

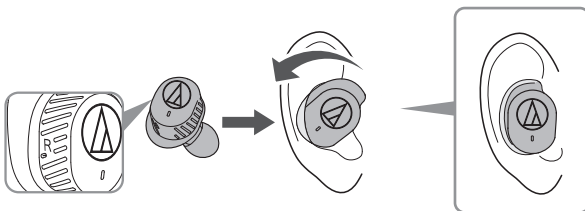

Sblocco

Quando si sfilano le cuffie dalle orecchie, il sensore di tocco viene bloccato per impedire operazioni involontarie. Dopo l'associazione, toccando una volta il sensore di destra (R), viene emesso il segnale acustico di sblocco che permette di usare nuovamente il sensore tattile.



Utilizzo del prodotto

Ascolto della musica

- Per la prima connessione, associare il prodotto e il dispositivo tramite la tecnologia wireless Bluetooth. Se si è già provveduto ad associare il prodotto e il dispositivo Bluetooth, attivare la connessione Bluetooth del dispositivo e accendere il prodotto.
- Utilizzare il dispositivo Bluetooth per avviare la riproduzione consultando, se necessario, il relativo manuale dell'utente.

Sensore tattile (lato R (Destra))

Premere	Riproduzione/ pausa	Riproduce o mette in pausa musica e video.
Toccare (2 volte)	Vai avanti	Riproduce la traccia successiva.
Toccare (3 volte)	Vai indietro	Riproduce la traccia precedente.
Pressione prolungata (circa 2 sec.)	Funzione di riconoscimento vocale	In base al dispositivo connesso, attiva la funzione di riconoscimento vocale corrispondente (come ad esempio Siri per i dispositivi iOS).

- Su alcuni smartphone potrebbe non essere possibile utilizzare alcuni comandi di riproduzione per musica e video.

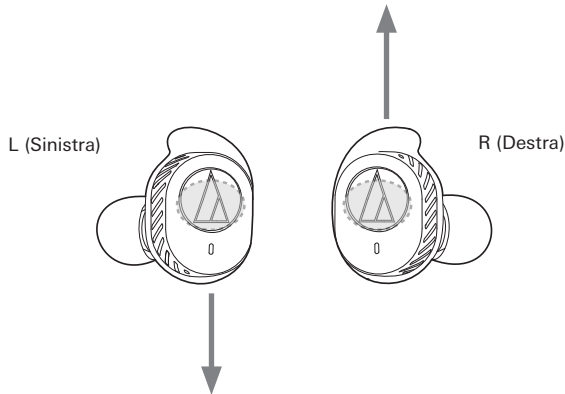

Sensore tattile (lato L (Sinistra))

Premere	Aumento volume	Aumenta il volume di 1 livello.
Toccare (2 volte)	Riduzione volume	Diminuisce il volume di 1 livello.

- Il controllo del volume di alcuni dispositivi potrebbe non funzionare bene con il prodotto.

Utilizzo del prodotto

Utilizzo della modalità Hear-Through

- In modalità Hear-Through, è possibile udire i suoni ambientali senza togliere le cuffie, grazie al microfono incorporato.
- A volte potrebbe essere difficile udire i suoni ambientali, e ciò a causa del volume della musica riprodotta. In tali casi, abbassare il volume della musica, ecc.
- Anche utilizzando la modalità Hear-Through del prodotto, potrebbe essere difficile udire i suoni ambientali a seconda delle situazioni, ecc. Non utilizzare il prodotto in prossimità di luoghi potenzialmente pericolosi, come ad esempio nel traffico, ecc.
- Attivando la modalità Hear-Through, il volume della musica viene automaticamente ridotto per migliorare l'ascolto dei suoni ambientali.
- La modalità Hear-Through potrebbe non venir attivata in alcuni tipi di ambienti. In questi casi, riporre le cuffie nell'alloggiamento di ricarica e quindi estrarle nuovamente.
- Quando la modalità Hear-Through è attiva, non coprire il microfono con le mani. In caso contrario, il disturbo conseguente potrebbe causare un impedimento uditivo.

Per attivare la modalità Hear-Through, tenere premuto (circa 2 secondi) il sensore tattile sulla cuffia L (Sinistra).

- Per disattivare la modalità Hear-Through, tenere premuto nuovamente il sensore (circa 2 secondi).
- A ogni attivazione/disattivazione della modalità, verrà emesso un segnale acustico di conferma.

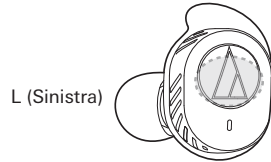

Utilizzo del prodotto

Effettuazione di chiamate telefoniche

- Se il dispositivo Bluetooth è compatibile con le chiamate telefoniche, è possibile utilizzare il prodotto per effettuare tali chiamate.
- Quando il dispositivo Bluetooth riceve una chiamata, dalla cuffia R (Destra) viene emessa una suoneria.
- Se si riceve la chiamata mentre si ascolta la musica, la riproduzione musicale viene temporaneamente messa in pausa. Viene quindi ripristinata la musica al termine della chiamata. *1

Quando	Funzione	Operazione
Ricezione di una chiamata	Toccare il sensore sulla cuffia R (Destra).	Risponde alla chiamata.
	Tenere premuto (circa 2 secondi) il sensore sulla cuffia R (Destra).	Rifiuta la chiamata.
Conversazione*2 *3	Tenere premuto (circa 2 secondi) il sensore sulla cuffia R (Destra).	Termina la chiamata.

*1 A seconda del dispositivo Bluetooth, la riproduzione musicale potrebbe non riprendere.

*2 Regolare il volume della chiamata sul dispositivo Bluetooth.

*3 L'audio della chiamata viene emesso solo dalla cuffia R (Destra).

- I controlli della telefonata sopra descritti potrebbero non essere disponibili su alcuni smartphone.

Funzione di spegnimento automatico

Il prodotto si spegne automaticamente dopo 5 minuti di mancato collegamento a un dispositivo.

Funzione di ripristino

Se il prodotto non funziona, o si verifica un guasto, collocare le cuffie nell'alloggiamento di ricarica, consultare "Ricarica della batteria" (p.6), collegare il cavo per la carica USB per l'alimentazione ed eseguire il reset del prodotto.

Scollegando e ricollegando il cavo per la carica USB si dovrebbe risolvere l'anomalia di funzionamento. Se il problema dovesse persistere, contattare il rivenditore autorizzato Audio-Technica locale.

Il reset non modificherà nessuna delle impostazioni effettuate (informazioni sull'associazione, ecc.).

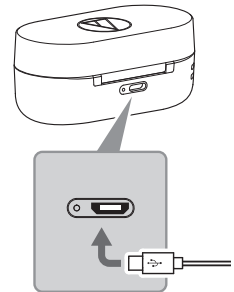

Pulizia

Prendere l'abitudine di pulire il prodotto a intervalli regolari per assicurarne una lunga durata. Non usare alcool, diluenti per vernici o altri solventi per la pulizia.

Cuffie

- Rimuovere i copriauricolari prima di pulire le cuffie.
- Se le cuffie sono sporche di sudore o si è attaccata della sabbia, sciacquarle sotto un getto d'acqua del rubinetto a temperatura ambiente (da 10 a 35° C, da 50 a 95 °F). Non utilizzare acqua saponata.
- Lavare l'esterno delle cuffie. Non spruzzare acqua direttamente sulla parte del microfono che riproduce il suono (parte non impermeabile).
- Non utilizzare spazzole o spugne, ma lavare a mano.
- Anche se le cuffie sono impermeabili di categoria IPX5, la parte incaricata di riprodurre il suono e il microfono non lo sono. Qualora l'acqua dovesse entrare all'interno delle cuffie, il suono potrebbe essere compromesso o difficile da udire.
- In particolare, è possibile che gli oli naturali della pelle si raccolgano sulle attaccature dei copriauricolari (vedere figura in basso). Se non si puliscono tali aree, i copriauricolari possono staccarsi. Pulirle regolarmente. Non toccare le aree di emissione del suono poiché sono delicate. Toccandole si rischia di provocare un malfunzionamento.

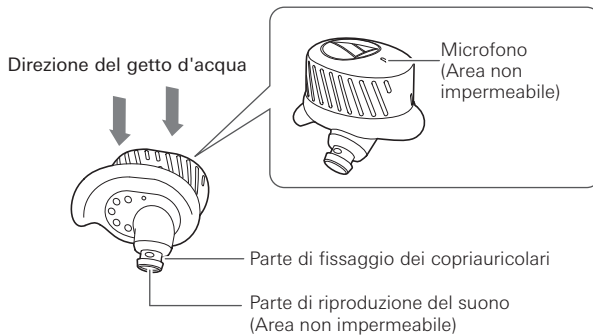

Dopo il lavaggio, asciugare il prodotto in base alla seguente procedura.

1. Asciugare l'umidità dalle superfici con un panno asciutto, pulito e morbido.
2. Tenere saldamente le cuffie e scuoterle per circa 20 volte fino a che non esca più alcuna goccia d'acqua.
 - Qualora dell'umidità rimanga nelle aree di riproduzione del suono e nel microfono, il suono potrebbe non essere riprodotto. In tali casi, posizionare un panno asciutto su una superficie piana come mostrato nella figura a destra, e con la parte di riproduzione del suono e il microfono orientati verso il basso, scuotere le cuffie per circa 20 volte.
3. Asciugare l'acqua rimasta negli spazi tra la parte di riproduzione del suono e il microfono premendo delicatamente le cuffie contro un panno asciutto, pulito e morbido.
4. Asciugare il prodotto completamente in uno spazio ben ventilato e al riparo dal sole.
 - Non utilizzare phon per capelli o aria calda.
 - Non rimuovere l'acqua negli interstizi con un cotton fioc.

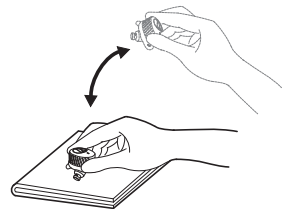

Pulizia

Alloggiamento di ricarica, cavo per la carica USB e copriauricolari

- Rimuovere la sporcizia dall'alloggiamento di ricarica con un panno asciutto.
 - Rimuovere immediatamente l'umidità, come ad esempio il sudore, che sia entrato in contatto con il jack batteria o i terminali di carica ecc. In caso contrario è possibile che si verifichino guasti dovuti alla corrosione.
 - Togliere ogni traccia di sporco dal cavo per la carica USB con un panno asciutto subito dopo l'uso. La mancata pulizia del cavo può deteriorarlo e indurirlo col tempo, provocando malfunzionamenti.
 - Se il terminale USB del cavo per la ricarica è sporco, pulirlo con un panno asciutto.
 - Pulire i copriauricolari rimuovendoli dalle cuffie e pulendoli a mano con un detergente delicato diluito in acqua. Dopo la pulizia, asciugarli prima di riutilizzarli.
-
- Se non si intende utilizzare il prodotto per un periodo di tempo prolungato, riporlo in un ambiente ben ventilato e al riparo da alte temperature e umidità.

Copriauricolari

Misure dei copriauricolari

Il prodotto comprende dei copriauricolari in silicone in 4 misure (XS, S, M, e L). Al momento dell'acquisto, sono montati i copriauricolari in silicone di taglia M.

Per garantire la migliore qualità del suono, selezionare la misura di copriauricolare più adatta e disporre i copriauricolari nelle orecchie in modo che aderiscano bene. Se i copriauricolari non aderiscono bene alle orecchie, si potrebbero avere difficoltà nell'udire i suoni di bassa frequenza.

Sostituzione dei copriauricolari

Togliere i vecchi copriauricolari e fissare quelli nuovi spingendoli sulla cuffia ad angolo retto (vd. figura).

Spingere con decisione sul copriauricolare in modo da allargarne la parte interna e spingere il copriauricolare in sede finché procede.

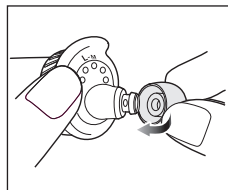

- Togliere periodicamente i copriauricolari e pulirli, poiché si sporcano con facilità. L'uso di copriauricolari sporchi può far sì che si sporchino anche le cuffie, causando un deterioramento della qualità del suono.
- I copriauricolari sono parti consumabili che si usurano con la conservazione e con l'uso. Se i copriauricolari sono lenti e si tolgono facilmente o se appaiono deteriorati, acquistare i ricambi.
- Quando si rimontano i copriauricolari precedentemente rimossi, assicurarsi che siano ben fissati. Se i copriauricolari si staccano e restano all'interno dell'orecchio, possono provocare ferite o possono insorgere patologie.

Gancetti

Misure dei gancetti

Il prodotto comprende dei gancetti in silicone in quattro misure (XS, S, M, e L). Al momento dell'acquisto, sono montati i gancetti in silicone di taglia M.

Scegliere i gancetti più idonei alle proprie orecchie, e installarli.

Sostituzione dei gancetti

- Rimuovere il gancetto tirando il retro dell'unità e premendolo verso il copriauricolare. Inserire il nuovo gancetto sulla cuffia, agganciando gli incavi dei gancetti alle protuberanze sull'anello esterno della cuffia.
- Controllare di installare i gancetti sinistro e destro nelle rispettive cuffie.

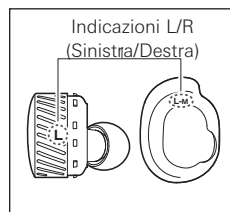
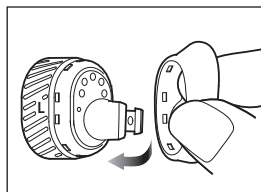

Risoluzione dei problemi

Problema	Soluzione
L'alimentazione elettrica è assente	<ul style="list-style-type: none">• Ricaricare il prodotto.
Impossibile effettuare l'associazione.	<ul style="list-style-type: none">• Visitare il sito internet per informazioni sui modelli compatibili. Confermare che il dispositivo Bluetooth comunica utilizzando la versione 2.1+EDR o superiore.• Posizionare il prodotto e il dispositivo Bluetooth a una distanza massima di 1 metro.• Impostare i profili per il dispositivo Bluetooth. Per la procedura su come impostare i profili, consultare il manuale dell'utente del dispositivo Bluetooth.• Eliminare i dati di associazione del dispositivo Bluetooth al prodotto, poi riassociare il prodotto a questo dispositivo.• Durante la ricerca, il prodotto potrebbe essere visualizzato con le sigle "ATH-SPORT7TW" o "BLE_ATH-SPORT7TW" sul dispositivo Bluetooth. Selezionare la sigla visualizzata. Nel caso vengano visualizzate entrambe, selezionare "ATH-SPORT7TW".
Il suono è assente/debole.	<ul style="list-style-type: none">• Accendere il prodotto e il dispositivo Bluetooth.• Alzare il volume.• Assicurarsi che il prodotto e il dispositivo Bluetooth siano collegati tramite A2DP (o un dispositivo audio).• Disabilitare i dati di associazione del prodotto e del dispositivo Bluetooth, poi riassociare il prodotto al dispositivo.• Rimuovere eventuali ostacoli tra il prodotto e il dispositivo Bluetooth, come persone, oggetti metallici o pareti, e avvicinare i due dispositivi.• Selezionare il prodotto come uscita audio del dispositivo Bluetooth.
Le cuffie L (Sinistra) ed R (Destra) non sono connesse (dal lato L non esce alcun suono).	<ul style="list-style-type: none">• Controllare che la batteria non sia scarica.• Collocare le cuffie nell'alloggiamento di ricarica e chiudere il coperchio. Quindi, estrarre nuovamente le cuffie.• Se l'errore si ripete dopo aver eseguito la procedura sopra descritta, la connessione tra la cuffia L (Sinistra) ed R (Destra) potrebbe presentare un'anomalia. Seguire i passaggi descritti in basso per correggere l'anomalia manualmente.• Con le cuffie non connesse a un dispositivo Bluetooth e l'indicatore lampeggiante velocemente di luce blu, toccare due volte entrambi i sensori tattili della cuffia L (Sinistra) ed R (Destra). Gli indicatori della cuffia L (Sinistra) ed R (Destra) si illuminano di luce rossa. Successivamente, l'indicatore della cuffia L (Sinistra) lampeggerà lentamente di luce blu, a indicare che la cuffia L (Sinistra) ed R (Destra) sono collegate.

Risoluzione dei problemi

Problema	Soluzione
Il suono è distorto/Si verificano interferenze/Il suono si interrompe.	<ul style="list-style-type: none">• Abbassare il volume.• Tenere questo prodotto lontano da dispositivi che emettono onde radio come forni a microonde e router wireless.• Tenere questo prodotto lontano da TV, radio e dispositivi con sintonizzatori integrati. Questi dispositivi possono a loro volta essere disturbati dal prodotto.• Disattivare le impostazioni dell'equalizzatore del dispositivo Bluetooth.• Rimuovere eventuali ostacoli tra il prodotto e il dispositivo Bluetooth, e avvicinare i due dispositivi. Per maggiori dettagli consultare il paragrafo "Per un'esperienza di comunicazione Bluetooth più confortevole" (p.4).• Lo stato di collegamento può essere migliorato selezionando SBC come codec di connessione. Il prodotto può essere regolato con le apposite app per smartphone.
Impossibile udire la chiamata/ La voce del chiamante è troppo bassa.	<ul style="list-style-type: none">• Accendere il prodotto e il dispositivo Bluetooth.• Alzare il volume.• Assicurarsi che il prodotto e il dispositivo Bluetooth siano collegati tramite HFP/HSP (o connessione a chiamata).• Disabilitare i dati di associazione del prodotto e del dispositivo Bluetooth, poi riassociare il prodotto al dispositivo.• Selezionare il prodotto come uscita audio del dispositivo Bluetooth.
L'alloggiamento di ricarica non si carica.	<ul style="list-style-type: none">• Collegare in modo stabile il cavo per la carica USB in dotazione e caricare il prodotto.
Le cuffie non si caricano.	<ul style="list-style-type: none">• Caricare l'alloggiamento di ricarica.• Rimuovere la sporcizia dai terminali dell'alloggiamento di ricarica con un panno asciutto.
Impossibile utilizzare il sensore tattile.	<ul style="list-style-type: none">• Quando si tolgono le cuffie dalle orecchie, sbloccarle.
Impossibile attivare la modalità Hear-Through.	<ul style="list-style-type: none">• Collocare le cuffie nell'alloggiamento di ricarica e chiudere il coperchio. Quindi, estrarre nuovamente le cuffie.
	<ul style="list-style-type: none">• Dato che ciascun dispositivo Bluetooth richiede operazioni diverse, fare riferimento al manuale dell'utente del dispositivo Bluetooth corrispondente.• Se il problema persiste, eseguire il reset del prodotto. Per effettuare il reset del prodotto, consultare "Funzione di ripristino" (p.13) sotto "Utilizzo del prodotto".

Specifiche tecniche

Cuffie	
Tipo	Dinamiche
Driver	5,8 mm
Sensibilità	91 dB/mW
Risposta in frequenza	Da 20 a 25.000 Hz
Impedenza	14 ohm

Microfono	
Tipo	MEMS
Schema polare	Omnidirezionale
Sensibilità	-42 dB (1 V/Pa, a 1 kHz)
Risposta in frequenza	Da 100 a 8.000 Hz

Specifiche di comunicazione	
Sistema di comunicazione	Bluetooth versione 5.0
Uscita RF	4,74 mW EIRP
Distanza massima di comunicazione	Visibilità diretta: circa 10 m
Banda di frequenza	Da 2,402 GHz a 2,480 GHz
Metodo di modulazione	FHSS
Profili Bluetooth compatibili	A2DP, AVRCP, HFP, HSP
Codec supportati	AAC, SBC
Metodo di protezione del contenuto supportato	SCMS-T
Banda di trasmissione	Da 20 a 20.000 Hz

Altro	
Alimentazione elettrica	Cuffie: Batteria agli ioni di litio da 3,7 V CC / Alloggiamento di ricarica: Batteria ai polimeri di litio da 3,7 V CC
Tempo di ricarica	Cuffie: Circa 2 ore* / Alloggiamento di ricarica: Circa 3 ore*
Tempo di funzionamento	Autonomia in trasmissione continua (riproduzione musicale): Circa 3,5 ore al massimo* (cuffie), Circa 17,5 ore al massimo* (in combinazione con l'alloggiamento di ricarica)
Peso	Cuffie: Circa 6,4 g (lato L), circa 6,4 g (lato R) / Alloggiamento di ricarica: Circa 64 g
Temperatura operativa	Da 5° C a 40° C
Accessori	<ul style="list-style-type: none">• Cavo per la carica USB (30 cm, USB tipo A / Micro USB tipo B)• Copriauricolari (XS, S, M, L)• Copriauricolari in schiuma COMPLY™ (M)• Gancetti (XS, S, M, L)
Venduti separatamente	<ul style="list-style-type: none">• Copriauricolari

* I valori indicati sopra variano a seconda delle condizioni operative.

Ai fini del miglioramento del prodotto, quest'ultimo è soggetto a modifiche senza preavviso.

- Il marchio nominale e il logo Bluetooth® sono di proprietà di Bluetooth SIG, Inc. e l'uso di tali marchi da parte di Audio-Technica Corporation è soggetto a licenza. Tutti gli altri marchi sono di proprietà dei rispettivi proprietari.
- Il logo "AAC" è un marchio di Dolby Laboratories.
- Apple e il logo Apple sono marchi commerciali di Apple Inc., registrati negli USA e in altri paesi.
- App Store è un marchio di servizio di Apple Inc.
- Google Play e il logo di Google Play sono marchi di Google LLC.

Audio-Technica Corporation

2-46-1 Nishi-naruse, Machida, Tokyo 194-8666, Japan

www.audio-technica.com

©2018 Audio-Technica Corporation

Global Support Contact: www.at-globalsupport.com

132900730-05-01 ver.1 2018.11.15