

## AT-LP120-USB Direct-Drive Professional USB and Analog Turntable System

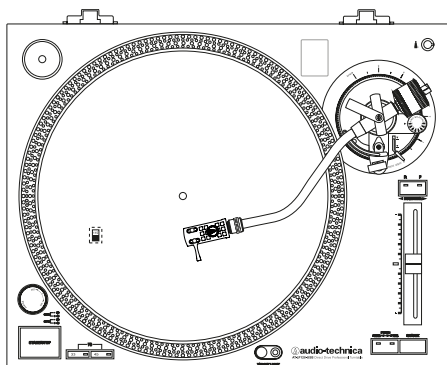

***Installation and Operation Pages 2-10***

**AT-LP120-USB**

*Platine vinyle USB professionnelle  
à entraînement direct*

***Installation et utilisation Pages 11-20***

**AT-LP120-USB**

*Sistema tocadiscos USB profesional  
con accionamiento directo*

***Instalación y funcionamiento Páginas 21-30***

**AT-LP120-USB**

*Professioneller Plattenspieler  
mit Direktantrieb (USB und Analog)*

***Installation und Betrieb Seite 31-40***

**AT-LP120-USB**

*Giradischi professionale con uscite USB  
e analogica a trazione diretta*

***Installazione e uso Pagine 41-50***

**AT-LP120-USB**

*Профессиональные проигрыватели с прямым  
приводом (USB и аналоговый)*

***Руководство по установке и эксплуатации 51-60***

# Direct-Drive Professional USB and Analog Turntable System

## Safety instructions



1. Read these instructions.
2. Keep these instructions.
3. Heed all warnings.
4. Follow all instructions.
5. Do not use this apparatus near water.
6. Clean only with a dry cloth.
7. Do not block any of the ventilation openings. Install in accordance with the manufacturer's instructions.
8. Do not install near any heat sources such as radiators, heat registers, stoves, or other apparatus (including amplifiers) that produce heat.
9. Do not defeat the safety purpose of the polarized or grounding plug. A polarized plug has two blades with one wider than the other. A grounding plug has two blades and a third grounding prong. The wide blade or the third prong is provided for your safety. If the provided plug does not fit into your outlet, consult an electrician for replacement of the obsolete outlet.
10. Protect the power cord from being walked on or pinched particularly at plugs, convenience receptacles, and the point where they exit from the apparatus.
11. Only use attachments/accessories specified by the manufacturer.
12. Use only with a cart, stand, tripod, bracket or table specified by the manufacturer, or sold with the apparatus. When a cart is used, use caution when moving the cart/apparatus combination to avoid injury from tip-over.
13. Unplug this apparatus during lightning storms or when unused for long periods of time.
14. Refer all servicing to qualified service personnel. Servicing is required when the apparatus has been damaged in any way, such as power-supply cord or plug is damaged, liquid has been spilled or objects have fallen into the apparatus, the apparatus has been exposed to rain or moisture, does not operate normally, or has been dropped.
15. Where a mains plug is used as the disconnect device, the disconnect device shall remain readily operable.
16. Please keep the unit in a good ventilation environment.
17. Apparatus shall not be exposed to dripping or splashing and no objects filled with liquids, such as vases, shall be placed on apparatus.

**Warning:** To reduce the risk of fire or electric shock, do not expose this apparatus to rain or moisture. The apparatus shall not be exposed to dripping or splashing and that no objects filled with liquids, such as vases, shall be placed on the apparatus.



**CAUTION**  
**RISK OF ELECTRIC SHOCK**  
**DO NOT OPEN**



**Caution:** To reduce the risk of fire or electric shock, do not expose this apparatus to rain or moisture. The apparatus shall not be exposed to dripping or splashing, and no objects filled with liquids, such as vases, shall be placed on the apparatus.



The lightning flash with arrowhead symbol within the equilateral triangle is intended to alert the user to the presence of uninsulated "dangerous voltage" within the product's enclosure that may be of sufficient magnitude to constitute a risk of electric shock.



The exclamation point within the equilateral triangle is intended to alert the user to the presence of important operation and maintenance (servicing) instructions in the literature accompanying this appliance.

**Caution:** To prevent electric shock, do not use this polarized plug with an extension cord, receptacle or other outlet unless the blades can be fully inserted to prevent blade exposure.

## Introduction

Thank you for purchasing the AT-LP120-USB Direct-Drive Professional USB and Analog Turntable System. Audio-Technica brings its legendary quality and audio fidelity to the digital realm with this LP-to-digital recording system. In the box, you'll find everything you need to transfer your classic LP collection to digital files: Audio-Technica's AT-LP120-USB stereo turntable, complete with USB output that allows direct connection to your computer; Audacity recording software for MAC or PC; an integral dual-magnet Audio-Technica phono cartridge; a USB cable and adapter cables. The turntable also offers a built-in switchable phono/line preamp that allows connection to a stereo system equipped with either a phono or line-level input.

The AT-LP120-USB Direct-Drive Professional USB and Analog Turntable System features the following:

- USB output—no special drivers required for direct connection to your computer
- Direct drive high-torque motor
- Selectable 33/45/78 RPM speeds
- Selectable internal stereo phono pre-amplifier
- S-shaped tone arm assembly with:
  - Adjustable counterweight
  - Anti-skate adjustment
  - Tone arm height adjustment and lock
  - Tone arm lift with hydraulic action and lift lever
  - Tone arm rest with locking mechanism
- AT95E Dual Magnet™ phono cartridge with replaceable stylus
- Exclusive AT-HS10 Lightweight Headshell
- Selectable high-accuracy quartz-controlled pitch lock
- Selectable +/-10% or +/- 20% pitch adjustment ranges
- Stroboscopic platter speed indicator
- Forward and reverse play
- Cast aluminum record platter with slip mat
- Start/stop button
- Pop-up stylus target light
- 45-RPM adapter with storage receptacle
- Receptacle for extra headshell
- Adjustable feet for leveling
- Removable hinged dust cover

To assure maximum satisfaction from this product, please read the information and follow the instructions presented in this manual. Please keep the manual in an accessible location for future reference. We suggest that you save all the packaging materials for possible future storage, moving, or shipping.

**Caution: To avoid stylus damage, make certain the included stylus guard is in place whenever the turntable is being installed, moved, or cleaned.**

## Warning: Important information if you intend to play 78 RPM/SP records on this turntable

The cartridge stylus that is supplied with your LP120 turntable, Audio-Technica's AT95E, while ideally matched for both 33 and 45 RPM material, is NOT suitable for playback of 78 RPM/SP material. Using a cartridge stylus matched for 33 and 45 RPM records will quickly damage a 78 RPM/SP record.

If you intend to playback 78 RPM/SP material on this turntable, we recommend that you contact your regional Audio-Technica Customer Services Dept. (or Authorised Importer's Customer Service Dept.) for advice on selecting alternative Audio-Technica cartridges that are optimised for the playback of 78 RPM/SP records and which can be easily fitted to this turntable.

## Main Features

Figure 1

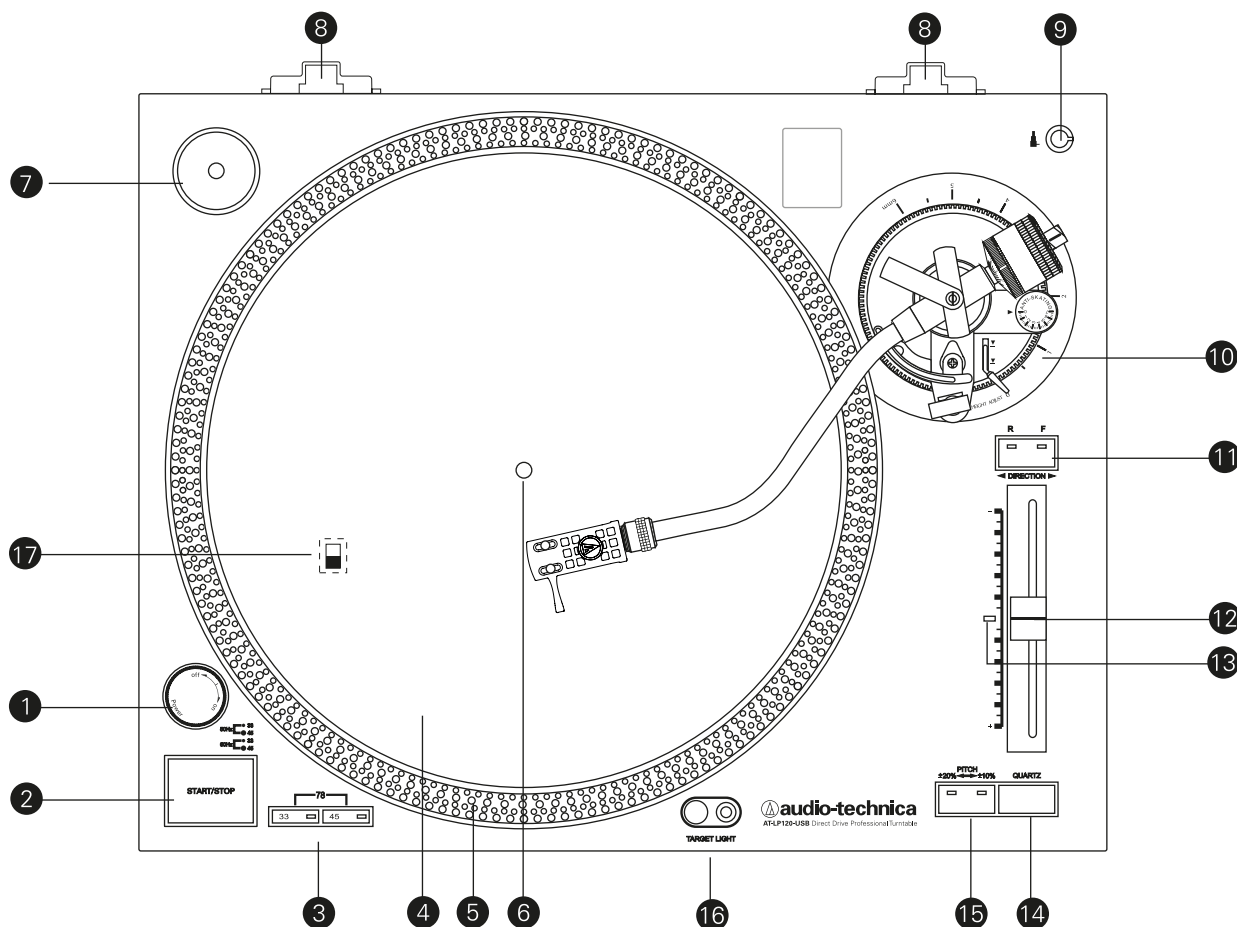

1. **POWER DIAL**  
Controls power to the unit.
2. **START/STOP BUTTON**  
Engages and disengages the motor/platter.
3. **PLATTER SPEED BUTTONS**  
Select 33 or 45 RPM platter speed. (Note: 78 RPM is selected by pressing the 33 and 45 buttons simultaneously.)
4. **PLATTER**  
Cast aluminum platter mounts directly to center spindle/motor shaft.
5. **STROBE DOTS (On platter edge)**  
Operate in conjunction with stroboscopic light located under power dial (1) to provide visual indication of accurate platter speeds.
6. **CENTER SPINDLE**  
Precision-machined platter mount on motor shaft.
7. **45-RPM ADAPTER (Shown in receptacle)**  
Adapts 7" records with large center holes to fit center spindle.
8. **DUST COVER HINGE HOLDERS**  
Attachment points for removable hinged dust cover.
9. **HEADSHELL RECEPTACLE**  
Storage receptacle for extra headshell (not included).
10. **TONE ARM ASSEMBLY**  
Refer to Figure 2 on page 4 for details.
11. **DIRECTION BUTTON**  
Controls platter's rotational direction:  
F – Forward (clockwise)  
R – Reverse (counter-clockwise)
12. **PITCH ADJUST SLIDE CONTROL**  
Use in conjunction with pitch button (15) to vary the platter's rotational speed. In the center detent position quartz lock is active.
13. **PITCH SELECTION INDICATOR**  
Shows Green for standard or locked RPM setting, or Red for a pitch-adjusted setting.
14. **QUARTZ SPEED LOCK**  
Toggles between internal quartz-locked reference and variable pitch controlled by pitch adjust slide control (12).
15. **PITCH BUTTON**  
Selects the range of pitch variation permitted by the pitch adjust slide control (12). (See page 7 for information on locking or adjusting platter speed.)
16. **POPUP STYLUS TARGET LIGHT**  
Provides illumination directed at the stylus position for easier cueing in poor light.
17. **VOLTAGE SELECTOR SWITCH**  
(Access through holes in platter)  
Selects operating voltage (115V or 230V AC, 60/50 Hz).

## Tone Arm Assembly Diagram

**Figure 2**

- 18. HEADSHELL
- 19. HEADSHELL LOCKING RING  
Rotate counter-clockwise (to the left) to draw the inserted headshell firmly into its seated, locked position. Rotate the ring a full turn to the right to permit removal of the headshell.
- 20. TONE ARM  
S-shaped tone arm geometry reduces tracking error.
- 21. TONE ARM ASSEMBLY HEIGHT ADJUST  
Raises and lowers the entire tone arm assembly to allow the tone arm to remain parallel to the record surface. (The proper setting is "0" for the included cartridge.)
- 22. TONE ARM LIFT  
Elevates tone arm above record surface.
- 23. TONE ARM REST WITH LOCKING CLAMP  
Locking clamp secures tone arm during transport.
- 24. TONE ARM LIFT ADJUST SCREW  
Used to set the amount of tone arm lift.
- 25. TONE ARM LIFT CONTROL LEVER ("Cueing Lever")  
Controls action of tone arm lift. (Note: Lift mechanism is hydraulically damped to slow tone arm descent.)
- 26. ANTI-SKATE CONTROL  
Applies a small outward force to the tone arm, counteracting the tendency of the tone arm to move inward toward the center of the record.
- 27. COUNTERWEIGHT  
Balances the tone arm and provides adjustment for proper downward tracking force on the stylus.
- 28. TONE ARM ASSEMBLY HEIGHT LOCK  
(Hidden under counterweight in drawing)  
Locks the tone arm height setting. (Always fully unlock before attempting to make a height adjustment.)

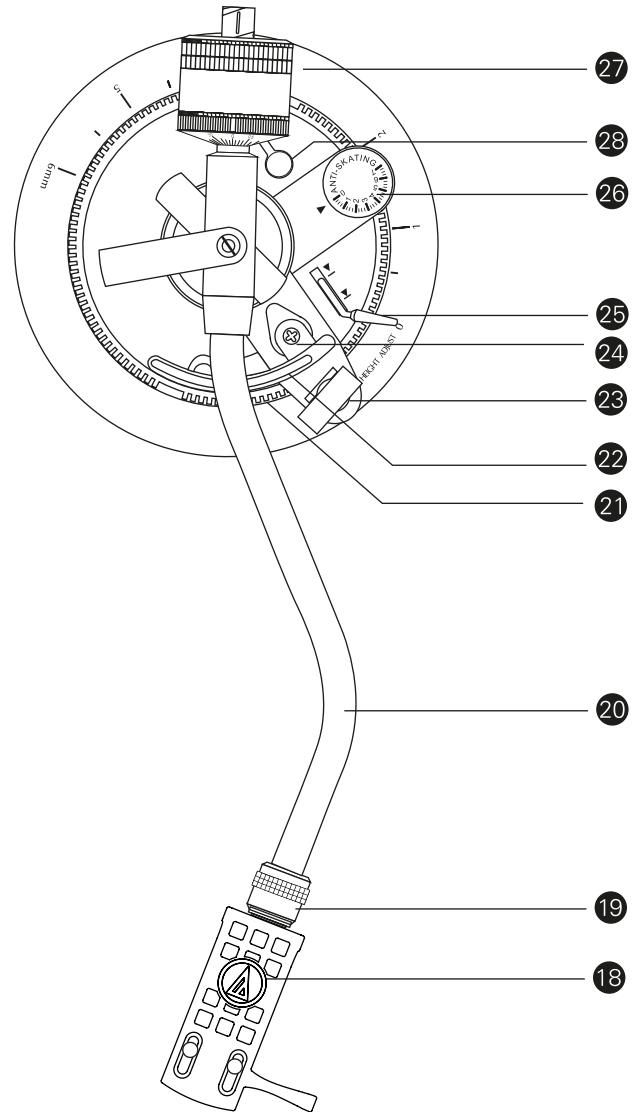

## Rear View Diagram

**Figure 3**

- 29. PRE-AMP SELECTOR SWITCH  
Allows the internal stereo phono pre-amp to be bypassed when the turntable is used with equipment having magnetic phono inputs.
- 30. USB OUTPUT  
Use this output to connect your turntable to the USB input of your computer. Please see included software guide for instructions.

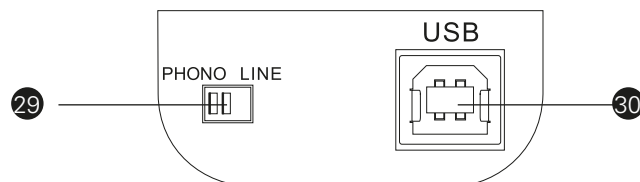

## Initial Setup

### Unpacking

Carefully unpack the turntable and verify that the following parts are included and intact:

- Slip mat (above the dust cover)
- Dust cover (above the turntable)
- Platter (under the turntable)
- Dust cover hinges (accessory section of the foam packaging)
- 45 RPM adapter (accessory section)
- Counterweight (accessory section)
- AT95E Dual Magnet™ phono cartridge with replaceable stylus
- Exclusive AT-HS10 Lightweight Headshell
- Power cord (accessory section)
- USB cable
- Dual RCA (female) to 3.5 mm (1/8") mini-plug (male) stereo adapter cable
- Dual RCA (female) to 3.5 mm (1/8") mini-plug (female) stereo adapter cable
- Audacity software (CD)

WE RECOMMEND THAT YOU SAVE ALL PACKAGING MATERIALS FOR POSSIBLE FUTURE STORAGE, MOVING OR SHIPPING.

### Assembling the Turntable

The AT-LP120-USB requires some assembly before first use. **IMPORTANT:** Do not connect the AC power cord until assembly is complete.

#### Setting the Voltage Selector Switch

This turntable has the capability to be used with either 115V or 230V AC power, 60/50 Hz. The voltage selector switch is located on the top of the housing deck, under the platter. Set the switch according to the voltage in your area. [See Figure 4.] (Note: This European version of the turntable comes shipped with the voltage selector switch set for 230V AC. Do NOT change this to 115V AC as this will result in damaging the motor.)

Figure 4 – Voltage Switch

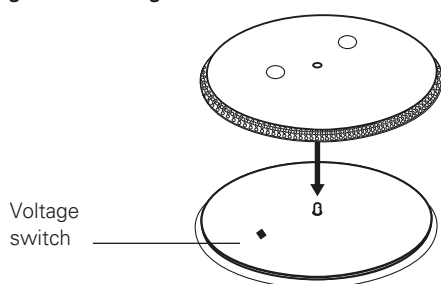

#### Setting the Pre-amp Selector Switch

For increased flexibility of use, this turntable has an internal stereo phono pre-amplifier. The pre-amp selector switch located in the rear-panel of the turntable [See Figure 3, page 4, #29], selects the internal stereo pre-amplifier (LINE OUT), or bypasses the pre-amp (PHONO OUT) for use with systems having specialized magnetic phono input jacks. The audio output cable's Red RCA-type plug is the Right channel; the White plug is the Left channel.

If the system you are using has a PHONO input, set the pre-amp selector switch to the PHONO OUT position and connect the turntable's output cables to the PHONO inputs on your system, observing Red for Right channel and White for Left channel.

If your system does not have a PHONO (magnetic phono) input, set the pre-amp selector switch to LINE OUT and connect the turntable's output cables to the Auxiliary (AUX) or other high-level inputs on your system,

observing Red for Right channel and White for Left channel.

When using the turntable with a computer sound card, set the switch to LINE OUT and connect the turntable to the audio line input on the computer sound card. Note: An audio adapter (not included) may be required to interface the two RCA jacks of the turntable output cable to the computer sound card input.

### Assembling the Tone Arm

1. Remove the vinyl tie used to secure the tone arm during shipment. Temporarily secure the tone arm in the tone arm rest with the locking clamp. [Figure 2, page 4, #23.]
2. Attach the headshell assembly by inserting it into the socket at the front of the tone arm [See Figure 5.] (It's good practice always to hold a headshell assembly by the left and right edges of the headshell to reduce the possibility of damaging the stylus or disrupting the cartridge wiring.)
3. While holding the headshell in position, rotate the headshell locking ring counter-clockwise (to the left). As the ring turns, it pulls the headshell into its seated position. (Rotate the ring a full turn to the right to permit removal of the headshell.)
4. With its black dial toward the front, use a screwing motion to attach the counterweight to the arm extending back from the tone arm pivot [Figure 2, page 4, #27]; the counterweight will engage the spiral groove in the rear arm section and move forward.

Figure 5 – Headshell

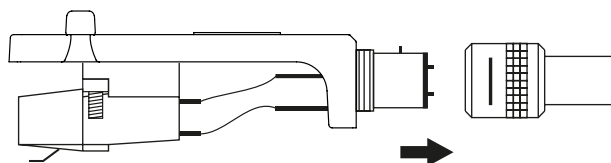

### Assembling the Turntable Platter and Slip Mat

1. Carefully place the turntable platter on the center spindle, making certain the platter is fully seated on the spindle. [See Figure 6.]
2. Place the soft black slip mat on top of the platter.

Figure 6 – Platter and Slip Mat

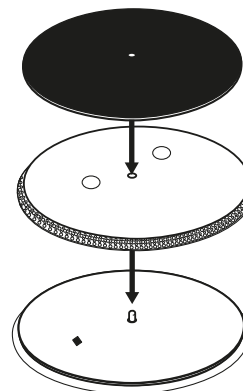

## Initial Setup (continued)

### Assembling the Dust Cover

1. Insert the T-shaped ends of the dust cover hinges into the two hinge receptacles located at the back of the turntable housing. When properly installed, the flat part of the cover hinges should be facing away from the turntable housing at about a 45° angle.
2. Holding the dust cover over the turntable, carefully guide the cover hinges into the two slots molded into the rear of the dust cover. The springs in the hinges allow the cover to be held open at about a 45° angle if desired. (Note: There is only one "open" position; the hinges do NOT permit the cover to stand "straight up.")
3. To remove the dust cover from the turntable, gently disengage the hinges from the slots in the cover. This is usually easier when the cover is in the "closed" position. Slowly and carefully lift straight up until the cover is clear of the unit. The hinges may then be removed from the turntable base, if desired.

### Setting Tone Arm Balance and Tracking Force

To allow the cartridge to properly track in a record, the tone arm balance and tracking force must be carefully set to the cartridge manufacturer's specifications. Failure to properly set up the tone arm assembly can cause damage to the cartridge stylus and/or records.

(Note: Once the stylus protective cover has been removed and the tone arm locking clamp has been released, **take extreme care not to damage the stylus**. Do not allow it to drag or scrape across the slip mat.)

#### Tone Arm Setup:

1. Set the anti-skate adjustment to "0". [Figure 2, page 4, #26.]
2. Remove the clear protective stylus cover, carefully sliding it **straight forward**, off the front of the cartridge.
3. While gently holding the headshell to stabilize the tone arm, release the tone arm locking clamp. At this point, the tone arm is unbalanced and free to swing.
4. While gently holding the headshell, carefully rotate the counterweight until the tone arm is horizontally balanced and hovers freely just above the platter without touching the platter surface.
5. Lock the tone arm back into the tone arm rest.
6. While holding the counterweight steady, and without any rotation, carefully rotate only the black stylus force gauge ring (which turns independently of the counterweight) until the "0" on the gauge ring lines up with the centerline marked along the top of the rear arm.
7. Refer to the cartridge manufacturer's specifications for recommended tracking force. Rotate the entire counter-weight counterclockwise without touching the black gauge ring, moving the counterweight forward, until the desired value on gauge ring lines up with the centerline marked on the rear arm. Refer to the specifications section for tracking force value for the cartridge that shipped with the turntable.

### Setting Anti-skate

A small outward "anti-skating" force can be applied to the tone arm to compensate for the "skating" force that pulls the arm toward the center of the record. For best performance during normal turntable use, set the anti-skate control knob [Figure 2, page 4, #26] to the same setting as the tracking force dial. Refer to the specifications section for tracking force value of the cartridge that shipped with the turntable.

In case of substantial use of back-cueing, scratching or reverse-direction operation, you may prefer to use less, or no, anti-skate compensation.

### Setting Tone Arm Assembly Height

The tone arm assembly height adjustment allows for the tone arm to be positioned parallel to the record surface, when using extra-tall cartridge bodies, thick slip mats or thick records (i.e. old 78's). To raise or lower the tone arm assembly: First, loosen the height lock [Figure 2, page 4, #28]; then rotate the height adjust dial [Figure 2, page 4, #21] located at the base of the tone arm assembly. The scale is calibrated in millimeters (mm). When finished, tighten the height lock to secure the adjustment.

### Connections

#### Audio

Connect the audio output cable to the appropriate input jacks on your mixer, amplifier, soundcard or other device based on the setting of the pre-amp selector switch. Firmly connect the Red RCA-type plug to the right channel input and the White RCA-type plug to the left channel input. (Note: Adapter plugs might be required to connect the turntable to computer sound cards and other devices.)

#### Connecting to Computers with USB Input

The USB cable (included) connects your AT-LP120-USB turntable to your computer without need for special drivers. Refer to included software guide (also available online at [www.audio-technica.com](http://www.audio-technica.com)) before connecting the turntable to your computer.

#### Connecting to Computers or Audio Devices with 3.5 mm Input

The AT-LP120-USB connects without adapters to devices equipped with RCA connectors. For maximum flexibility, we have included two adapter cables to fit other popular audio inputs.

The first of these adapter cables – dual RCA to stereo 3.5 mm mini-plug (male) – is designed to fit most popular computer\* audio inputs. It may also be used to connect the turntable's RCA output to other equipment, including:

- a stereo/boombox\* equipped with a 3.5 mm minijack
- input powered speakers\* equipped with a 3.5 mm minijack
- input a mixer\* or PA system\* equipped with a 3.5 mm minijack

The second included adapter cable – dual RCA to stereo 3.5 mm mini-plug (female) – permits connection of the turntable output to amplified speakers\* or similar devices. The 3.5 mm stereo minijack on the cable adapter accepts stereo mini-plugs.

To use either adapter cable, connect the turntable's red and white RCA-type plugs to the cable adapter's RCA-type jacks.

**\* When using either cable adapter, always set the AT-LP120-USB turntable's Pre-amp Selector Switch to the "LINE" position. (Switch is located on the back of the turntable.)**

NOTE: If connection is desired to a mono amplifier/speaker, make certain to use a stereo-to-mono adapter, available from your dealer or an electronic parts store. Inserting a mono plug in the stereo jack will disable one of the stereo channels. Other adapter cable configurations will be available from dealers and parts stores for connecting to devices needing different terminations.

Finally, after all other connections are made, attach the included AC power cord to the turntable; note that the small connector only goes in one way. Then connect the power cord's plug to a convenient AC outlet.

## Operation

For best results, do not install or operate this unit near conditions of heat, moisture, dust, or heavy vibrations. (Note: Bright fluorescent lights may affect the visibility of the speed-indicating strobe dots. If this is a problem, simply cover the area with your hand, an album cover, etc.)

### Preparing to Play

1. Remove the stylus guard from the stylus assembly and unlock the tone arm rest if it is locked.
2. Turn the power dial to the ON position. The speed selector and strobe illuminator will light up.
3. If desired, push the stylus target light button to raise and turn on the light for illumination of the stylus tip position on the record.
4. Place a record on the slip mat, lining up its center hole with the center spindle. For 45 RPM records, place the 45 RPM adapter on the center spindle before placing the record on the platter.
5. Set the platter rotation speed (33/45/78) to match that of the record. (Note: To set the platter speed for 78 RPM, push both the 33 and 45 RPM buttons simultaneously.)

### Warning: Important information if you intend to play 78 RPM/SP records on this turntable

The cartridge stylus that is supplied with your LP120 turntable, Audio-Technica's AT95E, while ideally matched for both 33 and 45 RPM material, is NOT suitable for playback of 78 RPM/SP material. Using a cartridge stylus matched for 33 and 45 RPM records will quickly damage a 78 RPM/SP record.

If you intend to playback 78 RPM/SP material on this turntable, we recommend that you contact your regional Audio-Technica Customer Services Dept. (or Authorised Importer's Customer Service Dept.) for advice on selecting alternative Audio-Technica cartridges that are optimised for the playback of 78 RPM/SP records and which can be easily fitted to this turntable.

### Playing the Record

1. Press the start/stop button; the platter begins to rotate.
2. Raise the tone arm by lifting the tone arm lift control lever to the UP position.
3. Position the tone arm over the desired location (groove) on the record.
4. Lower the tone arm by moving the tone arm lift control lever to the DOWN position. The tone arm descends slowly onto the record and play begins.

– or –

Use the finger-lift on the headshell assembly to position the tone arm over the desired location on the record. Carefully lower the tone arm to the record surface.

### Checking and Adjusting Pitch

1. If desired, select a +/- 10% or +/- 20% pitch adjustment range by pressing the pitch button. Then move the pitch adjust slide control up or down to make pitch adjustments. (Note: The pitch adjust slide control has center detent position for 0% pitch variation.)
2. As illuminated by the red light coming from beneath the power dial, observe the strobe dots on the edge of the platter. If the appropriate row of strobe dots appears to be stationary, the platter is moving at the precise rated speed. If the dots appear to be moving to the right, the platter is moving below rated speed; if they appear to be moving to the left, the platter is moving above rated speed.

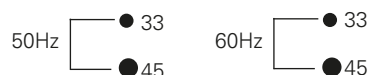

3. If the quartz speed lock button is pressed, the internal quartz lock will hold the platter at precise rated speed regardless of the position of the pitch adjust slide control. (Note: The LED indicator to the left of the pitch adjust slide control's center position will illuminate GREEN when the quartz lock is active and RED when variable pitch is active.)
4. If desired, press the direction button to reverse the rotation of the platter. The appropriate direction LED will illuminate.

### Suspending or Ending Play

1. To suspend play, lift the tone arm with the cueing lever.
2. When play is finished, raise the cueing lever, move the tone arm to the rest position and secure the tone arm with the tone arm locking clamp.
3. If using the stylus target light, turn it off by pushing the light down.
4. Press the start/stop button to apply the brake and stop the platter rotation.
5. Turn the power dial to the OFF position.

## Installing a Cartridge

### Mechanical Assembly

1. Unpack the cartridge and carefully remove its stylus assembly. Place the stylus assembly out of harm's way. Mount the new cartridge to the headshell assembly. Use the mounting hardware supplied with the new cartridge. Tighten the mounting screws until just snug. Replace the stylus assembly briefly to check for mechanical interference with the mounting hardware. The stylus assembly should click into place. Make certain the new cartridge is properly positioned in the headcase assembly per the manufacturer's instructions. Again remove the stylus assembly for safekeeping.

### Warning: Important information if you intend to play 78 RPM/SP records on this turntable

The cartridge stylus that is supplied with your LP120 turntable, Audio-Technica's AT95E, while ideally matched for both 33 and 45 RPM material, is NOT suitable for playback of 78 RPM/SP material. Using a cartridge stylus matched for 33 and 45 RPM records will quickly damage a 78 RPM/SP record.

If you intend to playback 78 RPM/SP material on this turntable, we recommend that you contact your regional Audio-Technica Customer Services Dept. (or Authorised Importer's Customer Service Dept.) for advice on selecting alternative Audio-Technica cartridges that are optimised for the playback of 78 RPM/SP records and which can be easily fitted to this turntable.

### Electrical Connections

1. Four terminals at the rear of the cartridge are color coded to match standard wiring in stereo tone arms. [See Figure 8.] Connect the cartridge with the slip-on lugs provided on the headshell wiring. NEVER SOLDER TO CARTRIDGE TERMINALS! Heat applied to the terminals will damage the internal cartridge wiring.
2. For monaural operation, the left and right signal leads should be connected to the monaural output terminal and the left and right ground leads should be connected to the ground terminal.
3. Finally, gently push the stylus onto the cartridge body being careful not to damage the stylus. The stylus assembly should click into place. Replace the headshell assembly onto the tone arm taking care not to damage the stylus assembly.

(Note: After replacing the cartridge, reset the tone arm balance, stylus force and anti-skate based on the cartridge's specifications.)

Figure 8 – Electrical Connections

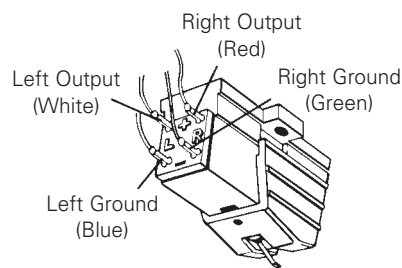



## Troubleshooting

### Turntable operates but emits no sound or not enough sound.

1. The stylus guard is still in place. Remove the stylus guard.
2. The tone arm is in the lift position. Lower the tone arm.
3. Mixer/amplifier (system) controls are set incorrectly: wrong input selected, tape monitor on, speakers switched off, etc. Verify proper control settings.
4. Stylus is broken or missing. Check the stylus assembly and replace if necessary.
5. The stylus assembly may not be fully seated in the cartridge body. Check the cartridge and adjust if necessary.
6. The pre-amp selector switch is set in the wrong position. Verify that it is set for proper output to match mixer/amplifier.
  - No sound/very weak sound: Phono Out setting into an Aux/Line input.
  - Very loud/distorted sound: Line Out setting into a Phono input.

### Turntable operates but stylus "skips" across record.

1. The stylus guard is still in place. Remove the stylus guard.
2. The tracking force is set too light. Set tracking force per cartridge manufacturer's recommendation.
3. The tracking force is set too heavy (stylus assembly is bottoming out on record). Set tracking force per cartridge manufacturer's recommendation.
4. The anti-skate control is set improperly. Verify anti-skate is set for same value as cartridge tracking force.
5. Turntable is picking up excessive vibrations from floor, walls, or nearby speakers. Reduce vibrations or place turntable on sturdy/solid surface.

### Record sounds too fast or too slow.

1. Turntable is set for wrong speed. Make proper speed selection for record type being played with platter speed buttons.
2. Variable pitch is engaged. Depress quartz button or return pitch adjust slider to center detent position to engage quartz lock.

### Moving pitch adjust slider produces no effect.

If the LED next to the pitch adjust slider center detent position remains green when the slider is moved, quartz lock is engaged. Depress the quartz button to disengage the quartz lock and activate variable pitch. The LED should turn RED.

### Strobe dots are difficult to see and/or stylus illuminator is very dim.

1. Excessively bright or fluorescent light interferes with strobe indicator. Hold hand, record jacket, etc. over strobe indicator to shield it from bright light.
2. Voltage selector switch is set for 230V when AC mains are 115V. Disconnect AC power cord and reset the voltage selector switch located under the platter. (Note: Even with the voltage selector set for 230V when AC mains are 115V, the quartz lock will bring the platter up to proper speed.)

## Tips For Better Performance

- When opening or closing the turntable cover, handle it gently, moving it either at the center or equally from both sides.
- Do not touch the stylus tip with your fingers; avoid bumping the stylus on the turntable mat or a record's edge.
- Clean the stylus tip frequently, using a soft brush **and a back-to-front motion**.
- If you use a stylus cleaning fluid, use it **sparingly**.
- Wipe the dust cover and turntable housing gently with a soft cloth. Use only a small amount of mild detergent solution to clean the turntable and dust cover.
- **Never** apply harsh chemicals or solvents to any part of the turntable system.
- Prior to moving the turntable, always unplug it from the AC outlet and lock the tone arm on the tone arm rest.

---

## Specifications<sup>†</sup>

---

### Turntable Specifications

Type	3-Speed, fully manual operation
Motor	DC motor
Drive method	Direct drive
Speeds	33-1/3 RPM, 45 RPM, 78 RPM
Pitch variation	+/- 10% or +/- 20%
Turntable platter	Die-cast aluminum
Starting torque	>1.6 kgf.cm
Braking system	Electronic brake
Wow and flutter	< 0.2% WRMS (33 RPM)
Signal-to-noise ratio	> 50 dB
Output level	
Pre-amp "PHONO"	2.5 mV nominal at 1 kHz, 5 cm/sec
Pre-amp "LINE"	150 mV nominal at 1 kHz, 5 cm/sec
Phono pre-amp gain	36 dB nominal, RIAA equalized
USB function	
A/D, D/A	16 bit 44.1 kHz or 48 kHz USB selectable
Computer interface	USB 1.1 Compliant Windows XP, Vista or MAC OSX
Power supply requirements	115/230V AC, 60/50 Hz
Power consumption	11W
Dimensions	450.0 mm (17.72") W x 352.0 mm (13.86") D x 157.0 mm (6.1") H
Weight	10.5kg (23.15lbs)
Accessories included	AT95E Dual Magnet™ phono cartridge with replaceable stylus; Exclusive AT-HS10 Lightweight Headshell; AC line cord; dual RCA (female) to 3.5 mm (1/8") mini-plug (male) stereo adapter cable; dual RCA (female) to 3.5 mm (1/8") mini-plug (female) stereo adapter cable; 45 RPM adapter; USB cable; recording software

<sup>†</sup> Specifications are subject to change without notice.

---

**AT-LP120-USB Platine vinyle USB professionnelle à entraînement direct**

---

---

*Installation et utilisation Pages 11-20*

# Platine vinyle USB professionnelle à entraînement direct

## Instructions de sécurité



1. Veuillez lire les instructions ci-dessous.
2. Conservez-les.
3. Tenez compte de tous les avertissements.
4. Suivez toutes les instructions.
5. N'utilisez pas l'appareil à proximité de l'eau.
6. Nettoyez-le uniquement avec un chiffon sec.
7. N'obstruez aucun des orifices de ventilation. Installez l'appareil en suivant les instructions du fabricant.
8. Ne le placez pas à proximité de toute source de chaleur telle qu'un radiateur, une grille de chauffage, un poêle ou tout autre appareil (y compris un amplificateur) produisant de la chaleur.
9. Ne retirez pas l'option de sécurité de la fiche polarisée ou de mise à la terre. Une fiche polarisée comporte deux lames dont une est plus large que l'autre. Une fiche de mise à la terre possède deux lames et une troisième broche de mise à la terre. La lame large ou la troisième broche assure la sécurité de l'utilisateur. Si la fiche fournie ne s'adapte pas à la prise électrique, demandez à un électricien de remplacer la prise hors normes.
10. Protégez le cordon d'alimentation afin que personne ne marche dessus et que rien ne le pince, en particulier au niveau des fiches, des prises de courant et du point de sortie de l'appareil.
11. Utilisez uniquement les accessoires spécifiés par le fabricant.
12. N'utilisez l'appareil qu'avec un chariot, un pied, un trépied, un support ou une table spécifiés par le fabricant ou vendus avec l'appareil. Si un chariot est utilisé, déplacez l'ensemble chariot-appareil avec précaution afin de ne pas le renverser, ce qui pourrait entraîner des blessures.
13. Débranchez l'appareil en cas d'orage ou de non-utilisation prolongée.
14. Confiez tout entretien à une personne qualifiée. Un entretien est nécessaire lorsque l'appareil a été endommagé de quelque façon que ce soit, par exemple en cas de détérioration du cordon ou de la prise d'alimentation, de renversement de liquide ou de chute d'objets à l'intérieur de l'appareil, d'exposition de l'appareil à la pluie ou à l'humidité, de fonctionnement anormal ou de chute de l'appareil.
15. Si une prise secteur est utilisée comme dispositif de débranchement, ce dernier doit toujours être opérationnel.
16. Conservez l'appareil dans un environnement bien aéré.
17. L'appareil ne doit pas être exposé à des égouttements d'eau ou des éclaboussures et aucun objet rempli de liquide, tel qu'un vase, ne doit être placé sur l'appareil.

**Attention :** afin de réduire les risques d'incendie ou de choc électrique, n'exposez pas l'appareil à la pluie ou à l'humidité. L'appareil ne doit pas être exposé à des égouttements d'eau ou des éclaboussures et aucun objet rempli de liquide, tel qu'un vase, ne doit être placé sur l'appareil.



**ATTENTION**  
**RISQUE DE CHOC ÉLECTRIQUE**  
**NE PAS OUVRIR**



**Attention :** afin de réduire le risque de choc électrique, ne retirez pas le couvercle. L'appareil ne comporte aucune pièce réparable par l'utilisateur. Confiez l'entretien de l'appareil uniquement à un personnel qualifié.



Le symbole de l'éclair avec une pointe de flèche dans un triangle équilatéral est destiné à prévenir l'utilisateur de la présence à l'intérieur du boîtier d'une « tension dangereuse » non isolée dont la magnitude peut être suffisante pour constituer un risque de choc électrique.



Le point d'exclamation dans un triangle équilatéral a pour but d'avertir l'utilisateur de la présence d'importantes instructions de fonctionnement et de maintenance (entretien) dans la documentation fournie avec l'appareil.

**Attention :** pour éviter tout choc électrique, n'utilisez pas cette fiche polarisée avec un cordon prolongateur, un connecteur femelle ou une autre prise, sauf si les lames peuvent s'insérer complètement afin d'empêcher leur exposition.

## Introduction

Merci d'avoir choisi la platine vinyle USB professionnelle à entraînement direct AT-LP120-USB. Ce système d'enregistrement numérique pour microsillons vous permet de bénéficier de la légendaire qualité et de la haute fidélité Audio-Technica en transposant vos enregistrements sur vinyles dans le monde numérique. Dans cette boîte, vous trouverez tout ce qui est nécessaire pour convertir la musique de vos microsillons classiques en fichiers numériques : la platine vinyle stéréo Audio-Technica AT-LP120-USB, muni d'une sortie USB pour une connexion directe à votre ordinateur, les logiciels d'enregistrement Audacity (pour MAC ou PC), une cellule phono Audio-Technica Integral Dual-Magnet, un câble USB et des câbles adaptateurs. La platine vinyle est également munie d'un préamplificateur commutable phono/ligne intégré qui permet de le brancher sur un système stéréo équipé d'une sortie phono ou ligne.

Caractéristiques de la platine vinyle USB professionnelle à entraînement direct AT-LP120-USB :

- Sortie USB - aucun gestionnaire de périphérique n'est nécessaire pour relier la platine vinyle directement à votre ordinateur
- Moteur à couple élevé à entraînement direct
- Trois vitesses au choix : 33, 45 et 78 tr/min
- Préamplificateur phono stéréo interne
- Bras de lecture en forme de S doté :
  - d'un contrepoids ajustable
  - d'un réglage de la compensation de la force centripète
  - d'un réglage et d'un calage de la hauteur du bras de lecture
  - d'un levier de levage du bras de lecture à action hydraulique
  - d'un support de bras de lecture avec mécanisme de blocage
- Porte-cellule Audio-Technica
- Cellule phono Audio-Technica AT95E
- Verrouillage optionnel de la hauteur tonale, piloté par quartz de haute précision
- Plages de réglage optionnel de la hauteur tonale de +/-10 % ou +/-20 %
- Indicateur stroboscopique de vitesse de la platine
- Lecture en marche avant et arrière
- Platine professionnelle en fonte d'aluminium avec tapis antidérapant
- Bouton de marche/arrêt
- Éclairage de positionnement du diamant
- Adaptateur 45 tr/min avec logement de rangement
- Logement pour une tête de lecture de rechange
- Pied réglable pour la mise à niveau
- Couvercle anti-poussière amovible à charnières

Pour utiliser ce produit à votre meilleure satisfaction, lisez les informations et suivez les instructions données dans ce manuel. Gardez le manuel à un endroit accessible pour pouvoir le consulter aisément lorsque vous en aurez besoin.

Nous vous recommandons de garder tous les emballages pour entreposer, déplacer ou transporter l'appareil au besoin.

**ATTENTION :** Pour éviter les risques de dommage au diamant, veillez à ce que la protection fournie est en place lorsque vous installez, déplacez ou nettoyez la platine vinyle.

**Avertissement :** information importante si vous envisagez de lire des disques au format 78 tours / SP sur cette platine.

Bien que parfaitement adaptée à la lecture de supports 33 et 45 tours, la cellule Audio-Technica AT95E livrée avec votre platine vinyle LP120 n'est PAS compatible avec les supports 78 tours / SP. L'utilisation d'une cellule conçue pour les disques 33 et 45 tours endommagerait rapidement un disque au format 78 tours / SP.

Si vous envisagez de lire des disques au format 78 tours / SP sur cette platine, nous vous recommandons de contacter votre S.A.V. Audio-Technica le plus proche (ou le S.A.V. d'un importateur agréé), pour vous renseigner sur la sélection d'autres cellules Audio-Technica optimisées pour la lecture de 78 tours / SP et que vous pourrez facilement installer sur cette platine.

## Principale caractéristique

Figure 1

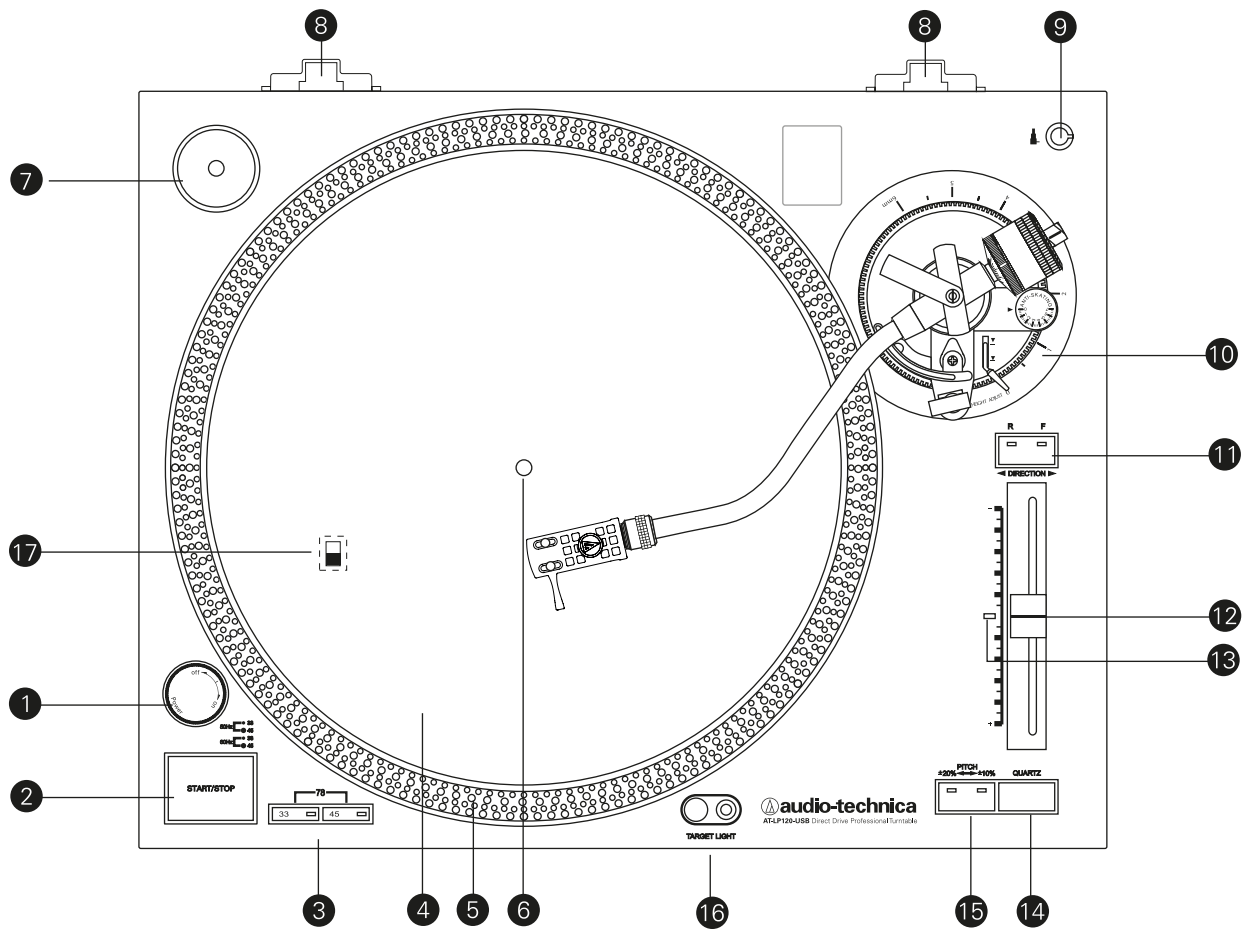

1. SÉLECTEUR DE MISE SOUS TENSION  
Commande l'alimentation de la platine.
2. BOUTON DE MARCHÉ/ARRÊT  
Pour la mise en marche et à l'arrêt du moteur/de la platine.
3. SÉLECTEUR DE VITESSE DE ROTATION DE LA PLATINE  
Pour choisir entre 33 et 45 tr/min (Remarque : Pour sélectionner 78 tr/min, appuyer simultanément sur les boutons 33 et 45 tr/min.)
4. PLATINE  
Platine en fonte d'aluminium montée directement sur l'axe moteur.
5. POINTS STROBOSCOPIQUES (sur la périphérie de la platine)  
Ils interagissent avec la lumière stroboscopique située sous le sélecteur de mise sous tension (1) pour fournir une indication visuelle de la vitesse de rotation correcte de la platine.
6. AXE CENTRAL  
Prolongeant l'axe ; pièce à usinage de précision.
7. ADAPTATEUR 45 TR/MIN (placé dans son logement sur l'illustration)  
Pour maintenir autour de l'axe central les disques de 17 cm à trou large.
8. LOGEMENTS DES CHARNIÈRES DU COUVERCLE ANTI-POUSSIÈRE  
Points de fixation des charnières du couvercle anti-poussière.
9. LOGEMENT POUR TÊTE DE LECTURE  
Logement pour une tête de lecture de rechange (non fournie).
10. ENSEMBLE BRAS DE LECTURE  
Cf. page 14, figure 2 pour plus de détails.
11. BOUTON DE DIRECTION  
Commande la direction de rotation de la platine :  
F – Forward, marche avant (dans le sens des aiguilles d'une montre)  
R – Reverse, marche arrière (dans le sens inverse des aiguilles d'une montre)
12. CURSEUR DE RÉGLAGE DE HAUTEUR TONALE  
S'utilise conjointement au bouton de commande de hauteur tonale (15) pour ajuster le réglage fin de la vitesse de rotation de la platine. L'asservissement par quartz est actif lorsque la position du curseur correspond à celle du cran central.
13. INDICATEUR DE SÉLECTION DE HAUTEUR TONALE  
S'allume en vert lorsque la vitesse de rotation correspond au réglage standard ou asservi ; s'allume en rouge pour un réglage personnalisé de la vitesse de rotation.
14. ASSERVISSEMENT PAR QUARTZ DE LA VITESSE DE ROTATION  
Permet de basculer entre l'asservissement par quartz à la vitesse de référence interne et le réglage personnalisé de hauteur tonale par le curseur de réglage de hauteur tonale (12).
15. BOUTON DE COMMANDE DE HAUTEUR TONALE  
Pour sélectionner la plage de variation de hauteur tonale réglable à l'aide du curseur de réglage de hauteur tonale (12). (Cf. page 7 pour plus d'informations sur l'asservissement et le réglage de la vitesse de rotation de la platine.)
16. ÉCLAIRAGE DE POSITIONNEMENT DU DIAMANT  
Permet d'éclairer le diamant pour faciliter le repérage et le positionnement sur le disque dans la pénombre ou l'obscurité.
17. SÉLECTEUR DE TENSION (Accessible par les découpes dans la platine)  
Pour sélectionner la tension de fonctionnement (115 V ou 230 Vca, 60/50 Hz).

## Ensemble bras de lecture

Figure 2

18. SUPPORT TÊTE DE LECTURE

19. BAGUE DE BLOCAGE DE LA TÊTE DE LECTURE

Tournez la bague dans le sens inverse des aiguilles d'une montre (vers la gauche) pour amener en position correcte et verrouillée la tête de lecture après l'avoir mise en place. Tournez la bague sur un tour complet vers la droite pour débloquer la tête de lecture et l'enlever.

20. BRAS DE LECTURE

Bras de lecture en forme de S, réduisant les erreurs de suivi de piste.

21. RÉGLAGE DE HAUTEUR DE L'ENSEMBLE BRAS DE LECTURE

Abaisse ou relève tout l'ensemble bras de lecture pour assurer le parallélisme du bras avec la surface du disque. (Pour la cellule fournie, le réglage correct est « 0 ».)

22. DISPOSITIF DE LEVAGE DU BRAS DE LECTURE

Amène le bras de lecture à la hauteur correcte au-dessus de la surface du disque.

23. SUPPORT DE BRAS DE LECTURE AVEC BLOCAGE

Le blocage permet d'immobiliser le bras de lecture pour le transport.

24. VIS DE RÉGLAGE DU LEVAGE DU BRAS DE LECTURE

Pour régler la longueur de la course de levage du bras de lecture.

25. LEVIER DE LEVAGE DU BRAS DE LECTURE

Commande le levage et la pose du bras de lecture. (Remarque : Le mécanisme de levage possède un amortissement hydraulique pour réduire la vitesse de descente du bras de lecture.)

26. COMPENSATION DE LA FORCE CENTRIFÈTE

Applique au bras de lecture une légère poussée vers l'extérieur afin de compenser la tendance du bras de lecture à se déplacer vers l'intérieur et à se rapprocher du centre du disque.

27. CONTREPOIDS

Assure l'équilibre du bras de lecture ; permet de régler la force verticale exercée sur le diamant pour un bon suivi de piste.

28. CALAGE DE HAUTEUR DE L'ENSEMBLE BRAS DE LECTURE

(Masqué sous le contrepoids sur le croquis)  
Verrouille le réglage de hauteur du bras de lecture. (Déverrouillez toujours complètement le calage avant de régler la hauteur du bras de lecture.)

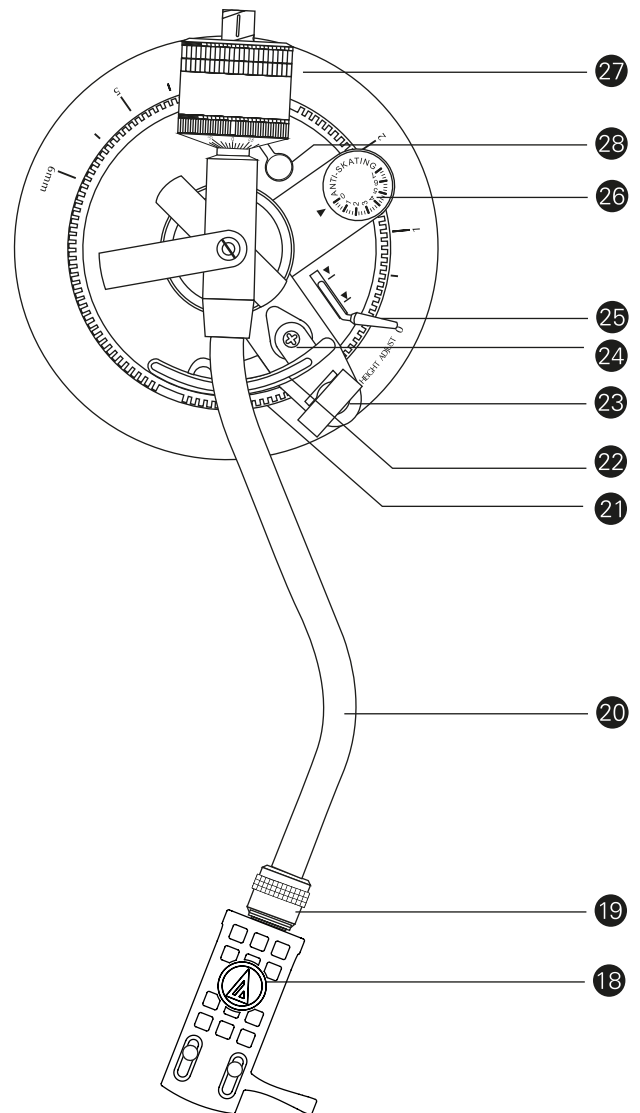

## Vue arrière

Figure 3

29. SÉLECTEUR DE PRÉAMPLIFICATION

Permet la mise hors circuit du préamplificateur phono stéréo interne lorsque la platine vinyle est utilisée avec un équipement doté d'entrées phono magnétiques.

30. SORTIE USB

Cette sortie vous permet de connecter la platine vinyle à l'entrée USB de votre ordinateur. Consultez le guide d'utilisation du logiciel.

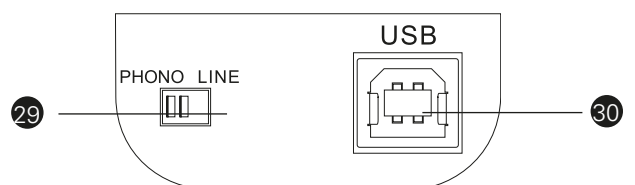

## Installation

### Déballage

Déballer la platine vinyle avec précaution ; vérifiez que les pièces suivantes sont présentes et qu'elles sont intactes :

- Tapis antidérapant (placé sur le couvercle anti-poussière)
- Couvercle anti-poussière (placé sur la platine vinyle)
- Platine (placée sous la platine vinyle)
- Charnières du couvercle anti-poussière (section accessoires dans le mousse)
- Adaptateur 45 tr/min (section accessoires)
- Contrepoids (section accessoires)
- Tête de lecture (section accessoires)
- Cordon d'alimentation (section accessoires)
- Câble USB
- Câble adaptateur stéréo double RCA femelle – mini-prise 3,5 mm (1/8") mâle
- Câble adaptateur stéréo double RCA femelle – mini-prise 3,5 mm (1/8") femelle
- Logiciel Audacity (CD)

NOUS VOUS RECOMMANDONS DE GARDER TOUS LES EMBALLAGES POUR ENTREPOSER, DÉPLACER OU TRANSPORTER L'APPAREIL AU BESOIN.

### Assemblage de la platine

Vous devez assembler certains éléments de la platine AT-LP120-USB avant de pouvoir vous servir de cette dernière.

**IMPORTANT :** Ne branchez pas le cordon d'alimentation CA avant d'avoir terminé l'assemblage.

### Réglage du sélecteur de tension

Ce tourne-disque peut être utilisé sur une alimentation électrique de 115 Vca ou de 230 Vca, 60/50 Hz. Le sélecteur de tension est situé sur la face supérieure du bâti, sous la platine. Réglez le sélecteur sur la tension de secteur de votre région. [Voir figure 4.] (Remarque : cette version européenne de la platine est livrée avec un commutateur de tension réglé à 230V CA. NE SURTOUT PAS changer à 115 V AC car cela risquerait d'endommager le moteur de la platine.)

Figure 4 – Sélecteurs de tension

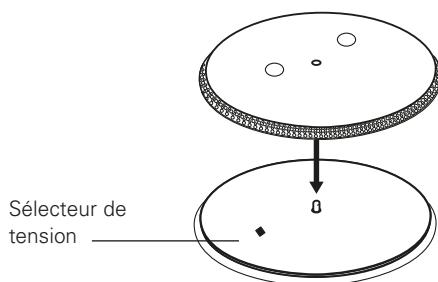

### Réglage du sélecteur de préamplification

Pour une plus grande souplesse d'utilisation, la platine vinyle est munie d'un préamplificateur phono stéréo interne [Voir figure 3, page 14, n° 29]. Il permet de sélectionner le préamplificateur stéréo interne (LINE OUT) ou de mettre ce préamplificateur hors circuit (PHONO OUT) pour employer la platine vinyle avec des équipements disposant de connecteurs d'entrée phono magnétiques spécialisés. Le connecteur RCA rouge du câble de sortie audio correspond au canal droit ; le connecteur blanc correspond au canal gauche.

Si la chaîne que vous utilisez dispose d'une entrée PHONO, placez le sélecteur de préamplification en position PHONO OUT et connectez les câbles de sortie de la platine aux entrées PHONO de la chaîne ; veillez à faire correspondre connecteur rouge et canal droit d'une part, connecteur blanc et canal gauche d'autre part.

Si votre chaîne ne dispose pas d'entrée PHONO (phono magnétique), placez le sélecteur de préamplification en position LINE OUT et

connectez les câbles de sortie de la platine à l'entrée AUX ou à une autre entrée à niveau élevé de la chaîne ; veillez à faire correspondre connecteur rouge et canal droit d'une part, connecteur blanc et canal gauche d'autre part.

Lorsque vous utilisez la platine vinyle avec la carte son d'un ordinateur, placez le sélecteur en position LINE OUT et connectez la platine vinyle à l'entrée ligne audio de la carte son de l'ordinateur. Remarque : il se peut qu'un adaptateur audio (non fourni) soit nécessaire pour brancher les deux connecteurs RCA du câble de sortie de la platine aux entrées de la carte son de l'ordinateur.

### Assemblage du bras de lecture

1. Retirez l'attache qui maintient le bras de lecture en position pendant le transport. Fixez temporairement le bras de lecture sur son support à l'aide du blocage. [Figure 2, page 14, n° 23.]
2. Mettez l'ensemble tête de lecture en place en l'insérant dans la douille située à l'extrémité avant du bras de lecture [Voir figure 5.] (Il est recommandé de tenir toujours les têtes de lecture en les prenant par les côtés, de façon à réduire le risque de dommage du diamant ou de bris du câblage de la cellule.)
3. Tout en maintenant la tête de lecture en position, tournez la bague de blocage dans le sens inverse des aiguilles d'une montre (vers la gauche). A mesure que la bague tourne, elle pousse la tête de lecture dans la position correcte. (Tournez la bague sur un tour complet vers la droite pour débloquer la tête de lecture et l'enlever.)
4. Repérage noir orienté vers l'avant, vissez le contre poids sur la partie du bras de lecture se trouvant à l'arrière de l'axe du bras [Figure 2, page 14, n° 27]. Le contre poids s'engage dans la rainure spiralée de l'extrémité arrière du bras de lecture ; à mesure que vous vissez, il s'avance vers l'axe du bras.

Figure 5 – Tête de lecture

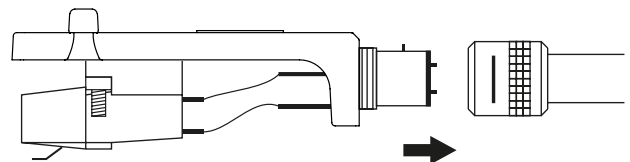

### Assemblage du plateau et du tapis antidérapant

1. Placez avec précaution le plateau sur l'axe central ; assurez-vous que le plateau est positionné correctement sur l'axe. [Voir figure 6.]
2. Placez le tapis antidérapant de couleur noire sur le dessus du plateau.

Figure 6 – Plateau et tapis antidérapant

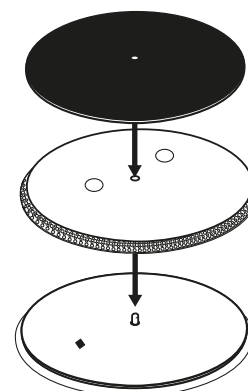

## Installation (suite)

### Assemblage du couvercle anti-poussière

1. Insérez les extrémités en T des charnières du couvercle anti-poussière dans les deux logements situés à l'arrière du boîtier de la platine. Lorsque le couvercle est correctement installé, la partie plate des charnières doit être orientée à l'opposé du boîtier de la platine et former avec lui un angle d'environ 45°.
2. En tenant le couvercle anti-poussière au-dessus de la platine, guidez sans forcer les charnières du couvercle dans les deux fentes moulées à l'arrière du couvercle. Les ressorts situés dans les charnières permettent au couvercle de rester ouvert à un angle d'environ 45° si vous le souhaitez. (Remarque : Il n'y a qu'une seule position « ouverte » ; les charnières ne permettent PAS au couvercle de rester « grand ouvert » à la verticale.)
3. Pour retirer le couvercle anti-poussière de la platine, dégagez sans forcer les charnières des fentes du couvercle. Cette opération est généralement plus facile lorsque le couvercle est en position « fermée ». Soulevez le couvercle lentement et sans forcer jusqu'à ce qu'il se détache de la base de la platine. Si vous le souhaitez, vous pouvez alors retirer les charnières de la base de la platine.

### Équilibrage du bras de lecture et réglage de la force d'appui

Pour assurer un bon suivi de piste de la cellule lorsque le diamant repose sur le disque, il convient d'équilibrer soigneusement le bras de lecture et de régler la force d'appui selon les spécifications du fabricant de la cellule. L'absence de réglage correct de l'ensemble bras de lecture peut endommager le diamant et/ou les disques.

(Remarque : Après avoir retiré le cache de protection de le diamant et avoir débloqué le bras de lecture, prenez grand soin de ne pas endommager le diamant. En particulier, évitez qu'elle ne glisse ou ne rrape contre le tapis antidérapant.)

Réglage du bras de lecture :

1. Placez le réglage de la compensation de la force centripète sur « 0 ». [Figure 2, page 14, n° 26.]
2. Retirez le cache de protection transparent de le diamant en le faisant glisser en ligne droite, sans forcer, jusqu'à le libérer par l'avant de la cellule.
3. En tenant seulement la tête de lecture de façon à stabiliser le bras de lecture, débloquez ce dernier. À ce stade, le bras de lecture n'est pas équilibré et peut pivoter et osciller librement.
4. En tenant seulement la tête de lecture, tournez sans forcer le contrepoids jusqu'à ce que le bras de lecture soit équilibré à l'horizontale et puisse se déplacer juste au-dessus de la platine, sans en toucher la surface.
5. Bloquez à nouveau le bras de lecture dans son support.
6. Tout en maintenant le contrepoids en place, sans qu'il puisse pivoter, tournez uniquement, et sans forcer, la bague noire de réglage de la force d'appui du diamant (cette bague tourne indépendamment du contrepoids) de façon à faire correspondre le repère « 0 » sur la bague de réglage avec le repère central sur le haut de la partie arrière du bras de lecture.
7. Consultez les spécifications du fabricant de la cellule pour connaître la force d'appui recommandée. Faites ensuite tourner l'ensemble du contrepoids dans le sens inverse des aiguilles d'une montre, sans toucher la bague de réglage noire, de façon à avancer le contrepoids jusqu'à ce que la valeur désirée sur la bague de réglage corresponde au repère central situé sur la partie arrière du bras de lecture. Consultez la section des spécifications pour connaître la valeur de réglage de la force d'appui pour la cellule fournie avec la platine vinyle.

### Réglage de la compensation de la force centripète

Une légère poussée vers l'extérieur peut être appliquée au bras de lecture pour compenser la force centripète qui tend à pousser le bras de lecture vers le centre du disque. Lorsque la platine vinyle est utilisée en conditions normales, vous obtiendrez les meilleures performances en réglant le bouton de compensation de la force centripète [Figure 2, page 14, #26] à la même valeur que la bague noire de réglage de la force d'appui. Consultez la section des spécifications pour connaître la valeur de réglage de la force d'appui de la cellule fournie avec la platine vinyle.

Si vous utilisez souvent la platine vinyle en pratiquant des ajustements en marche arrière, des « scratchings » ou des lectures avec sens de rotation inversé, vous préférerez sans doute utiliser une compensation moindre ou pas de compensation du tout de la force centripète.

### Réglage de hauteur de l'ensemble bras de lecture

Le réglage de hauteur de l'ensemble bras de lecture permet de positionner le bras parallèlement à la surface du disque lors de l'emploi de cellules très grosses, de tapis antidérapants épais ou des disques épais (des vieux 78-tours par exemple). Pour lever ou abaisser l'ensemble bras de lecture : commencez par desserrer le calage de hauteur [Figure 2, page 14, n° 28] ; ensuite, tournez le réglage de hauteur [Figure 2, page 14, n° 21] situé à la base de l'ensemble bras de lecture. L'échelle est graduée en millimètres (mm). Une fois que la hauteur est correcte, resserrez le calage de hauteur pour conserver le réglage.

### Branchements

Connexion au système stéréo

Branchez le connecteur RCA mâle rouge sur l'entrée du canal droit de votre chaîne ; branchez le connecteur RCA mâle blanc sur l'entrée du canal gauche.

Connexion à un ordinateur à entrée USB

Le câble USB (fourni) vous permet de connecter la platine vinyle AT-LP120-USB à un ordinateur sans gestionnaire de périphérie spécialisé. Avant de connecter la platine vinyle à votre ordinateur, reportez-vous au guide d'utilisation du logiciel (fourni – disponible également en ligne sur le site [www.audio-technica.com](http://www.audio-technica.com)).

Connexion à un ordinateur ou appareil d'écoute à connecteur d'entrée de 3,5 mm

La platine vinyle AT-LP120-USB peut être connectée sans adaptateur aux appareils munis de connecteurs RCA. Pour une souplesse maximale, la platine vinyle est fournie avec deux câbles adaptateurs permettant le branchement sur d'autres types d'entrées courantes.

Le premier câble adaptateur (double RCA - mini-prise stereo 3,5 mm mâle) convient à la plupart des entrées équipant couramment les ordinateurs\*. Il permet également de connecter la sortie RCA de la platine à d'autres équipements, tels que :

- boombox stéréo\* avec entrée mini-jack de 3,5 mm
- haut-parleurs à alimentation autonome\* avec entrée mini-jack de 3,5 mm
- mélangeur\* ou sonorisation de salle\* avec mini-jack de 3,5 mm

Le deuxième câble adaptateur (double RCA - mini-prise stereo 3,5 mm mâle) permet de connecter la platine vinyle à des haut-parleurs amplifiés\* ou des équipements similaires. Le mini-jack stéréo de 3,5 mm du câble adaptateur accepte les mini-prises stéréo.

Pour utiliser les câbles adaptateurs, branchez les prises RCA rouge et blanche de la platine sur les jacks RCA du câble.

**\* Lorsque vous utilisez un câble adaptateur, réglez toujours le sélecteur de préamplification de la platine AT-LP120-USB sur « LINE » (Ligne). (Le sélecteur est situé à l'arrière de la platine.)**

REMARQUE : Pour connecter la platine vinyle à un amplificateur/ haut-parleur mono, veillez à utiliser un adaptateur stéréo-mono (disponible auprès de votre revendeur Audio-Technica ou dans les magasins d'électronique). Lorsque vous branchez une prise mono sur le jack stéréo sans adaptateur stéréo-mono, l'un des deux canaux stéréo sera désactivé. Votre revendeur Audio-Technica ou votre magasin d'électronique pourront vous fournir d'autres câbles et accessoires pour connecter la platine vinyle à des appareils nécessitant d'autres terminaisons.

En dernier lieu, après avoir effectué tous les autres branchements, connectez au tourne-disque le cordon d'alimentation CA fourni ; vous remarquerez que le petit connecteur est muni d'un détrompeur et ne peut être inséré que d'une seule façon. Ensuite, branchez la fiche du cordon d'alimentation sur une prise secteur CA.



Pour obtenir les meilleurs résultats, n'installez pas et n'utilisez pas cet appareil dans un environnement proche chaud, humide, poussiéreux ou sujet à des vibrations importantes. (Remarque : un éclairage fluorescent intense peut réduire la visibilité des points stroboscopiques d'indication de la vitesse de rotation de la platine. Si ce problème se présente, il suffit de couvrir la zone d'exposition de la main, d'une pochette d'album, etc.)

### Préparation de la lecture

1. Retirez la protection du diamant et débloquez le support du bras de lecture si le bras est bloqué.
2. Placez le sélecteur de mise sous tension en position ON. Le sélecteur de vitesse de rotation et la lumière stroboscopique s'allument.
3. Si vous le souhaitez, appuyez sur le bouton d'éclairage de positionnement du diamant pour sortir le dispositif d'éclairage de façon à faciliter le positionnement du diamant sur le disque.
4. Placez un disque sur le tapis antidérapant en faisant correspondre le trou central du disque avec l'axe central. Pour les 45-tours, placez l'adaptateur 45 tr/min sur l'axe central avant de poser le disque sur la platine.
5. Réglez la vitesse de rotation de la platine (33/45/78) en fonction de celle du disque. (Remarque : Pour sélectionner une vitesse de rotation de 78 tr/min, appuyez simultanément sur les boutons 33 et 45 tr/min.)

### Avertissement : information importante si vous envisagez de lire des disques au format 78 tours / SP sur cette platine.

Bien que parfaitement adaptée à la lecture de supports 33 et 45 tours, la cellule Audio-Technica AT95E livrée avec votre platine vinyle LP120 n'est PAS compatible avec les supports 78 tours / SP. L'utilisation d'une cellule conçue pour les disques 33 et 45 tours endommagerait rapidement un disque au format 78 tours / SP.

Si vous envisagez de lire des disques au format 78 tours / SP sur cette platine, nous vous recommandons de contacter votre S.A.V. Audio-Technica le plus proche (ou le S.A.V. d'un importateur agréé), pour vous renseigner sur la sélection d'autres cellules Audio-Technica optimisées pour la lecture de 78 tours / SP et que vous pourrez facilement installer sur cette platine.

### Lecture du disque

1. Appuyez sur le bouton de marche/arrêt ; la platine se met à tourner.
2. Levez le bras de lecture en relevant le levier de levage du bras en position haute (UP).
3. Positionnez le bras de lecture à l'endroit souhaité (sillon) au-dessus du disque.
4. Abaissez le bras de lecture en abaissant le levier de levage du bras en position basse (DOWN). Le bras de lecture descend lentement sur le disque et la lecture commence.

– ou –

Placez un doigt sous l'ergot de levage situé sur la tête de lecture et positionnez le bras de lecture à l'endroit souhaité (sillon) au-dessus du disque. Abaissez alors avec précaution le bras de lecture jusqu'à ce qu'il touche la surface du disque.

### Vérification et ajustement de la hauteur tonale

1. Si vous le souhaitez, appuyez sur le bouton de commande de hauteur tonale pour sélectionner une plage de +/-10 % ou de +/-20 % pour le réglage de la hauteur tonale. Ensuite, faites glisser le curseur de réglage de hauteur tonale vers le haut ou vers le bas pour effectuer un réglage fin de la hauteur tonale. (Remarque : le curseur de réglage de hauteur tonale est muni d'un cran central qui correspond à une valeur de réglage de hauteur tonale de « 0 ».)
2. Lorsqu'ils sont illuminés par la lumière rouge venant d'en dessous du sélecteur de mise sous tension, observez les points stroboscopiques sur la périphérie de la platine. Si la rangée de points voulue paraît stationnaire, la platine tourne à la vitesse nominale voulue. Si les points semblent se déplacer vers la droite, la platine tourne moins vite que la vitesse de rotation nominale ; s'ils semblent se déplacer vers la gauche, la platine tourne plus vite que la vitesse nominale.



3. Lorsque le bouton d'asservissement par quartz de la vitesse de rotation est enfoncé, l'asservissement par quartz interne maintiendra la platine avec précision à la vitesse nominale, quelle que soit la position du curseur de réglage de hauteur tonale. (Remarque : le voyant situé à gauche de la position centrale du curseur de réglage de hauteur tonale s'allume en VERT lorsque l'asservissement par quartz est actif ; il s'allume en ROUGE lorsque le mode de réglage personnalisé est actif.)
4. Si vous le souhaitez, appuyez sur le bouton de direction pour inverser le sens de rotation de la platine. Le voyant de direction correspondant s'allume.

### Pause ou fin de la lecture

1. Pour interrompre la lecture, relevez le bras de lecture à l'aide du levier de levage du bras.
2. Lorsque la lecture est terminée, relevez le levier de levage, amenez le bras de lecture en position de repos et immobilisez-le à l'aide du blocage.
3. Si vous avez utilisé l'éclairage de positionnement du diamant, éteignez-le en le poussant vers le bas.
4. Appuyez sur le bouton de marche/arrêt pour freiner la platine et arrêter la rotation.
5. Placez le sélecteur de mise sous tension en position OFF.

## Installation de la cellule

### Assemblage mécanique

1. Déballage la cellule et retirez-en avec précaution l'ensemble pointe de lecture. Conservez l'ensemble pointe de lecture dans un endroit sûr. Montez la nouvelle cellule sur l'ensemble tête de lecture ; utilisez les vis de montage fournies avec la nouvelle cellule. Serrez les vis de montage jusqu'à ce qu'elles tiennent, sans forcer. Remettez brièvement en place le diamant pour vérifier qu'il n'y ait pas de contact mécanique avec les vis de montage. L'ensemble pointe de lecture doit se mettre en place avec un clic. Assurez-vous que la nouvelle cellule est correctement positionnée dans l'ensemble tête de lecture, conformément aux instructions du fabricant. Retirez à nouveau le diamant et conservez-le dans un lieu sûr.

### Avertissement : information importante si vous envisagez de lire des disques au format 78 tours / SP sur cette platine.

Bien que parfaitement adaptée à la lecture de supports 33 et 45 tours, la cellule Audio-Technica AT95E livrée avec votre platine tourne-disque LP120 n'est PAS compatible avec les supports 78 tours / SP. L'utilisation d'une cellule conçue pour les disques 33 et 45 tours endommagerait rapidement un disque au format 78 tours / SP.

Si vous envisagez de lire des disques au format 78 tours / SP sur cette platine, nous vous recommandons de contacter votre S.A.V. Audio-Technica le plus proche (ou le S.A.V. d'un importateur agréé), pour vous renseigner sur la sélection d'autres cellules Audio-Technica optimisées pour la lecture de 78 tours / SP et que vous pourrez facilement installer sur cette platine.

### Branchements électriques

1. L'arrière de la cellule comporte quatre bornes à codage couleur pour permettre le câblage habituel des bras de lecture stéréo. [Voir figure 8.] Branchez la cellule sur les cosses coulissantes terminant le câblage de la tête de lecture. NE BRASEZ JAMAIS LES FILS SUR LES BORNES DE LA CELLULE ! Un apport de chaleur aux bornes endommagera irrémédiablement le câblage interne de la cellule.
2. Pour une utilisation en monaural, les fils de signal gauche et droit doivent être branchés sur la borne de sortie monaurale et les fils de masse gauche et droit branchés sur la borne de masse.
3. Enfin, poussez sans forcer le diamant sur le corps de la cellule, en veillant à ne pas endommager la pointe du diamant. L'ensemble pointe de lecture doit se mettre en place avec un clic. Remettez en place l'ensemble tête de lecture sur le bras de lecture en veillant à ne pas endommager l'ensemble pointe de lecture.

(Remarque : après avoir remplacé la cellule, rééquilibrez le bras de lecture et refaites les réglages de force d'appui et de compensation de la force centripète en fonction des spécifications de la nouvelle cellule.

Figure 8 – Branchements électriques

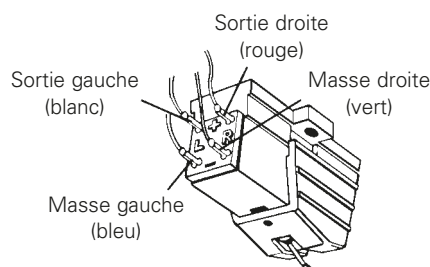

## Dépannage

### La platine fonctionne mais il n'y a pas de son ou le volume sonore est trop faible.

1. La protection du diamant est restée en place. Retirez la protection du diamant.
2. Le bras de lecture est en position levée. Abaissez le bras de lecture.
3. Les réglages de mixage/amplification (système) sont incorrects : sélection de sortie erronée, contrôle d'écoute activé, haut-parleurs désactivés, etc. Assurez-vous que les réglages sont corrects.
4. Le diamant est cassé ou manquant. Vérifiez l'ensemble diamant et remplacez-le si nécessaire.
5. Il se peut que le porte-pointe ne soit pas correctement placé dans le corps de la cellule. Vérifiez la cellule et rectifiez la position si nécessaire.
6. Le sélecteur de préamplification est placé dans la mauvaise position. Vérifiez que le sélecteur est réglé sur la sortie correcte, correspondant au mixage/à l'amplificateur utilisé.
  - Absence de son/son très faible : Sortie Phono vers entrée Aux/Line.
  - Son très fort/distorsion du son : Sortie Line vers entrée Phono.

### La platine fonctionne mais le diamant « dérape » sur le disque.

1. La protection du diamant est resté en place. Retirez la protection du diamant.
2. La force d'appui est réglée à une valeur trop faible. Réglez la force d'appui selon les recommandations du fabricant.
3. La force d'appui est réglée à une valeur trop importante (le diamant pèse trop sur le disque). Réglez la force d'appui selon les recommandations du fabricant.
4. Le réglage de compensation de la force centripète est incorrect. Assurez-vous que la compensation de la force centripète est réglée à la même valeur que la force d'appui de la cellule.

5. La platine subit des vibrations importantes venant du sol, des murs ou de haut-parleurs se trouvant à proximité. Réduisez les vibrations ou placez la platine vinyle sur une surface résistante et solide, qui ne transmet pas les vibrations.

### Les morceaux semblent être trop rapides ou trop lents.

1. La platine vinyle est réglée à une vitesse de rotation incorrecte. À l'aide du sélecteur de vitesse de rotation de la platine, sélectionnez la vitesse correspondant au disque que vous souhaitez écouter.
2. Le mode de réglage personnalisé de la vitesse de rotation est activé. Enfoncez le bouton d'asservissement par quartz ou remettez le curseur de réglage de la hauteur tonale dans la position correspondant au cran central pour activer l'asservissement par quartz.

### Le déplacement du curseur de réglage de la hauteur tonale n'a pas d'effet.

Si le voyant situé à côté du cran central du curseur de réglage de hauteur tonale reste vert alors que l'on déplace le curseur, l'asservissement par quartz est activé. Enfoncez le bouton d'asservissement par quartz pour désactiver l'asservissement par quartz et activer le réglage personnalisé de hauteur tonale. Le voyant doit devenir ROUGE.

### Les points stroboscopiques sont difficiles à voir et/ou l'éclairage de positionnement du diamant est très faible.

1. Le fonctionnement de l'indicateur stroboscopique est perturbé par une lumière trop vive ou une lumière fluorescente. Tenez la main, une pochette de disque, etc. sur l'indicateur stroboscopique pour le protéger contre la lumière vive.
2. Le sélecteur de tension est réglé sur 230 Vca alors que la tension secteur est de 115 Vca. Débranchez le cordon d'alimentation secteur et réglez le sélecteur de tension situé sous la platine. (Remarque : Même lorsque le sélecteur de tension est réglé sur 230 Vca alors que la tension secteur est de 115 Vca, l'asservissement par quartz assurera une vitesse de rotation correcte de la platine.)

## Conseils d'optimisation des performances

- En ouvrant ou en fermant le couvercle de votre platine vinyle, veillez à ne pas forcer le mécanisme des charnières : prenez le couvercle par le milieu ou exercez une force égale de part et d'autre si vous le prenez par les côtés.
- Ne touchez jamais au diamant avec des doigts ; évitez de cogner la platine contre le tapis antidérapant ou sur le bord du disque.
- Nettoyez fréquemment le bout du diamant à l'aide d'une brosse douce ; brossez toujours et exclusivement d'arrière en avant.
- Si vous utilisez un liquide de nettoyage pour le diamant, veillez toujours à l'utiliser en très faible quantité.
- Nettoyez le couvercle anti-poussière et le boîtier de la platine à l'aide d'un chiffon doux, sans exercer de pression excessive. Pour nettoyer la platine et le couvercle anti-poussière, utilisez toujours une solution de détergent doux en faible quantité.
- Ne mettez jamais les éléments de la platine en contact avec des produits chimiques agressifs ou des solvants.
- Avant de déplacer votre platine, débranchez toujours le cordon d'alimentation de la prise secteur CA et fixez le bras de lecture sur son support à l'aide de l'attache en vinyle.

## Caractéristiques techniques

### AT-LP120-USB

#### Caractéristiques techniques

Type	3 vitesses, fonctionnement entièrement manuel
Moteur	Moteur CC
Mécanisme d'entraînement	Entraînement direct
Vitesses	33-1/3 tr/min, 45 tr/min, 78 tr/min
Variation du pitch	+/-10 % ou +/-20 %
Platine	Aluminium moulé
Couple de démarrage	>1,6 kgf.cm
Système de freinage	Frein électronique
Fluctuations de vitesse	<0,2 % WRMS (33 tr/min)
Rapport signal/bruit	>50 dB
Niveau de sortie	
Préamplification « PHONO »	2,5 mV nominal à 1 kHz, 5 cm/sec
Préamplification « LINE »	150 mV nominal à 1 kHz, 5 cm/sec
Gain du préamplificateur de phonographe	36 dB nominal, égalisé R.I.A.A.
Fonction USB	16 bits 44,1 kHz ou 48 kHz USB 1.1 ; Windows XP, Vista ou MAC OSX
Spécifications alimentation	115/230V CA, 60/50 Hz
Consommation électrique	11W
Dimensions	Largeur 450,0 mm x profondeur 352,0 mm x hauteur 157,0 mm
Poids	10.5 kg
Accessoires fournis	Cordon d'alimentation CA ; adaptateur 45 tr/min ; porte-cellule Audio-Technica ; Cellule Phono Audio-Technica AT95E ; câble adaptateur double RCA femelle - mini-prise 3,5 mm (1/8") mâle ; câble adaptateur stéréo double RCA femelle - 3,5 mm (1/8") femelle ; câble USB ; logiciel d'enregistrement

† Pour l'amélioration de ce produit il peut être sujet à modification sans information préalable.

---

**AT-LP120-USB Sistema tocadiscos USB profesional con accionamiento directo**

---

---

*Instalación y funcionamiento Páginas 21-30*

# Sistema tocadiscos USB profesional con accionamiento directo

## Instrucciones de seguridad



1. Lea las siguientes instrucciones.
2. Conserve las siguientes instrucciones.
3. Atégase a las advertencias.
4. Siga todas las instrucciones.
5. No utilice el aparato cerca del agua.
6. Límpielo únicamente con paño seco.
7. No bloquee ninguna de las aberturas de ventilación. Realice la instalación conforme a las instrucciones del fabricante.
8. No haga la instalación cerca de fuentes de calor, como radiadores, reguladores de calor, estufas u otros aparatos (incluido amplificadores) que generen calor.
9. No anule la polaridad o la conexión a tierra de los enchufes, ya que su único propósito es la seguridad. Los enchufes polarizados tienen dos contactos salientes, uno más ancho que el otro. Los enchufes con conexión a tierra tienen dos contactos salientes y una tercera punta, conectada a tierra. El contacto saliente de anchura mayor, en un caso, y la tercera punta de contacto a tierra, en el otro, son para su seguridad. Si el enchufe que se incluye no encaja en su toma de corriente, solicite a un electricista que sustituya la toma de corriente obsoleta.
10. Proteja los cables eléctricos de pisadas o presiones, especialmente en los enchufes, las carcassas de los dispositivos y en los puntos de salida de los aparatos.
11. Utilice únicamente los complementos/accesorios especificados por el fabricante.
12. Utilícelo solamente con carro, estante, trípode, soporte o mesa especificados por el fabricante, o vendidos junto con el aparato. Cuando utilice un carro, tenga cuidado al desplazar la combinación carro/aparato para evitar daños por vuelcos.
13. Desenchufe el aparato durante tormentas eléctricas o cuando no vaya a utilizarse durante períodos prolongados.
14. Para realizar cualquier reparación, póngase en contacto con personal de servicio cualificado. La reparación es necesaria cuando el aparato haya sufrido cualquier tipo de daño, como daños en el cable de alimentación o en el enchufe, cuando se derramen líquidos sobre el aparato o sea golpeado por un objeto, si se ha expuesto a la lluvia o a la humedad, cuando no funcione con normalidad o haya sufrido una caída.
15. Cuando se utiliza un enchufe de conexión a la red como dispositivo de desconexión, éste debe permanecer siempre operativo.
16. Mantenga la unidad en un entorno bien ventilado.
17. No debe exponerse el aparato a goteos o derrames, y no deben colocarse sobre él objetos con líquidos, como floreros.

**Advertencia:** A fin de reducir el riesgo de incendio o descargas eléctricas, no exponga el aparato a la lluvia o la humedad. No debe exponerse el aparato a goteos o derrames, y no deben colocarse sobre él objetos con líquidos, como floreros.



**PRECAUCIÓN**  
**PELIGRO DE DESCARGA**  
**ELÉCTRICA NO ABRIR**



**Precaución:** Para reducir el riesgo de descarga eléctrica, no retire ninguna tapa. En el interior no hay piezas de recambio. Utilice exclusivamente los servicios de personal cualificado.



El símbolo de rayo con punta de flecha dentro del triángulo equilátero alerta al usuario de la presencia de "voltaje peligroso" sin aislar dentro de habitáculo del producto que puede tener la magnitud suficiente para constituir un peligro de descarga eléctrica.



El punto de exclamación dentro del triángulo equilátero indica al usuario la presencia de instrucciones de funcionamiento y mantenimiento importantes en la documentación que acompaña a este dispositivo.

**Precaución:** Para evitar descargas eléctricas, no utilice este enchufe polarizado con un alargador, receptáculo u otro tipo de toma de corriente a menos que los contactos salientes se puedan insertar completamente.

## Introducción

Gracias por adquirir el sistema tocadiscos profesional con accionamiento directo AT-LP120-USB. Audio-Technica acerca su calidad y fidelidad de audio legendarias al mundo digital a través de este sistema de grabación de LP a formato digital. En la caja encontrará todo lo que necesita para transferir su colección de discos de larga duración (LP) clásicos a archivos digitales. El tocadiscos estéreo AT-LP120-USB de Audio-Technica incluye una salida USB, que permite la conexión directa a el ordenador, el software de grabación Audacity (para MAC o PC), un cartucho fonográfico Integral Dual Magnet™ de Audio-Technica, un cable USB y cables adaptadores. Además, incorpora un preamplificador de nivel fonográfico/de línea conmutable integrado que permite la conexión a un sistema estéreo equipado con una entrada de nivel fonográfico o una de nivel de línea.

El sistema incluye:

- Salida USB: no se requieren controladores especiales para la conexión directa a el ordenador
- Motor de alto par o torque con accionamiento directo
- Velocidades seleccionables de 33/45/78 rpm
- Preamplificador seleccionable fonográfico (phono) estéreo interno
- Unidad de brazo de lectura en forma de S que incluye:
  - Contrapeso ajustable
  - Ajuste antipatinaje
  - Ajuste de la altura del brazo de lectura y bloqueo
  - Elevación del brazo de lectura con acción hidráulica y palanca elevadora
  - Soporte del brazo de lectura con mecanismo de bloqueo
- Bloqueo de la altura tonal (pitch) controlado por cuarzo de alta precisión seleccionable
- Rangos de ajuste de la altura tonal entre +/-10% o +/- 20% seleccionables
- Indicador estroboscópico de velocidad del plato
- Reproducción hacia adelante y hacia atrás
- Plato profesional de aluminio fundido con alfombrilla deslizante
- Botón de inicio/parada
- Luz de señalización de la aguja
- Adaptador de 45 RPM con receptáculo de almacenamiento
- Receptáculo para cabezal extra
- Base ajustable para nivelación
- Cubierta antipolvo abisagrada desmontable

Para garantizar el máximo nivel de satisfacción con este producto, lea la información y siga las instrucciones de este manual. Tenga el manual a mano por si lo necesita en el futuro. Le recomendamos que guarde todo el material de empaquetado para un posible uso en el futuro: almacenamiento, desplazamiento o envío.

**PRECAUCIÓN:** Para evitar daños en la aguja, asegúrese de que el protector de aguja incluido está bien colocado cuando instale, desplace o limpie el tocadiscos.

**Advertencia: Información importante si pretende reproducir discos 78 RPM/SP en este tocadiscos**

El modelo de cartucho que se suministra con su tocadiscos LP120, AT95E de Audio-Technica, se ajusta idealmente tanto para el material 33 y 45 RPM, y NO es adecuado para la reproducción del material 78 RPM/SP. El uso de modelos de cartucho ajustables a discos 33 y 45 RPM provocará daños rápidamente al material 78 RPM/SP.

Si pretende reproducir material 78 RPM/SP en este tocadiscos, le recomendamos que contacte con su Dep. regional de servicio al cliente de Audio-Technica (o Dep. de servicio al cliente de un importador autorizado) para aconsejarle sobre la elección alternativa de cartuchos Audio-Technica óptimos para la reproducción de discos 78 RPM/SP y que pueden instalarse fácilmente en este tocadiscos.

## Características principales

Figura 1

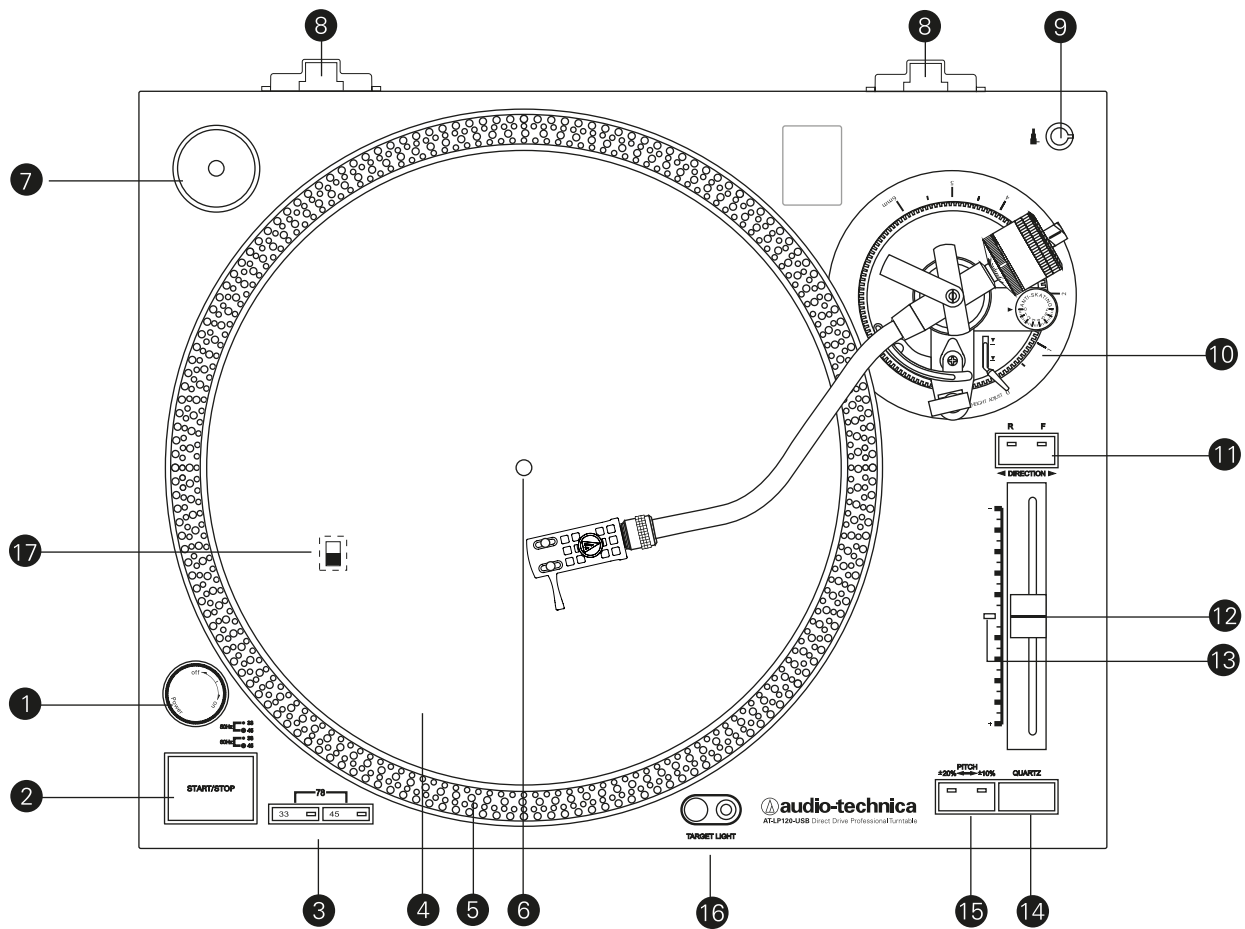

1. INTERRUPTOR DE ALIMENTACIÓN  
Controla la alimentación que llega a la unidad.
2. BOTÓN DE START/STOP (INICIO/PARADA)  
Acciona/detiene el motor/plato.
3. BOTONES DE VELOCIDAD (SPEED)  
Seleccióne 33 o 45 rpm como velocidad del plato. (Nota: La velocidad de 78 rpm se selecciona pulsando simultáneamente los botones 33 y 45.)
4. PLATO  
Plato de aluminio fundido que se monta directamente en el eje central/eje del motor
5. PUNTOS ESTROBOSCÓPICOS (EN EL BORDE DEL PLATO)  
Funciona junto con luz estroboscópica situada debajo del interruptor de alimentación (1) para ofrecer una indicación visual de las velocidades exactas del plato.
6. EJE CENTRAL  
Unidad de maquinado de precisión del eje del motor para montura del plato.
7. ADAPTADOR DE 45 RPM (SE MUESTRA EN EL RECEPTÁCULO)  
Adapta discos de 7" con grandes agujeros centrales para que ajusten en el eje central.
8. SOPORTES DE LAS BISAGRAS DE LA CUBIERTA ANTIPOLVO  
Puntos de unión de la cubierta antipolvo abisagrada desmontable.
9. RECEPTÁCULO DEL CABEZAL  
Receptáculo de almacenamiento para cabezal extra (no incluido)
10. UNIDAD DEL BRAZO DE LECTURA  
Véase la Figura 2 de la página 24 para conocer más detalles.
11. BOTÓN DIRECTION (DIRECCIÓN)  
Controla la dirección de rotación del plato:  
F – Hacia delante (a la derecha)  
R – Hacia atrás (a la izquierda)
12. CONTROL DE AJUSTE DE LA ALTURA TONAL (PITCH)  
Se utiliza junto con el botón PITCH (15) para cambiar la velocidad de rotación del plato. En la posición de bloqueo central se activa el bloqueo del cuarzo.
13. INDICADOR DE SELECCIÓN DE LA ALTURA TONAL  
Verde para la configuración estándar o revoluciones (RPM) bloqueadas o rojo para una configuración de altura tonal ajustada.
14. BLOQUEO DE VELOCIDAD DEL CUARZO (QUARTZ)  
Cambia entre el bloqueo del cuarzo interno y la altura tonal variable controlada por el control de ajuste de la altura tonal (12).
15. BOTÓN PITCH (ALTURA TONAL)  
Seleccióne el rango de variación de la altura tonal permitida por el control de ajuste de la altura tonal (12). (Consulte la página 7 para obtener más información sobre el bloqueo y ajuste de la velocidad del plato.)
16. LUZ DE SEÑALIZACIÓN DE LA AGUJA  
Proporciona iluminación dirigida a la posición de la aguja para hacer un mejor uso de la palanca de elevación/descenso en condiciones de poca luz.
17. CONMUTADOR DEL SELECTOR DE VOLTAJE  
(Acceso a través de los agujeros del plato) Permite seleccionar el voltaje de funcionamiento (115 V o 230 V CA, 60/50 Hz).

## Diagrama de la unidad del brazo de lectura

**Figura 2**

18. CABEZAL
19. ANILLO DE BLOQUEO DEL CABEZAL  
Se gira en el sentido contrario de las agujas de reloj (a la izquierda) para ajustar con firmeza el cabezal en la posición de bloqueo. Gire completamente el anillo hacia la derecha para extraer el cabezal.
20. BRAZO DE LECTURA  
Configuración de brazo de lectura en forma de S que reduce los errores de tracking.
21. AJUSTE DE ALTURA DE LA UNIDAD DEL BRAZO DE LECTURA  
Sube y baja la unidad del brazo lectura completa para permitir que el brazo de lectura permanezca en paralelo a la superficie del disco. (El parámetro adecuado para el cartucho incluido es "0".)
22. ELEVADOR DEL BRAZO DE LECTURA  
Eleva el brazo de lectura sobre la superficie del disco.
23. SOPORTE DEL BRAZO DE LECTURA CON ABRAZADERA DE BLOQUEO  
Abrazadera de bloqueo que fija el brazo de lectura durante el transporte.
24. TORNILLO DE AJUSTE DEL ELEVADOR DEL BRAZO DE LECTURA  
Se utiliza para definir la elevación del brazo de lectura.
25. PALANCA DE CONTROL DEL ELEVADOR DEL BRAZO DE LECTURA ("Palanca de elevación/descenso")  
Controla la acción del elevador del brazo de lectura. (Nota: El mecanismo de elevación está amortiguado hidráulicamente para ralentizar el descenso del brazo de lectura.)
26. CONTROL ANTIPATINAJE  
Aplica una pequeña fuerza hacia fuera al brazo de lectura. De esta forma compensa la tendencia del brazo de lectura a desplazarse hacia el centro del disco.
27. CONTRAPESO  
Equilibra el brazo de lectura y proporciona el ajuste necesario para conseguir la fuerza de tracking (precisión con la que la aguja sigue el surco) sobre la aguja.
28. BLOQUEO DE LA ALTURA DE LA UNIDAD DEL BRAZO DE LECTURA  
(Oculto bajo el contrapeso en el dibujo) Bloquea la selección de altura elegida para el brazo de lectura. (Asegúrese de desbloquearlo por completo antes de intentar un nuevo ajuste de altura.)

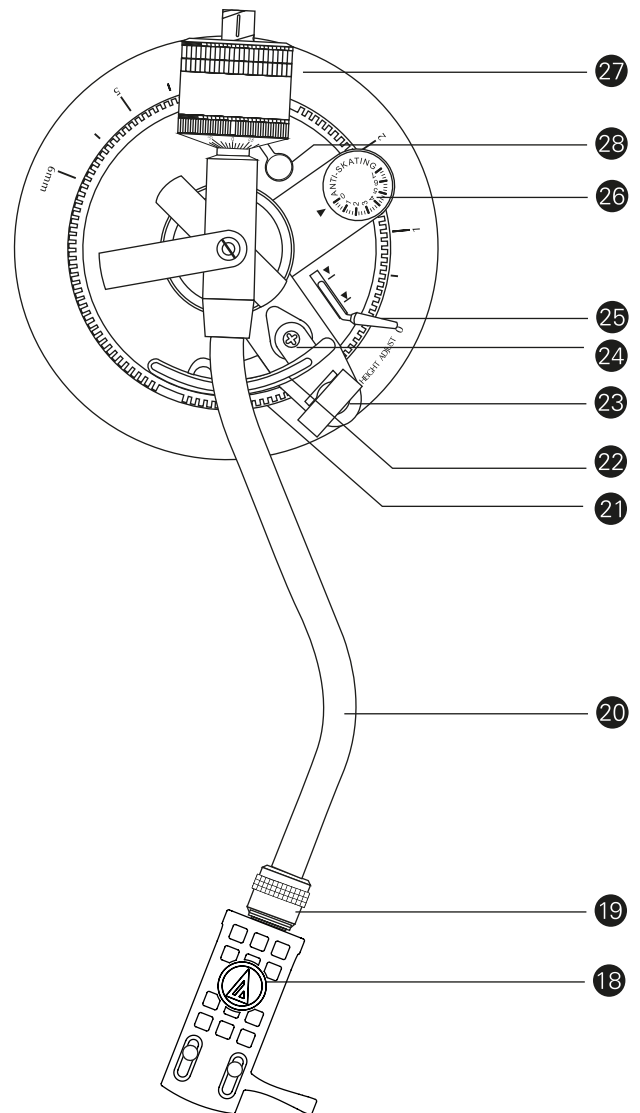

## Diagrama de vista trasera

**Figura 3**

29. CONMUTADOR DEL SELECTOR DE PREAMPLIFICADOR  
Permite anular el preamplificador fonográfico estéreo interno cuando el tocadiscos se utiliza con un equipo que dispone de entradas fonográficas magnéticas.
30. SALIDA USB  
Utilice esta salida para conectar el tocadiscos al puerto USB de la computadora. Consulte la guía de software incluida para obtener instrucciones.

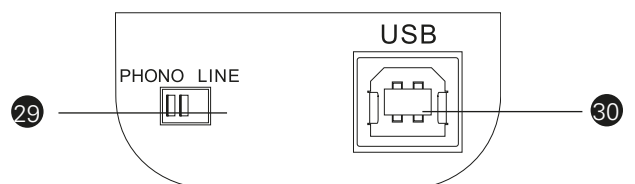



## Instalación inicial

### Desembalaje

Desempaquete con cuidado el tocadiscos y compruebe que se incluyen los siguientes componentes y que están intactos:

- Alfombrilla deslizable (sobre la cubierta antipolvo)
- Cubierta antipolvo (sobre el tocadiscos)
- Plato (debajo del tocadiscos)
- Bisagras de la cubierta antipolvo (sección de accesorios del embalaje)
- Adaptador de 45 rpm (sección de accesorios)
- Contrapeso (sección de accesorios)
- Cabezal (sección de accesorios)
- Cable de alimentación (sección de accesorios)
- Cable USB
- Cable adaptador estéreo RCA doble (hembra) a mini- conector (macho) de 3,5 mm (1/8")
- Cable adaptador estéreo RCA doble (hembra) a mini- conector (hembra) de 3,5 mm (1/8")
- Software Audacity (CD)

LE RECOMENDAMOS QUE GUARDE TODO EL MATERIAL DE EMBALAJE PARA UN POSIBLE USO EN EL FUTURO: ALMACENAMIENTO, DESPLAZAMIENTO O ENVÍO.

### Montaje del tocadiscos

Antes de utilizar el AT-LP120-USB por primera vez, es necesario realizar algunas tareas de montaje. **IMPORTANTE:** No conecte el cable de alimentación de CA hasta que finalice el montaje.

### Configuración del conmutador del selector de voltaje

Este tocadiscos está preparado para utilizarse con alimentación de 115 V o de 230 V CA, 60/50 Hz. El conmutador del selector de voltaje está situado en la parte superior de la carcasa, debajo del plato. Configure el conmutador con arreglo al voltaje que se utilice en la zona donde reside. [Véase la Figura 4.] (Nota: El tocadiscos viene configurado con un voltaje de 230 V CA.)

Figura 4 – Conmutador de voltaje

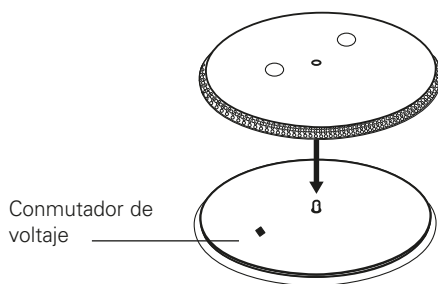

### Configuración del conmutador del selector de preamplificador

Para aumentar la flexibilidad de uso, este tocadiscos dispone de un preamplificador fonográfico estéreo interno [véase la Figura 3, página 24, nº 29]. Está permite seleccionar el preamplificador estéreo interno (LINE OUT) o anularlo (PHONO OUT) para utilizar sistemas que disponen de conectores de entrada fonográfica magnéticos especializados. El conector RCA rojo del cable de salida de audio es el canal derecho, y el blanco el izquierdo.

Si el sistema que utiliza tiene una entrada PHONO (FONO), defina el conmutador del selector de preamplificador en la posición PHONO OUT y conecte los cables de salida del tocadiscos a las entradas PHONO de su sistema; recuerde que el rojo es el canal derecho y el blanco el izquierdo.

Si su sistema no dispone de una entrada PHONO (fonográfica magnética), defina el conmutador del selector de preamplificador en la posición LINE OUT y conecte los cables de salida del tocadiscos a la entrada AUX (Auxiliar) o a otra entrada de nivel superior del sistema; recuerde que el rojo es el canal derecho y el blanco el izquierdo.

Cuando utilice el tocadiscos con la tarjeta de sonido de una computadora, defina el conmutador en la posición LINE OUT y conecte el tocadiscos a la entrada de línea de audio de la tarjeta de sonido. Nota: Es posible que sea necesario utilizar un adaptador de audio (no incluido) para acoplar los dos conectores RCA del cable de salida del tocadiscos a la entrada de la tarjeta de sonido de la computadora.

### Montaje del brazo de lectura

1. Retire el amarre de vinilo con el que viene fijado el brazo de lectura durante el envío. Fije de forma temporal el brazo de lectura en el soporte mediante la abrazadera de bloqueo. [Figura 2, página 24, nº 23.]
2. Acople el cabezal insertándolo en la toma situada en la parte frontal del brazo de lectura [véase la Figura 5]. (Resulta conveniente agarrar siempre el cabezal de los bordes izquierdo y derecho para reducir la posibilidad de dañar la aguja o trastocar el cableado del cartucho.)
3. Con el cabezal en posición, gire el anillo de bloqueo en el sentido contrario a las agujas del reloj (a la izquierda). El giro del anillo hace que el cabezal quede fijado en su posición. (Para extraer el cabezal, gire completamente el anillo a la derecha.)
4. Con el indicador negro al frente, gire el contrapeso para acoplarlo en la parte del brazo de lectura que sobresale hacia atrás del centro de rotación [Figura 2, página 24, nº 27]. El contrapeso quedará encajado en la ranura en espiral que hay en la parte trasera del brazo y se moverá hacia adelante.

Figura 5 – Cabezal

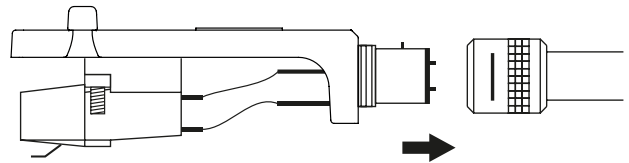

### Montaje del plato del tocadiscos y la esterilla deslizable

1. Coloque con cuidado el plato del tocadiscos en el eje central; asegúrese de que queda totalmente encajado. [Véase la Figura 6.]
2. Coloque la esterilla deslizable negra sobre el plato.

Figura 6 – Plato y esterilla deslizable

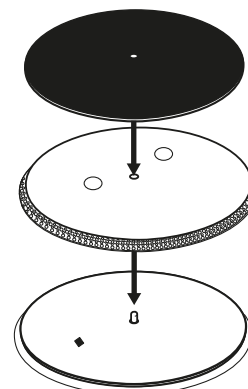

## Instalación inicial (continuación)

### Montaje de la cubierta antipolvo

1. Inserte los extremos en forma de T de las bisagras de la cubierta antipolvo en los dos receptáculos situados en la parte trasera de la carcasa del tocadiscos. Cuando estén correctamente instaladas, la parte plana de las bisagras de la cubierta deben quedar de espaldas a la carcasa del tocadiscos aproximadamente en un ángulo de 45°.
2. Con la cubierta antipolvo situada sobre el tocadiscos, sitúe las bisagras en las dos ranuras moldeadas de la parte trasera de la cubierta antipolvo. Si se desea, los muelles de las bisagras permiten que la cubierta se pueda mantener abierta con un ángulo aproximado de 45°. (Nota: La cubierta sólo puede abrirse en una posición; las bisagras NO permiten que la cubierta se levante completamente.)
3. Para retirar la cubierta antipolvo del tocadiscos, suelte con cuidado las bisagras de las ranuras de la cubierta. Por lo general, esto resulta mucho más fácil cuando la cubierta está "cerrada". Tire lentamente y con cuidado hacia arriba hasta que la cubierta quede desprendida de la unidad. Si lo desea, puede quitar las bisagras de la base del tocadiscos.

### Configuración del equilibrio y la fuerza de tracking del brazo de lectura

Para permitir que el cartucho siga correctamente el surco de un disco, el equilibrio y la fuerza de tracking del brazo de lectura, es muy importante que se definan según las especificaciones del fabricante. Si no se hace así, puede dañarse el cartucho y/o los discos.

(Nota: Una vez que se haya retirado la cubierta protectora de la aguja y se haya retirado la abrazadera de bloqueo del brazo de lectura, tenga mucho cuidado de no dañar la aguja. No permita que se arrastre ni que roce la alfombrilla deslizable.)

Configuración del brazo de lectura:

1. Defina el ajuste antipatinaje a "0". [Figura 2, página 24, n° 26.]
2. Deslice con cuidado la cubierta transparente de la aguja para retirarla de la parte frontal del cartucho.
3. Con el cabezal sujeto para estabilizar el brazo de lectura, retire la abrazadera de bloqueo. En este punto, el brazo de lectura está desequilibrado y puede balancearse libremente.
4. Sin soltar el cabezal, gira con cuidado el contrapeso hasta que el brazo de lectura esté equilibrado horizontalmente y se sostenga libremente sobre el plato sin tocar la superficie.
5. Vuelva a colocar el brazo de lectura en el soporte.
6. Mantenga con firmeza el contrapeso y, sin realizar rotación alguna, gire con cuidado únicamente el anillo calibrador de fuerza de la aguja negro (que gira de forma independiente al contrapeso) hasta que la posición "0" del anillo quede alineada con la línea central marcada en a lo largo de la parte superior del brazo trasero.
7. Consulte las especificaciones del fabricante del cartucho para conocer más detalles acerca de la fuerza de tracking recomendada. Gire todo el contrapeso a la izquierda sin tocar el anillo calibrador negro; para ello desplácelo hacia adelante hasta que el valor deseado del anillo calibrador esté alineado con la línea central marcada en el brazo trasero. Consulte el apartado de especificaciones para conocer el valor de fuerza de tracking correspondiente al cartucho que se incluye con el tocadiscos.

### Configuración de la compensación antipatinaje (Anti-Skating)

Se puede aplicar una pequeña fuerza "antipatinaje" hacia adentro al brazo de lectura para compensar la fuerza que lo desliza hacia el centro del disco. Para obtener los mejores resultados durante el uso normal del tocadiscos, defina el control antipatinaje [Figura 2, página 4, n° 26] al mismo valor que la fuerza de tracking. Consulte el apartado de especificaciones para conocer el valor de fuerza de tracking correspondiente al cartucho que se incluye con el tocadiscos.

En caso de que se haga uso considerable del scratching, cambios de dirección, etc., es posible que prefiera utilizar menos, o incluso ninguna, compensación antipatinaje.

### Configuración de la altura de la unidad del brazo de lectura

Los ajustes en la altura de la unidad del brazo de lectura permiten que el brazo de lectura se sitúe en paralelo a la superficie del disco, cuando se utilizan cuerpos de cartuchos muy altos, alfombrillas deslizables gruesas o discos gruesos (como los antiguos de 78 rpm). Para subir o bajar la unidad del brazo de lectura: En primer lugar, afloje el bloqueo de altura [Figura 2, página 24, n° 28]; a continuación, gire el selector de ajuste de altura [Figura 2, página 24, n° 21] situado en la base de la unidad del brazo de lectura. La escala está calibrada en milímetros (mm). Cuando haya terminado, apriete el bloqueo de altura para fijar el ajuste.

### Conexiones

Conexión al sistema estéreo

Enchufe el conector RCA rojo a la entrada del canal derecho y el conector RCA blanco a la entrada del canal izquierdo de su equipo stereo.

Conexión a ordenadores mediante la entrada USB

El cable USB (incluido) conecta el tocadiscos AT-LP120-USB al ordenador sin necesidad de utilizar controladores especiales. Consulte la guía de software incluida (también disponible en línea en [www.audio-technica.com](http://www.audio-technica.com)) antes de conectar el tocadiscos al ordenador.

Conexión de ordenadores o dispositivos de audio mediante la entrada de 3,5 mm

El AT-LP120-USB se conecta sin adaptadores a dispositivos equipados con conectores RCA. Para que disponga de la máxima flexibilidad, hemos incluido dos cables adaptadores para otras entradas de audio muy utilizadas.

El primero de estos cables adaptadores, RCA doble a miniconector (macho) de 3,5 mm estéreo, está diseñado para ajustarse a las entradas de audio de ordenadores\* más habituales. También puede utilizarse para conectar la salida RCA del tocadiscos a otro equipo, por ejemplo:

- Un radiocasete\* estéreo equipado con una entrada mini de 3,5 mm
- Altavoces con alimentación propia\* equipados con una entrada mini de 3,5 mm
- Un mezclador\* o sistema de megafonía\* equipado con un miniconector de 3,5 mm

El segundo cable adaptador, RCA dual a miniconector (hembra) de 3,5 mm estéreo, permite la conexión de la salida del tocadiscos a altavoces amplificados\* o a dispositivos similares. El miniconector (hembra) estéreo de 3,5 mm del adaptador de cables admite miniconectores (macho) estéreo.

Para utilizar cualquiera de los cables adaptadores, enchufe los conectores RCA rojo y blanco del tocadiscos a las tomas RCA del cable adaptador.

**\* Cuando utilice uno de los cables adaptadores, sitúe siempre el conmutador del selector de preamplificador del tocadiscos AT-LP120-USB en la posición "LINE" (LÍNEA). (El conmutador está situado en la parte trasera del tocadiscos.)**

NOTA: Si desea realizar una conexión a un amplificador/altavoz mono, asegúrese de que utiliza un adaptador estéreo a mono; podrá encontrarlo a través de su distribuidor o en la tienda de electrónica más cercana. Si inserta un conector mono a la toma estéreo, se anulará uno de los canales estéreo. Para realizar conexiones a dispositivos que necesiten terminaciones distintas, póngase en contacto con un distribuidor o visite una tienda de electrónica para conseguir otros tipos de cables adaptadores.

Por último, una vez que se han realizado el resto de conexiones, enchufe el cable de alimentación de CA incluido en el tocadiscos; tenga en cuenta que el conector pequeño sólo tiene una dirección. A continuación, conecte el conector del cable de alimentación en un enchufe de CA adecuado.

## Funcionamiento

Para obtener los mejores resultados, no instale ni utilice esta unidad en condiciones de calor, humedad, polvo o fuertes vibraciones. (Nota: Las luces fluorescentes brillantes pueden reducir la visibilidad de los puntos estroboscópicos que indican la velocidad. Si esto resulta un problema, basta con que cubra la zona con la mano, la portada del un disco, etc.)

### Preparación para reproducir música

1. Retire el protector de aguja de la unidad de la aguja y desbloquee el soporte del brazo de lectura si está bloqueado.
2. Coloque el interruptor de alimentación en la posición de encendido (ON). Se encenderán el selector de velocidad y el iluminador estroboscópico.
3. En caso necesario, pulse el botón de la luz de señalización de la aguja para encender la luz de iluminación de la posición de la aguja en el disco.
4. Coloque el disco en la alfombrilla deslizante, de manera que su agujero central quede alineado con el eje central. Para discos de 45 rpm, coloque el adaptador correspondiente en el eje central antes de situar el disco en el plato.
5. Defina la velocidad de rotación del plato (33/45/78) en función del tipo de disco. (Nota: Para definir la velocidad del plato a 78 rpm, pulse los botones de 33 y 45 rpm simultáneamente.)

### Advertencia: Información importante si pretende reproducir discos 78 RPM/SP en este tocadiscos

El modelo de cartucho que se suministra con su tocadiscos LP120, AT95E de Audio-Technica, se ajusta idealmente tanto para el material 33 y 45 RPM, y NO es adecuado para la reproducción del material 78 RPM/SP. El uso de modelos de cartucho ajustables a discos 33 y 45 RPM provocará daños rápidamente al material 78 RPM/SP.

Si pretende reproducir material 78 RPM/SP en este tocadiscos, le recomendamos que contacte con su Dep. regional de servicio al cliente de Audio-Technica (o Dep. de servicio al cliente de un importador autorizado) para aconsejarle sobre la elección alternativa de cartuchos Audio-Technica óptimos para la reproducción de discos 78 RPM/SP y que pueden instalarse fácilmente en este tocadiscos.

### Reproducción de discos

1. Pulse el botón de inicio/parada (START/STOP); el plato comenzará a girar.
2. Suba el brazo de lectura. Para ello sitúe la palanca de control de elevación del brazo de lectura en la posición UP.
3. Coloque el brazo de lectura en la posición deseada (surco) del disco.
4. Baje el brazo de lectura. Para ello sitúe la palanca de control de elevación del brazo de lectura en la posición DOWN. El brazo de lectura desciende lentamente sobre el disco y comienza la reproducción.

– o –

Utilice el elevador manual del cabezal para situar el brazo de lectura en la posición deseada del disco. Baje con cuidado el brazo de lectura hasta la superficie del disco.

### Comprobación y ajuste de la altura tonal (pitch)

1. Si lo desea, pulse el botón PITCH para seleccionar un rango de ajuste de la altura tonal: los valores son  $\pm 10\%$  y  $\pm 20\%$ . A continuación, desplace el control deslizante hacia arriba o hacia abajo para realizar ajustes en la altura tonal. (Nota: El control deslizante de ajuste de la altura tonal tiene una posición de bloqueo central, que indica que la variación de la altura tonal es del 0%.
2. Con la iluminación que proporciona la luz roja debajo del interruptor de alimentación, observe los puntos estroboscópicos del perímetro del plato. Si la fila de puntos adecuada aparece constante, el plato se mueve a la velocidad nominal exacta. Si los puntos parecen desplazarse hacia la derecha, el plato se mueve por debajo de la velocidad nominal; si lo hacen hacia la izquierda, el plato se mueve por encima de la velocidad nominal.



3. Si está pulsado el botón de bloqueo de la velocidad del cuarzo (QUARTZ), el bloqueo del cuarzo interno mantiene el plato en la velocidad nominal exacta, con independencia del control deslizante de ajuste de la altura tonal. (Nota: El indicador LED situado a la izquierda de la posición central del control deslizante de ajuste de la altura tonal se iluminará en VERDE cuando el bloqueo de cuarzo está activo y en ROJO cuando lo está la altura tonal.
4. Si lo desea, pulse el botón de dirección (DIRECTION) para invertir el sentido de la rotación del plato. Se iluminará el indicador LED de dirección correspondiente.

### Interrupción o finalización de la reproducción

1. Para interrumpir la reproducción, levante el brazo de lectura mediante la palanca de elevación/descenso.
2. Cuando haya finalizado la reproducción, levante la palanca de elevación/descenso, desplace el brazo de lectura hasta su soporte y fíjelo mediante la abrazadera de bloqueo.
3. Si utiliza la luz de señalización de la guja, apáguela pulsando el botón hacia abajo.
4. Pulse el botón START/STOP (inicio/parada) para detener la rotación del plato.
5. Coloque el interruptor de alimentación en la posición de apagado (OFF).

## Instalación del cartucho

### Montaje mecánico

1. Desempaquete el cartucho y retire la unidad de la aguja con cuidado. Coloque la unidad de la aguja en un lugar seguro. Instale el nuevo cartucho en el cabezal. Utilice los tornillos que vienen con el nuevo cartucho. Apriete los tornillos hasta que queden ajustados, pero sin forzar. Vuelva a colocar brevemente la unidad de la aguja para comprobar la interferencia mecánica con el equipamiento de montaje. La unidad de la aguja debe encajar haciendo un "clic". Asegúrese de que el nuevo cartucho está bien colocado en el cabezal según las instrucciones del fabricante. Vuelva a retirar la unidad de la aguja y guárdela en un lugar seguro.

### Advertencia: Información importante si pretende reproducir discos 78 RPM/SP en este tocadiscos

El modelo de cartucho que se suministra con su tocadiscos LP120, AT95E de Audio-Technica, se ajusta idealmente tanto para el material 33 y 45 RPM, y NO es adecuado para la reproducción del material 78 RPM/SP. El uso de modelos de cartucho ajustables a discos 33 y 45 RPM provocará daños rápidamente al material 78 RPM/SP.

Si pretende reproducir material 78 RPM/SP en este tocadiscos, le recomendamos que contacte con su Dep. regional de servicio al cliente de Audio-Technica (o Dep. de servicio al cliente de un importador autorizado) para aconsejarle sobre la elección alternativa de cartuchos Audio-Technica óptimos para la reproducción de discos 78 RPM/SP y que pueden instalarse fácilmente en este tocadiscos.

### Conexiones eléctricas

1. Hay cuatro terminales en la parte trasera del cartucho que tienen los colores del cableado estándar de los brazos de lectura estéreo. [Véase la Figura 8.] Conecte el cartucho con las agarraderas de protección incluidas en el cableado del cabezal. ¡NO SUELDE LOS TERMINALES DEL CARTUCHO! Si se aplica calor a los terminales se dañará el cableado interno del cartucho.
2. Para un funcionamiento monoaural, los cables de señal izquierdo y derecho deben conectarse al terminal de salida monoaural y los cables de tierra izquierdo y derecho al terminal de tierra.
3. Por último, empuje suavemente la aguja dentro del cuerpo del cartucho teniendo cuidado de no dañarla. La unidad de la aguja debe encajar haciendo un "clic". Vuelva a colocar el cabezal en el brazo de lectura teniendo cuidado de no dañar la unidad de la aguja.

(Nota: Tras sustituir el cartucho, restablezca el equilibrio del brazo de lectura, la fuerza de la aguja y la compensación antipatinaje de acuerdo con las especificaciones del cartucho.)

Figure 8 – Electrical connections

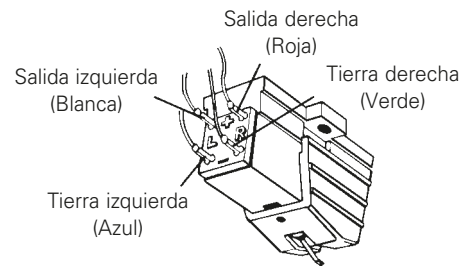

## Solución de problemas

### El tocadiscos funciona pero no emite sonido o el sonido es bajo.

1. No ha retirado el protector de aguja. Retírelo.
2. El brazo de lectura está elevado. Baje el brazo de lectura.
3. Los controles del amplificador/mezclador (sistema) están definidos de forma incorrecta: la entrada seleccionada no es correcta, el monitor de cinta está activado, los altavoces desactivados, etc. Compruebe que la configuración de los controles es la adecuada.
4. La aguja está rota o no está. Compruebe la unidad de la aguja y sustitúyala si es necesario.
5. Es posible que la unidad de la aguja no esté bien encajada en el cuerpo del cartucho. Compruebe el cartucho y realice los ajustes necesarios.
6. El conmutador del selector de preamplificador está definido en la posición incorrecta. Compruebe que está definida para la salida adecuada para el mezclador/amplificador.
  - No hay sonido/sonido muy débil: Conexión PHONO OUT en una entrada Aux/Line (auxiliar/línea),
  - Sonido muy fuerte/distorsionado: Conexión LINE OUT en una entrada PHONO (FONO).

### El tocadiscos funciona pero la aguja "salta" por el disco.

1. No ha retirado el protector de aguja. Retírelo.
2. La fuerza de tracking es demasiado ligera. Defina la fuerza de tracking siguiendo las recomendaciones del fabricante del cartucho.
3. La fuerza de tracking es demasiado fuerte (la unidad de la aguja toca al disco). Defina la fuerza de tracking siguiendo las recomendaciones del fabricante del cartucho.
4. El control antipatinaje está definido de forma inadecuada. Compruebe que está definido con el mismo valor que la fuerza de tracking del cartucho.
5. El tocadiscos recoge demasiadas vibraciones del suelo, paredes o altavoces cercanos. Reduzca las vibraciones o coloque el tocadiscos sobre una superficie resistente/sólida.

### Los discos suenan demasiado rápidos o demasiado lentos

1. La velocidad del tocadiscos es incorrecta. Asegúrese de que utiliza la velocidad adecuada para el tipo de disco que está reproduciendo. Para ello utilice los botones de velocidad del plato.
2. Está activada la altura tonal variable. Presione el botón del cuarzo (QUARTZ) o devuelva el control de ajuste de altura tonal a la posición de bloqueo central para activar el reloj del cuarzo.

### No pasa nada cuando desplazo la barra de ajuste de la altura tonal

Si el indicador LED situado junto a la posición de bloqueo central de la barra deslizante de ajuste de la altura tonal permanece en verde, quiere decir que la barra se mueve y que el bloqueo del cuarzo está activado. Presione el botón del cuarzo para desactivar el bloqueo del cuarzo y activar la altura tonal variable. El indicador LED debe iluminarse en rojo.

### Los puntos estroboscópicos se ven con dificultad y/o el iluminador de la aguja es muy débil.

1. Demasiada claridad o las luces fluorescentes interfieren con el indicador estroboscópico. Ponga la mano, la funda de un disco, etc., sobre el indicador estroboscópico para protegerlo de la luz brillante.
2. El conmutador del selector de voltaje está definido a 230 V y la red eléctrica de CA es de 115 V. Desenchufe el cable de alimentación de CA y modifique el valor del conmutador del selector de voltaje situado debajo del plato. (Nota: Incluso si el selector de voltaje está definido para 230 V cuando la red eléctrica de CA es de 115 V, el bloqueo del cuarzo hará que el plato gire a la velocidad adecuada.)

## Consejos para un mejor rendimiento

- Cuando abra o cierre la cubierta del tocadiscos, hágalo con suavidad; desplácela por el centro o de forma homogénea por ambos lados.
- No toque la punta de la aguja con los dedos; evite golpear la aguja contra la estera o contra el borde del disco.
- Limpie la punta de la aguja con frecuencia. Utilice un cepillo suave y realice solamente movimientos de atrás hacia delante.
- Si utiliza un líquido de limpieza de agujas, hágalo en cantidades mínimas.
- Limpie la cubierta antipolvo y la carcasa del tocadiscos con cuidado y utilice un paño suave. Utilice solo pequeñas cantidades de solución detergente suave para limpiar el tocadiscos y la cubierta antipolvo.
- No aplique nunca productos químicos ni disolventes fuertes a ninguno de los componentes del sistema tocadiscos.
- Antes de desplazar el tocadiscos, desenchúfelo siempre de la toma de CA y fije el brazo de lectura al soporte con el amarre de vinilo.

## Especificaciones

### AT-LP120-USB

#### Especificaciones

Tipo	Funcionamiento totalmente manual, 3-velocidades
Motor	Motor DC
Método de control	Accionamiento directo
Velocidades	33-1/3 RPM, 45 RPM, 78 RPM
Variación de tono	+/- 10% o +/- 20%
Plato	Aluminio moldeado en coquilla
Torque de arranque	>1,6 kgf.cm
Sistemas de frenado	Freno electrónico
Lloro y trémolo	<0,2% WRMS (33 RPM)
Relación señal/ruido	>50 dB
Nivel de salida	
Preamplificador "PHONO" (FONO)	2,5 mV nominal a 1 kHz, 5 cm/sec
Preamplificador "LINE" (LINEA)	150 mV nominal a 1 kHz, 5 cm/sec
Ganancia del preamplificador phono	36 dB nominal, RIAA equalizado
Función USB	16 bits 44,1 kHz o 48 kHz USB; USB 1.1; Windows XP, Vista o MAC OSX
Requisitos de la fuente de alimentación	115/230V CA, 60/50 Hz
Consumo de energía	11W
Dimensiones	450,0 mm (17,72") de anchura x 352,0 mm (13,86") de profundidad x 157,0 mm (6,10") de altura
Peso	10.5kg (23.15lbs)
Accesorios incluidos	Cable de línea AC; adaptador de 45 RPM; cable adaptador estéreo RCA doble (hembra) a mini conector (macho) de 3,5 mm (1/8"); cable adaptador stereo RCA doble (hembra) a mini-conector (hembra) de 3,5 mm (1/8"); cable USB; software de grabación

---

## Professioneller Plattenspieler mit Direktantrieb (USB und Analog)

---

---

*Installation und Betrieb Seite 31-40*

# Professioneller Plattenspieler mit Direktantrieb (USB und Analog)

## Sicherheitshinweise

1. Lesen Sie diese Bedienungsanleitung sorgfältig.
2. Bewahren Sie diese Bedienungsanleitung auf.
3. Beachten Sie stets alle Warnhinweise.
4. Befolgen Sie die Bedienungsanleitung.
5. Setzen Sie das Gerät niemals in der Nähe von Wasser ein.
6. Reinigen Sie das Gerät ausschließlich mit einem trockenen Tuch.
7. Versperren Sie niemals die Lüftungsschlitze. Beachten Sie die Hinweise des Herstellers für Aufstellung und Betrieb des Gerätes.
8. Betreiben Sie das Gerät niemals in der Nähe von Heizquellen wie Heizstrahlern, Heizkörpern, Öfen oder anderen hitzeabstrahlenden Geräten (einschließlich Verstärkern).
9. Umgehen Sie niemals die Schutzfunktion des geerdeten Steckers (Schutzkontaktstecker). Ein Zweipol-Stecker besitzt zwei Stromkontakte, wobei ein Kontakt breiter als der andere ist. Ein geerdeter Stecker besitzt zwei Stromkontakte und einen dritten Erdungskontakt. Der breite bzw. der dritte Erdungskontakt dient Ihrer Sicherheit. Wenn der mitgelieferte Stecker nicht in Ihre Steckdose passt, wenden Sie sich an einen Elektriker, um die (evtl. veraltete) Steckdose austauschen zu lassen.
10. Achten Sie insbesondere im Bereich von Steckern, Mehrfachsteckdosen und am Geräteausgang darauf, dass nicht auf das Netzkabel getreten oder das Kabel eingeklemmt werden kann.
11. Verwenden Sie in Kombination mit diesem Gerät ausschließlich vom Hersteller empfohlenes Zubehör.
12. Verwenden Sie zur Aufstellung dieses Gerätes nur vom Hersteller empfohlene oder mitgelieferte Rollwagen, Ständer, Stative, Halterungen oder Tische. Wenn Sie einen Rollwagen verwenden, gehen Sie beim Verschieben des Wagens/Gerätes vorsichtig vor, um Verletzungen durch Umkippen zu vermeiden.
13. Ziehen Sie bei Gewitter oder bei längerem Nichtgebrauch des Gerätes stets den Netzstecker.
14. Lassen Sie Reparaturen und Wartungsarbeiten von qualifiziertem Servicepersonal durchführen. Eine Überprüfung oder Reparatur ist erforderlich, wenn das Gerät in irgendeiner Weise beschädigt wurde, z. B. wenn Netzkabel oder -stecker beschädigt sind, Flüssigkeiten oder Gegenstände in das Geräteinnere gelangt sind, das Gerät Regen oder Feuchtigkeit ausgesetzt war, nicht normal funktioniert oder heruntergefallen ist.
15. Wenn der Netzstecker zur Trennung des Gerätes von der Stromversorgung dient, sollte er jederzeit erreichbar sein.
16. Betreiben Sie das Gerät ausschließlich in einer gut belüfteten Umgebung.
17. Schützen Sie das Gerät vor tropfenden oder spritzenden Flüssigkeiten, und stellen Sie keine mit Flüssigkeiten gefüllten Gegenstände (z. B. Vasen) auf das Gerät.



## Einführung

Vielen Dank, dass Sie sich für den AT-LP120-USB, den professionellen Plattenspieler mit Direktantrieb (USB und Analog), entschieden haben! Mit diesem Vinyl-auf-Digital Recording-System bringt Audio-Technica legendäre Audioqualität und Klangtreue in die digitale Welt. Der Lieferumfang umfasst alles, was Sie benötigen, um Ihre klassische Vinyl-Plattensammlung in digitaler Form zu speichern: den Stereo-Plattenspieler Audio-Technica AT-LP120-USB mit integriertem USB-Ausgang zur direkten Anbindung an Ihren Computer, die Audio-Software Audacity (für Mac und PC), den integrierten Audio-Technica Dual Magnet-Tonabnehmer, ein USB-Kabel und Adapterkabel. Außerdem ist der Plattenspieler mit einem umschaltbaren, integrierten Phono/Line-Vorverstärker ausgestattet, über den das Gerät an eine Stereoanlage mit Phono- oder Line-Eingang angeschlossen werden kann.

Features – Professioneller Plattenspieler mit Direktantrieb (USB und Analog) AT-LP120-USB:

- USB-Ausgang – für die direkte Verbindung mit Ihrem Computer ohne spezielle Treiber
- Direktantrieb durch Hochleistungsmotor
- Einstellbare Geschwindigkeiten (33, 45 und 78 U/min)
- Zuschaltbarer interner Stereo-Phono-Vorverstärker
- Bestandteile der S-förmigen Tonarmkonstruktion:
- Einstellbares Gegengewicht
- Anti-Skate-Funktion
- Höheneinstellung und Sperre für Tonarm
- Heben des Tonarms hydraulisch und per Hebel
- Tonarmstütze mit Fixierklammer
- Zuschaltbares quartzesteuertes Präzisions-Pitch-Lock
- Wählbarer +/-10% oder +/-20% Pitch-Anpassungsbereich
- Stroboskop-Geschwindigkeitsanzeige für Plattenteller
- Abspielen Vorwärts und Rückwärts möglich
- Spritzgussaluminium-Plattenteller mit Slipmat
- Start/Stop-Taste
- Aufklappendes Suchlicht für Nadel
- 45 U/min-Adapter mit Staufach
- Fach für Zusatz-Headshell
- Einstellbare Füße für optimale Ausrichtung
- Abnehmbare Abdeckhaube mit Scharnieren

Bitte lesen Sie diese Informationen sorgfältig und folgen Sie den Hinweisen dieser Bedienungsanleitung, um bestmögliche Resultate mit dem Gerät zu erzielen. Bewahren Sie die Bedienungsanleitung für zukünftige Referenzzwecke leicht zugänglich auf. Es wird empfohlen, das gesamte Verpackungsmaterial für eine spätere Lagerung oder Transporte aufzubewahren.

**Achtung: Um die Abtastnadel nicht zu beschädigen, schützen Sie sie bei Installation, Transport und Reinigung stets mit der Schutzkappe.**

**Warnung: Wichtiger Hinweis, wenn Sie 78 RPM/SP-Platten auf diesem Plattenspieler wiedergeben wollen**

Der mit Ihrem LP120 Plattenspieler gelieferte Tonabnehmer Audio-Technica AT95 eignet sich ideal für 33 sowie 45 RPM-Platten, ist allerdings NICHT für das Wiedergeben von 78 RPM/SP-Platten vorgesehen. Tonabnehmer, die für Platten mit 33 und 45 RPM vorgesehen sind, können 78 RPM/SP-Platten schnell beschädigen.

Falls Sie 78 RPM/SP-Platten auf diesem Plattenspieler wiedergeben möchten, empfehlen wir Ihnen, sich mit Ihrem regionalen Audio-Technica Service-Center beziehungsweise dem Service-Center eines autorisierten Händlers in Verbindung zu setzen, um sich bezüglich alternativen Audio-Technica Tonabnehmern beraten zu lassen, die sich für das Wiedergeben von 78 RPM/SP-Platten eignen und sich leicht an diesen Plattenspieler anbringen lassen.

**Vorsicht:** Um eine Gefährdung durch Feuer oder Stromschlag zu vermeiden, setzen Sie das Gerät niemals Regen oder Feuchtigkeit aus. Schützen Sie das Gerät vor tropfenden oder spritzenden Flüssigkeiten, und stellen Sie keine mit Flüssigkeiten gefüllten Gegenstände (z. B. Vasen) auf das Gerät.



**ACHTUNG**  
**STROMSCHLAGEGFAHR**  
**NICHT ÖFFNEN**



**Achtung:** Um eine Gefährdung durch Feuer oder Stromschlag zu vermeiden, setzen Sie das Gerät niemals Regen oder Feuchtigkeit aus. Schützen Sie das Gerät vor tropfenden oder spritzenden Flüssigkeiten, und stellen Sie keine mit Flüssigkeiten gefüllten Gegenstände (z. B. Vasen) auf das Gerät.



Das gleichschenklige Dreieck mit Blitzsymbol warnt vor nichtisolierten, gefährlichen Spannungen im Geräteinneren, die einen elektrischen Schlag verursachen können.



Das gleichschenklige Dreieck mit Ausrufungszeichen kennzeichnet wichtige Bedienungs- und Warnhinweise in der beiliegenden Dokumentation.

**Achtung:** Um einen elektrischen Schlag durch freiliegende Kontakte zu vermeiden, schließen Sie den Zweipol-Stecker niemals an ein Verlängerungskabel, eine Netzsteckdose oder andere Steckdose an, wenn die Kontakte nicht vollständig eingeführt werden können.



## Grundfunktionen

Abb. 1

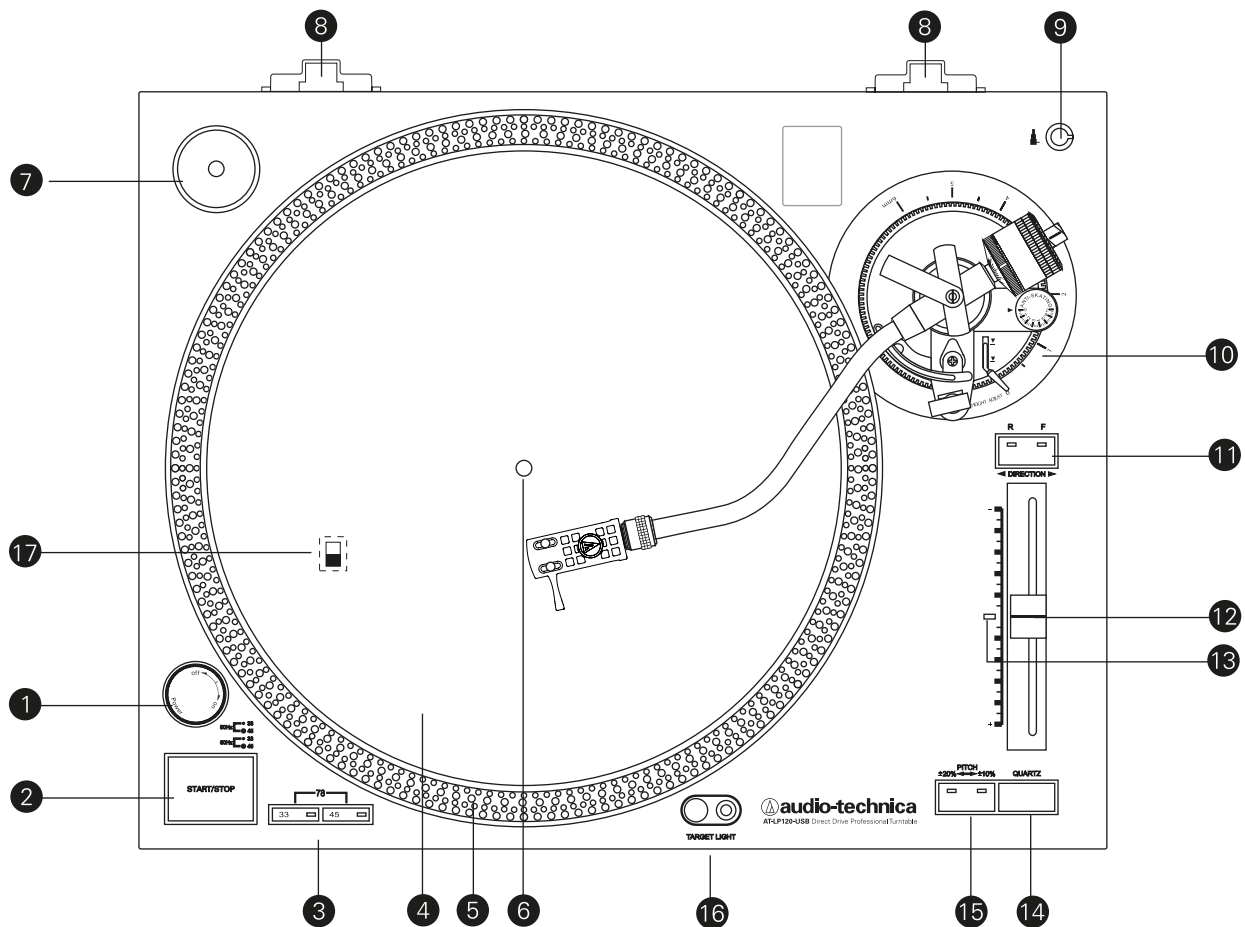

1. AN-/AUSSCHALTRING  
Schaltet das Gerät an/aus.
2. START/STOP  
Setzt den Motor/Plattenteller in Gang bzw. stoppt den Motor/Plattenteller und führt den Tonarm zurück auf die Tonarmstütze.
3. GESCHWINDIGKEIT  
Hier wählen Sie die Geschwindigkeit, mit der die Schallplatte abgespielt wird: 33 U/min oder 45 U/min. (Hinweis: Für 78 U/min müssen die beiden Knöpfe gleichzeitig gedrückt werden.)
4. PLATTENTELLER  
Spritzgussaluminium-Plattenteller mit direkter Verbindung zum Zentrierdorn/zur Antriebswelle
5. STROBOSKOPSKALA (am Rand des Tellers)  
Läuft in Verbindung mit dem Stroboskop-Licht, das sich unter dem An-/Ausschaltring (1) befindet. Dient der gut sichtbaren Anzeige für genaue Umdrehungen.
6. ZENTRIERDORN  
Präzisionsgefäster, mit dem Plattenteller verbundener Teil des Antriebs
7. 45 U/min-ADAPTER (abgebildet im Staufach)  
Adapter für 7"-Schallplatten (45-U/min-Singles) mit großem Mittelloch zur Zentrierung auf dem Zentrierdorn
8. SCHARNIERHALTERUNG FÜR ABDECKHAUBE  
Befestigungspunkte für die abnehmbare Abdeckhaube
9. HEADSHELL-ABLAGE  
Hier kann ein zusätzliches Headshell (nicht im Lieferumfang enthalten) gelagert werden.
10. TONARM/SYSTEMTRÄGER  
Details siehe Abb. 2 auf Seite 34
11. SCHALTER FÜR UMLAUFRICHTUNG  
Bestimmt die Drehung des Plattentellers:  
F = vorwärts (im Uhrzeigersinn)  
R = rückwärts (gegen den Uhrzeigersinn)
12. PITCH-SCHIEBEREGLER  
Verwendung zusammen mit dem Pitch-Schalter (15), um die Umdrehungsgeschwindigkeit zu ändern. In der mittigen Stellung ist die Quarz-Lock-Funktion aktiv.
13. HÖHENWAHL-ANZEIGE  
Zeigt „Grün“ für Standard-Einstellung oder „Rot“ für ausgeschaltete bzw. höhenjustierte Einstellung
14. QUARZ-GESCHWINDIGKEIT-LOCK  
Der Schalter zwischen interner Quarz-Lock-Einstellung und variabler Höhenkontrolle unter dem Pitch-Schieberegler (12).
15. PITCH-SCHALTER  
Auswahl der verschiedenen Einstellmöglichkeiten über den Pitch-Schieberegler (12). (Siehe Seite 37 „Pitch-Kontrolle und Justierung der Umlaufgeschwindigkeit“.)
16. AUFSETZPUNKTBELEUCHTUNG  
Beleuchtung der Nadelposition für einfacheres Cueing bei schlechtem Licht.
17. SPANNUNGS-WAHLSCHALTER  
(Zugang durch Loch im Plattenteller)  
Schalter für passende Spannung (115 V oder 230 V, 50/60 Hz). Für den Betrieb in Deutschland bereits auf 230 V eingestellt.

## Der Tonarm

Abb. 2

18. HEADSHELL
19. HEADSHELL-FESTSTELLRING  
Drehen Sie den Feststellring gegen den Uhrzeigersinn (nach links), um das Headshell zu befestigen. Mit einer ganzen Umdrehung nach rechts kann das Headshell abgenommen werden.
20. TONARM  
Die geometrische S-Form reduziert Gleichlauffehler.
21. TONARM-HÖHENEINSTELLUNG  
Hebt und senkt den Tonarm, um ihn parallel zum Plattenanfang aufzusetzen. (Die richtige Einstellung für den mitgelieferten Tonabnehmer ist „0“.)
22. TONARMLIFT  
Hebt den Tonarm von der Plattenoberfläche.
23. TONARMSTÜTZE MIT FIXIERKLAMMER  
Die Fixierklammer sichert den Tonarm beim Transport.
24. JUSTIERSCHRAUBE FÜR DEN TONARMLIFT  
Hier kann die Höhe des Tonarmlifts eingestellt werden.
25. TONARMLIFT-KONTROLLHEBEL  
Bedient den Tonarmlift. (Hinweis: Der Lift ist hydraulisch gedämpft, damit der Arm langsam absinkt.)
26. ANTISKATING-KONTROLLE  
Bewirkt eine geringe Kraft auf den Tonarm in Gegenrichtung zu der Tendenz des Tonarms, der automatisch aufgrund der Rotation nach außen gedrückt wird.
27. GEGENGEWICHT  
Hier kann der Tonarm ausbalanciert werden, damit die Nadel das richtige Auflagegewicht bekommt.
28. ANSCHLUSS FÜR TONARM-HÖHENEINSTELLUNG  
(in der Abb. vom Gegengewicht verdeckt)  
Sichert die Höheneinstellung des Tonarms. (Immer komplett lösen, bevor eine Höheneinstellung vorgenommen wird.)

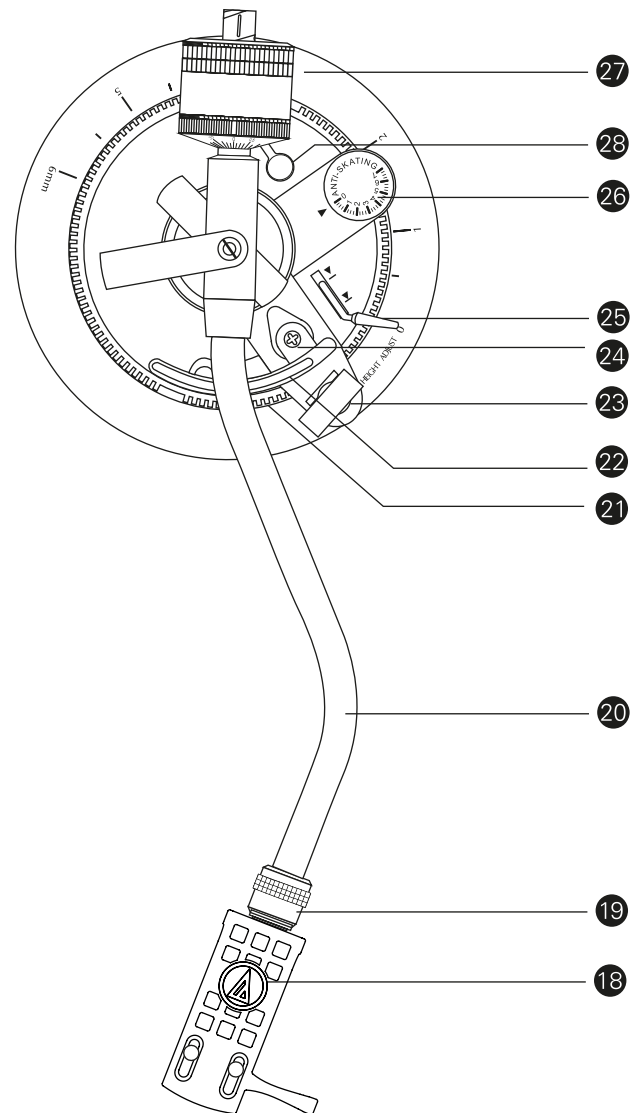

## Rückseite des Gerätes

Abb. 3

29. VORVERSTÄRKER-SCHALTER  
Hier kann der interne Stereo-Phono-Vorverstärker ausgeschaltet werden, wenn der Plattenspieler an externe Verstärker mit magnetischen Phono-Eingängen angeschlossen ist.
30. USB-AUSGANG  
Verwenden Sie diesen Ausgang, um den Plattenspieler an den USB-Port Ihres Computers anzuschließen. Weitere Hinweise finden Sie in der beiliegenden Software-Anleitung.

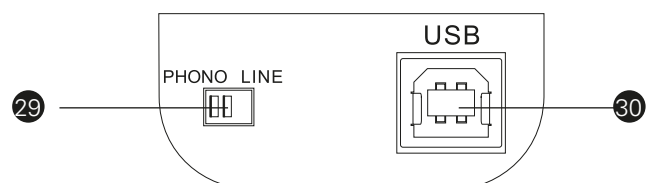

## Inbetriebnahme

### Auspacken

Packen Sie den Plattenspieler vorsichtig aus und vergewissern Sie sich, dass folgende Teile enthalten und intakt sind:

- Slipmat (oberhalb der Abdeckhaube)
- Abdeckhaube (oberhalb des Plattenspielers)
- Plattenteller (unterhalb des Plattenspielers)
- Scharniere für Abdeckhaube (Zubehörbereich der Styroporverpackung)
- 45 U/min-Adapter (Zubehörbereich)
- Gegengewicht (Zubehörbereich)
- Headshell
- Netzkabel (Zubehörbereich)
- USB-Kabel
- Cinchkabel
- Adapter auf Miniklinke
- Audiosoftware Audacity (CD)

ES WIRD EMPFOHLEN, DAS GESAMTE VERPACKUNGSMATERIAL FÜR EINE SPÄTERE LAGERUNG ODER TRANSPORTE AUFZUBEWAHREN.

### Vorbereitung des Plattenspielers für den Betrieb

Der AT-LP120-USB erfordert vor der ersten Inbetriebnahme einige vorbereitende Maßnahmen.

WICHTIG: Schließen Sie den Plattenspieler nicht an das Stromnetz an, bevor die folgenden Schritte abgeschlossen sind.

### Einstellung des Spannungsreglers

Hinweis: Bei dieser europäischen Version des Plattenspielers ist der Spannungsregler auf 230 V eingestellt. Ändern Sie diese Einstellung NICHT auf 115 V, da hierdurch der Motor beschädigt wird.

Abb. 4 – Spannungsregler

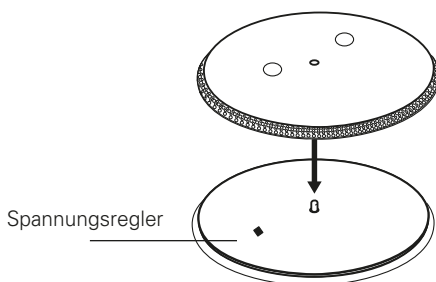

### Einstellung des Vorverstärker-Schalters

Der Plattenspieler hat einen eingebauten Stereo-Phono-Vorverstärker. Der Wahlschalter befindet sich auf der Rückseite des Gerätes (siehe Abb. 3, Seite 34, Nr. 29) und bietet die Wahl zwischen eingebautem Stereo-Vorverstärker (LINE-OUT) oder Bypass (Umgehung) des Vorverstärkers (PHONO-OUT) zum Anschluss an spezielle externe Geräte mit magnetischen Phono-Eingängen. Das Audio-Ausgangskabel mit dem roten Cinch-Stecker ist der rechte Kanal, der weiße Cinch-Stecker ist der linke Kanal.

Wenn Ihre HiFi-Anlage einen PHONO-Eingang hat, setzen Sie den Vorverstärker-Schalter auf PHONO-OUT und verbinden die Anschlusskabel des Plattenspielers mit den PHONO-Eingängen Ihrer HiFi-Anlage (Rot = rechter Kanal, Weiß = linker Kanal).

Wenn Ihre HiFi-Anlage keinen PHONO-Eingang (magnetisch) hat, setzen Sie den Vorverstärker-Schalter auf LINE-OUT und verbinden die Anschlusskabel des Plattenspielers mit dem AUX- oder anderen hochpegeligen Eingängen Ihrer HiFi-Anlage (Rot = rechter Kanal, Weiß = linker Kanal).

Wenn Sie den Plattenspieler mit einer Computer-Soundkarte benutzen, setzen Sie den Schalter auf LINE-OUT und verbinden den Plattenspieler mit dem Audio-Line-Eingang der Computer-Soundkarte. Hinweis: Ein Audio-Adapter (nicht im Lieferumfang enthalten) kann erforderlich sein, um die beiden Cinch-Stecker des Plattenspieler-Ausgangs mit dem Eingang der Computer-Soundkarte zu verbinden.

### Montage des Tonarms

1. Entfernen Sie den Kabelbinder, der den Tonarm für den Transport sichert. Sichern Sie den Tonarm vorläufig mit der Fixierklammer in der Tonarmstütze. (Abb. 2, Seite 34, Nr. 23).
2. Befestigen Sie das Headshell am Ende des Tonarms (siehe Abb. 5). (Es ist empfehlenswert, das Headshell rechts und links seitlich anzufassen, damit weder die Nadel beschädigt wird noch die Tonkopfkabel gelockert werden.)
3. Während Sie das Headshell in der richtigen Position halten, drehen Sie den Headshell-Feststellring gegen den Uhrzeigersinn (nach links). Mit der Drehung des Rings wird das Headshell fest angezogen. (Mit einer ganzen Umdrehung nach rechts kann das Headshell abgenommen werden.)
4. Das Gegengewicht wird mit dem schwarzen Zahlenring nach vorne auf den Tonarm geschoben (Abb. 2, Seite 34, Nr. 27). Bitte beachten Sie, dass sich in dem Gegengewicht ein kleiner Zapfen befindet, der auf die spiralförmige Einkerbung des Tonarms eingeführt werden muss.

Abb. 5: Headshell

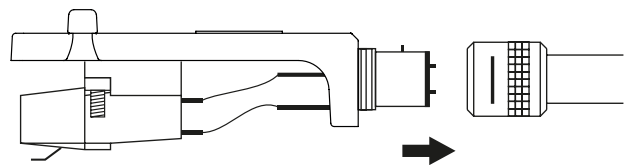

### Montage des Plattentellers und der Slipmat

1. Legen Sie den Plattenteller vorsichtig auf den Zentrierdorn und vergewissern Sie sich, dass er vollständig auf dem Zentrierdorn sitzt (siehe Abb. 6).
2. Legen Sie die weiche, schwarze Slipmat auf den Plattenteller.

Abb. 6: Plattenteller und Slipmat

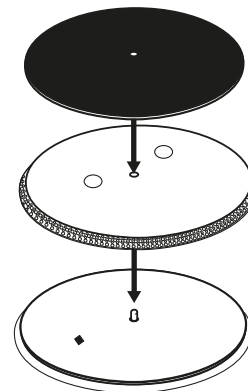

## Inbetriebnahme (Forts.)

### Montage der Abdeckhaube

1. Schieben Sie die beiden Scharniere für die Abdeckhaube in die dafür vorgesehene Öffnung auf der Rückseite des Plattenspielers. Bei richtiger Installation sollte der flache Teil der beiden Scharniere in einem Winkel von ca. 45° vom Plattenspielergehäuse abstehen.
2. Auf der Rückseite der Abdeckhaube befinden sich zwei Schlitzlöcher, die Sie sorgfältig in die Scharniere gleiten lassen, indem Sie die Abdeckhaube parallel zum Plattenspieler senken. Die Federn in den Scharnieren ermöglichen es, die Abdeckhaube bei Bedarf in einem Winkel von ca. 45° offen zu halten. (Hinweis: Es gibt nur eine „Offen“-Position. Die Scharniere erlauben es NICHT, die Haube in einem rechten Winkel aufzumachen.)
3. Um die Abdeckhaube zu entfernen, ist es einfacher, wenn sie aus der geschlossenen Position vorsichtig aus den Scharnieren gehoben wird. Heben Sie die Haube langsam und vorsichtig nach oben, bis sie weit genug vom Gerät entfernt ist. Die Scharniere können jetzt bei Bedarf vom Boden des Plattentellers entfernt werden.

### Tonarm – Balance und Auflagegewicht

Damit der Tonabnehmer die Plattenrillen einwandfrei abtastet, müssen Balance und Auflagegewicht sorgfältig entsprechend den Herstellerangaben justiert werden. Eine falsche Einstellung kann die Nadel und Schallplatten beschädigen.

(Hinweis: Wenn der Nadelschutz entfernt und die Fixierklammer des Tonarms gelöst sind, behandeln Sie die Nadel mit äußerster Sorgfalt. Achten Sie darauf, dass die Nadel nicht gegen die Slipmat stößt oder darüber fährt.)

Tonarmeinstellung:

1. Antiskating auf „0“ justieren (Abb. 2, Seite 34, Nr. 26).
2. Den durchsichtigen Nadelschutz entfernen, indem er vorsichtig nach vorne abgezogen wird.
3. Die Fixierklammer des Tonarms lösen (das Headshell festhalten), jetzt ist der Tonarm nicht ausbalanciert und schwingt frei.
4. Das Headshell festhalten und das Gegengewicht so weit drehen, bis der Tonarm in der horizontalen Balance knapp über dem Plattenteller stehen bleibt, ohne dessen Oberfläche zu berühren.
5. Jetzt den Tonarm wieder in der Tonarmstütze verriegeln.
6. Das Gegengewicht festhalten, ohne es zu bewegen. Gedreht wird nun der schwarze Ring mit den weißen Zahlen, um das Nadelauflagegewicht zu justieren, und zwar bis die „0“-Anzeige auf dem Ring in einer Linie mit der zentralen Markierung auf dem Tonarm übereinstimmt.
7. Das empfohlene Auflagegewicht entnehmen Sie den Herstellerangaben. Drehen Sie das gesamte Gegengewicht (ohne den schwarzen Einstellring zu berühren) gegen den Uhrzeigersinn vorwärts, bis der gewünschte Wert am schwarzen Einstellring in einer Linie mit der zentralen Markierung auf dem Tonarm übereinstimmt. Das Auflagegewicht für den im Lieferumfang des Plattenspielers enthaltenen Tonabnehmer entnehmen Sie bitte dem Kapitel „Spezifikationen“.

### Antiskating – Justierung

Die Interaktion zwischen Tonabnehmer und Schallplatte verursacht eine Rotationskraft in Richtung Plattentellerrand. Diese kann mit der Antiskatingjustierung des Tonarms kompensiert werden. Für beste Wiedergabe bringen Sie den Antiskating-Kontrollknopf (Abb. 2, Seite 34, Nr. 26) auf dieselbe Einstellung wie das Auflagegewicht des Tonabnehmers. Das Auflagegewicht für den im Lieferumfang des Plattenspielers enthaltenen Tonabnehmer entnehmen Sie bitte dem Kapitel „Technische Daten“.

Bei hauptsächlichlicher Verwendung von Back-Cueing, Scratching oder Reverse-Betrieb kann keine, oder weniger Antiskating-Kompensation gefordert sein.

### Tonarmhöhe – Justierung

Es kann erforderlich sein, die Tonarmhöhe zu justieren, wenn größere Tonabnehmer, dickere Slipmats oder dickere Schallplatten (z. B. 78iger) verwendet werden. Senken oder Anheben des Tonarms: Zuerst den Höhenverschluss lösen (Abb. 2, Seite 34, Nr. 28), dann die Höheneinstellskala (Abb. 2, Seite 34, Nr. 21) am Boden des Tonarms drehen. Die Skala ist in Millimeter (mm) eingeteilt. Nach erfolgter Einstellung den Höhenverschluss wieder schließen.

### Anschlüsse

Audio

Die Audio-Ausgangskabel – entsprechend der vorgenommenen Einstellung des Vorverstärker-Schalters – an Eingangsbuchsen des Mixers, Verstärkers, der Soundkarte etc. anschließen. Roter Stecker = rechter Kanal, weißer Stecker = linker Kanal. (Hinweis: Beim Anschluss an Computer-Soundkarten etc. könnten spezielle Adapter erforderlich sein.)

Anschluss an Computer mit USB-Eingang

Mithilfe des USB-Kabels (im Lieferumfang) können Sie Ihren AT-LP120-USB Plattenspieler an Ihren Computer anschließen, ohne dass spezielle Treiber erforderlich wären. Lesen Sie die beiliegende Software-Anleitung (auch online unter [www.audio-technica.de](http://www.audio-technica.de) erhältlich), bevor Sie den Plattenspieler an Ihren Computer anschließen.

Anschluss an Computer oder Audiogeräte mit 3,5-mm Klinkeneingang

Der AT-LP120-USB lässt sich ohne Adapter an Geräte mit Cinch-Buchsen anschließen. Für größtmögliche Flexibilität beinhaltet der Lieferumfang außerdem zwei Adapterkabel für den Anschluss des Plattenspielers an andere gängige Audioeingänge.

Das eine Adapterkabel – 2 x Cinch auf 3,5-mm-Stereo-Miniklinke (male) – eignet sich für die meisten handelsüblichen Computer\*-Audioeingänge. Darüber hinaus kann es verwendet werden, um die Cinch-Ausgänge des Plattenspielers mit anderen Geräten zu verbinden, zum Beispiel:

- eine Stereo-/Boombbox\* mit 3,5-mm-Miniklinken-Eingang
- aktive Lautsprecher\* mit 3,5-mm-Miniklinken-Eingang
- einen Mixer\* oder ein PA-System\* mit 3,5-mm-Miniklinken-Eingang

Das zweite, ebenfalls mitgelieferte Adapterkabel – 2 x Cinch auf 3,5-mm-Stereo-Miniklinke (female) – ermöglicht den Anschluss des Plattenspielers an Verstärker-Lautsprecher-Kombinationen\* oder ähnliche Geräte. Die 3,5-mm-Stereo-Miniklinkenbuchse des Adapterkabels dient dem Anschluss von Stereo-Miniklinkensteckern.

Wenn Sie ein Adapterkabel verwenden möchten, verbinden Sie den roten und den weißen Cinch-Stecker des Plattenspielers mit den Cinch-Buchsen des Adapterkabels.

**\* Wenn Sie Adapterkabel verwenden, muss sich der Vorverstärker-Schalter des AT-LP120-USB in „LINE“-Position befinden. (Der Schalter befindet sich auf der Rückseite des Plattenspielers.)**

**HINWEIS:** Wenn Sie den Plattenspieler an einen Mono-Verstärker/Lautsprecher anschließen möchten, ist ein Stereo-auf-Mono-Adapter erforderlich, den Sie über Ihren Fachhändler oder im Elektronikhandel erhalten. Wenn Sie einen Mono-Stecker an die Stereo-Buchse anschließen, wird einer der beiden Stereokanäle nicht zu hören sein. Zusätzlich zu den beschriebenen Adapterkabeln erhalten Sie im Handel zahlreiche weitere Adapter mit unterschiedlichen Anschlüssen für die Anbindung anderer Geräte.

Nachdem Sie alle Kabelverbindungen getätigt haben, verbinden Sie das mitgelieferte Netzkabel mit dem Plattenspieler. Beachten Sie bitte, dass der kleine Stecker nur in einer Ausrichtung in die Netzbuchse passt. Nun stecken Sie den Netzstecker noch in eine geeignete Steckdose und dem Betrieb steht nichts mehr im Wege.

Sie erzielen die besten Resultate, wenn Sie den Plattenspieler nicht unter Umgebungsbedingungen betreiben, wo Hitze, Feuchtigkeit, Staub oder starke Bodenvibrationen vorherrschen. (Hinweis: Grelle Lichtquellen können unter Umständen die Ablesbarkeit der Stroboskop-Punkte beeinträchtigen. Sollte dies der Fall sein, verdunkeln Sie vorübergehend den Bereich mit der Hand, einem Plattencover oder Ähnlichem.)

#### Vorbereiten der Wiedergabe

1. Sollte die Plattennadel noch mit einem Nadelschutz abgedeckt sein, nehmen Sie diesen ab. Entsperren Sie die Fixierung an der Tonarmstütze, falls diese noch geschlossen ist.
2. Drehen Sie den An-/Ausschaltring auf die ON-Position. Die Auswahlshalter der Plattentellergeschwindigkeit und die Stroboskopbeleuchtung leuchten nun auf.
3. Stecken Sie das Ziellicht der Plattennadel ein, falls Sie den Auflagepunkt der Nadel beleuchten wollen.
4. Legen Sie eine Schallplatte auf die Slipmat auf und achten Sie darauf, dass die Mittelbohrung der Platte exakt auf dem Plattenstift aufliegt. Wenn Sie eine Single mit 45 U/min abspielen wollen, dann setzen Sie den 45-U/min-Adapter auf den Plattenstift, bevor Sie eine Schallplatte auf den Plattenteller auflegen.
5. Stellen Sie die für ihre Schallplatte korrekte Abspielgeschwindigkeit ein (33/45/78). (Hinweis: Wenn Sie die Umdrehungsgeschwindigkeit des Plattentellers auf 78 U/min einstellen wollen, drücken Sie die bei den Geschwindigkeitstasten für 33 und 45 U/min gleichzeitig.)

#### Warnung: Wichtiger Hinweis, wenn Sie 78 RPM/SP-Platten auf diesem Plattenspieler wiedergeben wollen

Der mit Ihrem LP120 Plattenspieler gelieferte Tonabnehmer Audio-Technica AT95 eignet sich ideal für 33 sowie 45 RPM-Platten, ist allerdings NICHT für das Wiedergeben von 78 RPM/SP-Platten vorgesehen. Tonabnehmer, die für Platten mit 33 und 45 RPM vorgesehen sind, können 78 RPM/SP-Platten schnell beschädigen.

Falls Sie 78 RPM/SP-Platten auf diesem Plattenspieler wiedergeben möchten, empfehlen wir Ihnen, sich mit Ihrem regionalen Audio-Technica Service-Center beziehungsweise dem Service-Center eines autorisierten Händlers in Verbindung zu setzen, um sich bezüglich alternativen Audio-Technica Tonabnehmern beraten zu lassen, die sich für das Wiedergeben von 78 RPM/SP-Platten eignen und sich leicht an diesen Plattenspieler anbringen lassen.

#### Abspielen einer Schallplatte

1. Drücken Sie die Taste Start/Stop; der Plattenteller beginnt sich zu drehen.
2. Heben Sie den Tonarm an, indem Sie den Kontrollhebel des Tonarmlifts in die Position UP bewegen.
3. Bewegen Sie den Tonarm über die gewünschte Position (Rille) auf der Schallplatte.
4. Senken Sie den Tonarm auf die Schallplattenoberfläche ab, indem Sie den Tonarmlifthebel auf die Position DOWN bewegen. Der Tonarm senkt sich nun langsam auf die Schallplatte und die Wiedergabe beginnt.

– oder –

Verwenden Sie den manuellen Headshell-Hebel, um den Tonarm direkt über die gewünschte Stelle der Platte zu bewegen. Senken Sie nun den Tonarm vorsichtig auf die Schallplatte ab.

#### Pitch-Kontrolle und Justierung der Umlaufgeschwindigkeit

1. Bei Bedienung des „Pitch“-Knopfes besteht die Möglichkeit, die Höheneinstellung zwischen  $\pm 10\%$  oder  $\pm 20\%$  zu justieren. Bewegen Sie den Schieberegler in die gewünschte Stellung. (Hinweis: Bei einer Höheneinstellung von 0% befindet sich der Regler in der Mitte.)
2. Mit Hilfe der roten Lichtanzeige beobachten Sie die Stroboskop-Punkte am Rand des Plattentellers. Wenn die Linien so aussehen, als ob sie sich nicht bewegen, läuft der Plattenteller mit genauer Geschwindigkeit. Wenn die Punkte nach rechts laufen, ist die Umdrehungsgeschwindigkeit zu langsam, bewegen sie sich nach links, dreht sich der Plattenteller zu schnell.

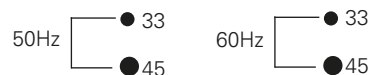

3. Wenn der Geschwindigkeits-Feststellknopf gedrückt ist, sorgt die eingebaute Quarz-Lock-Funktion für präzise Umdrehungsgeschwindigkeit, unabhängig von der Position des Pitch-Reglers. (Hinweis: Der LED-Indikator links vom Pitch-Regler leuchtet GRÜN auf, wenn die Quarz-Lock-Funktion aktiv ist und rot, wenn Sie eine andere Höheneinstellung vorgenommen haben.)
4. Falls erforderlich, drücken Sie den Richtungsknopf, um die Rotation des Plattentellers zu ändern. Die entsprechende Richtungs-LED leuchtet jetzt auf.

#### Aussetzen oder Beenden der Wiedergabe

1. Um die Wiedergabe zu pausieren, heben Sie den Tonarm mit dem Headshell-Hebel an.
2. Wenn die Wiedergabe beendet ist, ziehen Sie den Headshell-Hebel nach oben, bewegen den Tonarm in die Tonarmstütze und sichern den Tonarm mit der Fixierklammer.
3. Falls Sie das Ziellicht der Plattennadel benutzt haben, schalten Sie es aus, indem es von der Nadeleinheit abnehmen.
4. Drücken Sie die Start/Stop-Taste, um den Plattenteller zu bremsen und schließlich zum Stehen zu bringen.
5. Drehen Sie den An-/Ausschaltring auf die OFF-Position.

## Einbau eines Tonabnehmers

### Mechanische Montage

1. Packen Sie den Tonabnehmer aus und nehmen Sie vorsichtig die Nadel ab.  
Legen Sie die Nadel beiseite, damit sie nicht beschädigt wird.  
Bauen Sie den neuen Tonabnehmer am Headshell an.  
Verwenden Sie die Montageteile, die im Lieferumfang des neuen Tonabnehmers enthalten sind.  
Ziehen Sie die Montageschrauben an, bis sie gerade so fest sitzen.  
Setzen Sie die Nadel kurz wieder ein, um sicherzustellen, dass sie nicht gegen die Montageteile schlägt. Die Nadel muss mit einem „Klick“ einrasten. Vergewissern Sie sich, dass der neue Tonabnehmer – entsprechend den Herstellerangaben – richtig auf dem Tonkopf positioniert ist. Entfernen Sie die Nadel erneut, um sie sicher aufzubewahren.

### Warnung: Wichtiger Hinweis, wenn Sie 78 RPM/SP-Platten auf diesem Plattenspieler wiedergeben wollen

Der mit Ihrem LP120 Plattenspieler gelieferte Tonabnehmer Audio-Technica AT95 eignet sich ideal für 33 sowie 45 RPM-Platten, ist allerdings NICHT für das Wiedergeben von 78 RPM/SP-Platten vorgesehen. Tonabnehmer, die für Platten mit 33 und 45 RPM vorgesehen sind, können 78 RPM/SP-Platten schnell beschädigen.

Falls Sie 78 RPM/SP-Platten auf diesem Plattenspieler wiedergeben möchten, empfehlen wir Ihnen, sich mit Ihrem regionalen Audio-Technica Service-Center beziehungsweise dem Service-Center eines autorisierten Händlers in Verbindung zu setzen, um sich bezüglich alternativen Audio-Technica Tonabnehmern beraten zu lassen, die sich für das Wiedergeben von 78 RPM/SP-Platten eignen und sich leicht an diesen Plattenspieler anbringen lassen.

### Kabelschlüsse

1. FoVier Stifte auf der Rückseite des Tonabnehmers sind farblich kodiert für den Standard-Anschluss an Stereo-Tonarme (siehe Abb. 8). Verbinden Sie die Kabelschuhe der am Tonkopf befestigten Kabel mit den gleichfarbigen Pins des Tonabnehmers. DIE KABELSCHUHE DÜRFEN NICHT AUF DIE TONABNEHMERSTIFTE GELÖTET WERDEN! Hitze, die auf die Tonabnehmerstifte einwirkt, verursacht Beschädigungen im Inneren des Tonkörpers.
2. Für einen monoauralen Betrieb müssen das linke und das rechte Signalkabel am monoauralen Ausgang und das linke und rechte Erdungskabel am Erdausgang angeschlossen werden.
3. Zum Schluss wird die Nadel wieder sorgfältig auf dem Tonkörper befestigt. Die Nadel muss mit einem „Klick“ einrasten. Das Headshell wieder am Tonarm befestigen und dabei darauf achten, dass die Nadel nicht beschädigt wird.

(Hinweis: Nach Anschluss des neuen Tonabnehmers stellen Sie die Tonarmbalance, Auflagekraft und Anti-Skating entsprechend den Herstellerangaben wieder neu ein.)

Figure 8 – Electrical Connections

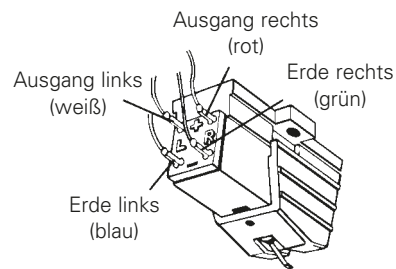

### Der Plattenspieler läuft, gibt aber keinen oder nur sehr wenig Sound ab

1. Die Schutzabdeckung der Plattennadel sichert noch die Nadel. Entfernen Sie den Nadelschutz.
2. Der Tonarm befindet sich noch in der angehobenen Position. Senken Sie den Tonarm.
3. Die Einstellungen am Mixer oder Verstärkersystem sind falsch gewählt: falschen Eingang ausgewählt, der Tape Monitor ist aktiv, Lautsprecher sind ausgeschaltet, etc. Überprüfen Sie die ordnungsgemäßen Kontrolleinstellungen.
4. Die Plattennadel ist gebrochen oder fehlt gänzlich. Überprüfen Sie das Plattennadelsystem und ersetzen Sie, falls notwendig, die Nadel.
5. Das Plattennadelsystem sitzt nicht korrekt im Tonabnehmer. Überprüfen Sie den Tonabnehmer und setzen das Nadelsystem nochmals neu ein, falls notwendig.
6. Der Auswahlwähler des internen Vorverstärkers steht auf der falschen Position. Überprüfen Sie, ob der richtige Ausgang für die Anpassung an die Eingänge des Mixers/Verstärkers gewählt wurde.
  - Kein Sound/Sehr schwacher Sound: Schalter steht auf Phono und der Plattenspieler ist mit einem Aux-/Line-Eingang verbunden.
  - Sehr lauter/verzerrter Sound: Schalter steht auf Line und der Plattenspieler ist mit einem Phono-Eingang verbunden.

### Der Plattenspieler läuft, aber die Plattennadel hüpfert über die Schallplatte

1. Die Schutzabdeckung der Plattennadel sichert noch die Nadel. Entfernen Sie den Nadelschutz.
2. Die Auflagekraft ist zu leicht eingestellt. Justieren Sie diese entsprechend den Herstellerangaben ihres Tonabnehmers nach.
3. Die Auflagekraft ist zu schwer eingestellt (die Nadel springt aus der Plattenrinne). Justieren Sie diese entsprechend den

Herstellerangaben ihres Tonabnehmers nach.

4. Die Anti-Skate-Einstellung wurde falsch gewählt. Überprüfen Sie, ob die Anti-Skate-Einstellung auf den gleichen Wert eingestellt wurde, wie für den Wert der Auflagekraft des Tonabnehmers.
5. Auf den Plattenspieler werden extreme Vibrationen vom Boden, von den Wänden oder in der Nähe von positionierten Lautsprechern übertragen. Versuchen Sie, diese Vibrationen zu reduzieren, oder stellen Sie den Plattenspieler an einem anderen Platz auf, der eine robuste und feste Oberfläche bietet.

### Die Schallplatte wird zu schnell oder zu langsam abgespielt

1. Der Plattenspieler ist auf die falsche Umdrehungsgeschwindigkeit eingestellt. Stellen Sie mit den Geschwindigkeitstasten die richtige Drehgeschwindigkeit des Plattentellers für ihren Schallplattentyp ein.
2. Die variable Pitch ist aktiv. Betätigen Sie die Quarz-Taste oder bringen Sie den Pitch-Schiebereglern auf seine Mittelstellung (dort rastet dieser ein), um die Quarz-Lock-Funktion einzuschalten.

### Die Stroboskop-Punkte sind nur schwer zu erkennen und/oder das Ziellicht der Plattennadel ist sehr schwach

1. Unter extrem hellen Lichtverhältnissen oder bei Neonlicht ist die Sichtbarkeit der Stroboskop-Punkte stark eingeschränkt. Dunkeln Sie den Bereich mit der Hand, einer Plattenhülle oder Ähnlichem ab und schirmen Sie so die Stroboskopanzeige vorübergehend vor hellem Licht ab.
2. Der Spannungsregler ist auf 230 V eingestellt, aber der Netzstrom ist 115 V Ziehen Sie den Netzstecker aus der Netzsteckdose und stellen Sie den Spannungsregler (unter dem Plattenteller) richtig ein. (Hinweis: Selbst wenn der Spannungsregler auf 230 V eingestellt ist und der Netzstrom 115 V ist, bringt die Quarz-Lock-Funktion den Plattenteller auf die richtige Geschwindigkeit.)

## Tipps für optimalen Betrieb

- Öffnen und schließen Sie die Abdeckhaube stets vorsichtig. Fassen Sie sie entweder in der Mitte oder gleichmäßig auf beiden Seiten an.
- Berühren Sie die Spitze der Abtastnadel niemals mit den Fingern; lassen Sie die Nadel nicht auf die Slipmat oder die Kante einer Schallplatte auftreffen.
- Reinigen Sie die Abtastnadel regelmäßig mit einer weichen Bürste, und bewegen Sie die Bürste **ausschließlich von hinten nach vorne**.
- Falls Sie einen flüssigen Nadelreiniger verwenden, setzen Sie die Flüssigkeit stets **sehr sparsam** ein.
- Wischen Sie die Abdeckhaube und das Gehäuse des Plattenspielers vorsichtig mit einem weichen Tuch ab. Verwenden Sie zur Reinigung des Plattenspielers und der Abdeckhaube ausschließlich einen milden Reiniger und setzen ihn sparsam ein.
- Verwenden Sie zur Reinigung des Plattenspielers **niemals** aggressive Reiniger oder Lösungsmittel.
- Wenn Sie den Plattenspieler transportieren möchten, trennen Sie ihn immer zuerst vom Netz und befestigen den Tonarm mit dem Vinyl-Tonarmhalter auf der Tonarmstütze.

## Spezifikationen

### AT-LP120-USB

#### Technische Daten des Plattenspielers

Bauart	3 Geschwindigkeiten, vollständig manueller Betrieb
Motor	Gleichstrommotor
Antriebsmethode	Direktantrieb
Geschwindigkeiten	331/3 U/min, 45 U/min, 78 U/min
Pitch-Variation	+/- 10% oder +/- 20%
Plattenteller	Spritzgussaluminium
Startdrehmoment	> 1,6 kgm-cm
Bremssystem	Elektronische Bremse
Gleichlaufschwankung	< 0,2% WRMS (33 U/min)
Signal-Rausch-Verhältnis	> 50 dB
Ausgangspegel	
Vorverstärker PHONO	2,5 mV nominal bei 1 kHz, 5 cm/s
Vorverstärker LINE	150 mV nominal bei 1 kHz, 5 cm/s
Phono-Vorverstärkung	36 dB nominal, RIAA-entzerrt
USB-Funktion	
A/D-, D/A-Wandler	16 Bit / 44,1 kHz oder 48 kHz, über USB wählbar
Computer-Schnittstelle	USB 1.1, kompatibel mit Windows XP, Vista und MAC OSX
Erforderliche Stromversorgung	115/230 V AC, 60/50 Hz
Stromverbrauch	11 W
Abmessungen	450,0 mm (B) x 352,0 mm (T) x 157,0 mm (H)
Gewicht	10.5kg (23.15lbs)
Zubehör (im Lieferumfang)	Netzkabel; Stereo-Adapterkabel: 2 x Cinch (female) auf 3,5-mm-Miniklinke (male), 2 x Cinch (female) auf 3,5-mm- Miniklinke (female); 45 U/min-Adapter; USB-Kabel; Audio-Software

*\*Die Spezifikationen können jederzeit ohne Vorankündigung geändert werden.*



---

**AT-LP120-USB Giradischi professionale con uscite USB e analogica a trazione diretta**

---

---

*Installazione e uso Pagine 41-50*

## Giradischi professionale con uscite USB e analogica a trazione diretta

### Istruzioni di sicurezza



1. Leggere queste istruzioni.
2. Conservare queste istruzioni.
3. Prestare attenzione a tutti gli avvertimenti.
4. Seguire tutte le istruzioni.
5. Non usare l'apparecchio vicino ad acqua.
6. Pulire solo con un panno asciutto.
7. Non bloccare eventuali prese di ventilazione. Installare conformemente alle istruzioni del fabbricante.
8. Non installare vicino a fonti di calore, come radiatori, diffusori di calore, piani di cottura e altre apparecchiature che producono calore (amplificatori inclusi).
9. Utilizzare sempre spine polarizzate o con contatto di terra. Una spina polarizzata è dotata di due poli (fase e neutro). Una spina con contatto di terra è dotata di un terzo polo per la messa a terra. Il terzo polo è una misura di sicurezza per l'utente. Se la spina non può essere inserita nella presa, consultare un elettricista per la sostituzione della presa obsoleta.
10. Assicurarsi di posizionare il cavo dell'alimentazione in modo che non possa essere calpestato o danneggiato, soprattutto in corrispondenza della spina e del punto di uscita dall'apparecchio.
11. Utilizzare solo prolunghe/accessori specificati dal fabbricante.
12. Utilizzare solo con il supporto, stand, treppiede, staffa o tavolino specificati dal fabbricante o venduti con l'apparecchio. Se si usa un supporto mobile, prestare particolare attenzione quando si sposta il supporto con l'apparecchio installato per evitare possibili lesioni causate dalla caduta dell'apparecchio.
13. Scollegare l'apparecchio dalla rete elettrica durante temporali o se non utilizzato per lunghi periodi di tempo.
14. Per qualsiasi intervento di assistenza, rivolgersi a personale qualificato. Contattare immediatamente l'assistenza se l'apparecchio subisce danni – per esempio se il cavo dell'alimentazione è danneggiato, se del liquido viene accidentalmente versato sull'apparecchio, se l'apparecchio è stato colpito da un oggetto o è stato esposto a pioggia o forte umidità, se l'apparecchio non funziona correttamente o è stato fatto cadere.
15. Qualora una presa elettrica venga utilizzata come dispositivo di scollegamento, tale dispositivo deve essere sempre operativo.
16. Posizionare l'unità in un ambiente ben ventilato.
17. L'apparecchio non deve essere esposto a gocce o spruzzi e nessun oggetto riempito con liquidi, come vasi, deve essere posto sul'apparecchio.

**Avvertenza:** per prevenire il rischio di incendi o scariche elettriche, non esporre questo apparecchio a pioggia o umidità. L'apparecchio non deve essere esposto a gocce o spruzzi e nessun oggetto riempito con liquidi, come vasi, deve essere posto sul'apparecchio.



**ATTENZIONE**  
**RISCHIO DI SCOSSE**  
**ELETRICHE NON APRIRE**



**Attenzione:** per prevenire il rischio di incendi o scariche elettriche, non esporre questo apparecchio a pioggia o umidità. L'apparecchio non deve essere esposto a gocce o spruzzi e nessun oggetto riempito con liquidi, come vasi, deve essere posto sul'apparecchio.



Il simbolo del triangolo con la saetta avvisa l'utente della presenza di una corrente pericolosa, non isolata, all'interno del prodotto, sufficientemente potente da costituire un rischio di scosse elettriche.



Il simbolo con il punto esclamativo avvisa l'utente della presenza di importanti istruzioni sul funzionamento e la manutenzione nella documentazione che accompagna il prodotto.

**Attenzione:** per prevenire scosse elettriche, non utilizzare la spina polarizzata con una prolunga o prese di corrente che non consentono l'inserimento a fondo della spina, lasciando i terminali parzialmente esposti.

### Introduzione

Grazie per aver acquistato il giradischi professionale con uscite USB e analogica a trazione diretta AT-LP120-USB. Con questo sistema di registrazione LP-digitale, Audio-Technica porta la sua leggendaria qualità e fedeltà audio nel mondo digitale. Nella confezione troverete tutto quello che vi serve per convertire la vostra collezione di LP classici in file digitali: il giradischi stereo AT-LP120-USB di Audio-Technica completo di uscita USB per la connessione diretta al computer; il software di registrazione Audacity per MAC o PC; una testina fono integrale Dual-Magnet di Audio-Technica, un cavo USB e cavi adattatori. Il giradischi è anche dotato di un preamplificatore fono/linea selezionabile incorporato che consente di collegarlo a un sistema stereo attrezzato con un ingresso fono o a livello di linea.

Il giradischi professionale a trazione diretta con uscite analogica e USB AT-LP120-USB presenta le seguenti caratteristiche:

- Uscita USB – non sono necessari driver speciali per collegarsi direttamente al computer
- Motore a coppia elevata e trazione diretta
- Velocità selezionabile tra 33/45/78 RPM (giri al minuto)
- Preamplificatore fono stereo interno selezionabile
  - Complessivo braccio a S con:
    - Contrappeso regolabile
    - Regolazione antislittamento
    - Regolazione dell'altezza e blocco del braccio
    - Sollevamento ad azione idraulica del braccio con leva di sollevamento
    - Sede di riposo del braccio con meccanismo di bloccaggio
- Pitch lock (autoregolazione della velocità) selezionabile con accuratissimo controllo al quarzo
- Gamma di regolazione del pitch (controllo fine della velocità) selezionabile tra +/-10% oppure tra +/- 20%
- Indicatori stroboscopici della velocità del piatto
- Funzionamento in avanti e indietro
- Piatto in alluminio pressofuso con tappetino antiscivolo
- Pulsante start/stop
- Luce per l'illuminazione della puntina
- Adattatore per 45 giri con apposita sede d'appoggio per quando non è in uso
- Sede di appoggio per porta-testina supplementare
- Piedini regolabili per il livellamento del giradischi
- Coperchio antipolvere con cerniere rimovibile

Per la massima soddisfazione con questo prodotto, si prega di leggere attentamente le informazioni e di seguire le istruzioni contenute nel presente manuale. Tenere il manuale a portata di mano per eventuali riferimenti futuri. Consigliamo di conservare il materiale di imballaggio per poterlo usare nel caso di trasporto, spedizione o immagazzinamento del prodotto.

**Attenzione: per evitare di danneggiare la puntina, assicurarsi che l'apposita protezione sia al suo posto in caso di installazione, spostamento o pulizia del giradischi.**

### Avvertenza: Importanti informazioni per l'eventuale uso di dischi a 78 giri/SP (single-playing) su questo piatto

La puntina sulla testina Audio-Technica AT95E fornita con il piatto LP120 è ideale per il playback dei dischi a 33 e a 45 giri, ma NON per i 78 giri-SP. L'uso di una puntina per dischi a 33 e 45 giri danneggerà rapidamente i 78 giri/SP.

Se si desidera usare dischi a 78 giri/SP con questo piatto, siete pregati di contattare il reparto servizio clienti di Audio-Technica per la vostra regione (o in alternativa il reparto servizio clienti dell'importatore autorizzato), per una consulenza sulle altre testine Audio-Technica ottimizzate per il playback dei 78 giri/SP. Tali testine potranno essere facilmente installate su questo piatto.

## Caratteristiche principali

Figura 1

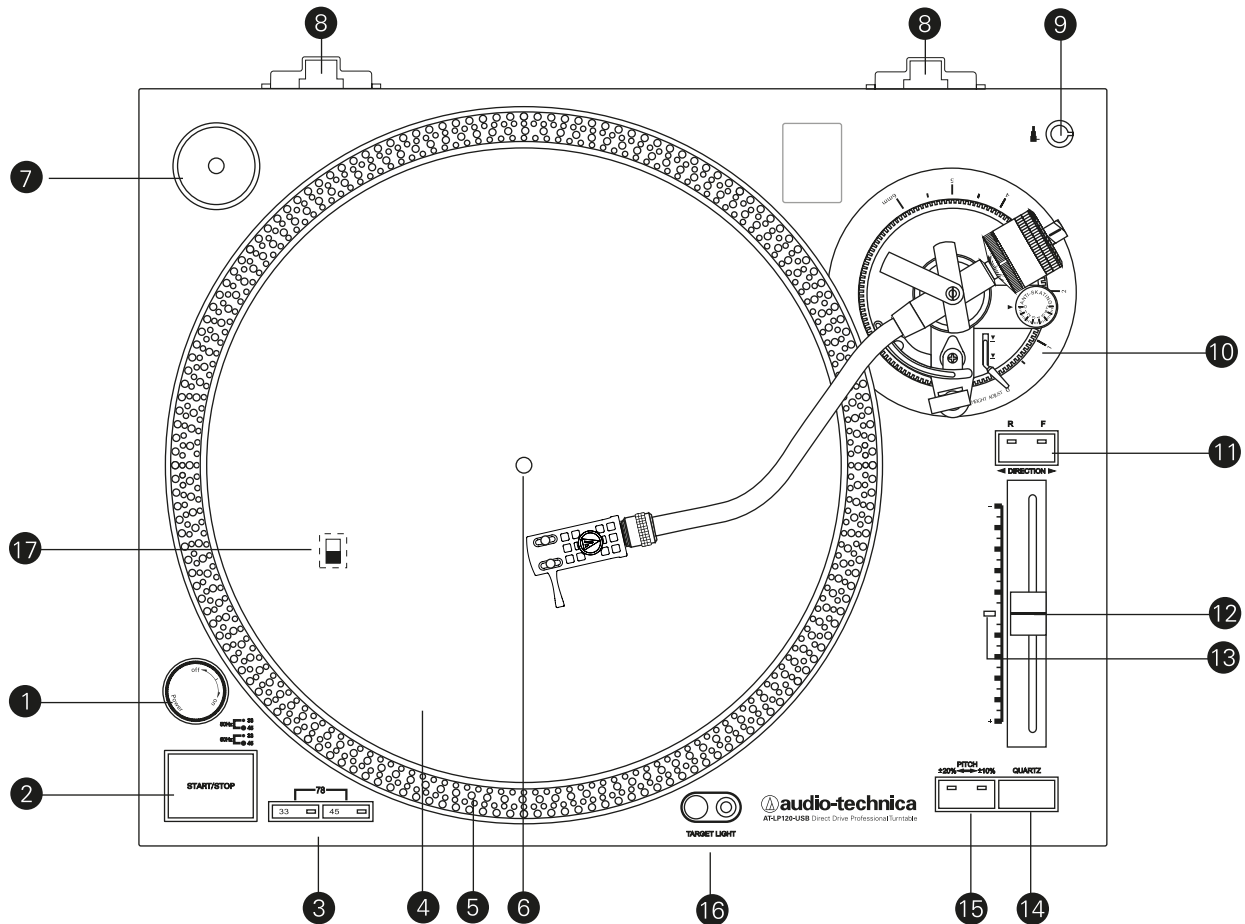

1. **MANOPOLA DI ACCENSIONE**  
Controlla l'alimentazione elettrica all'unità.
2. **PULSANTE START/STOP**  
Abilita e disabilita il motore/piatto.
3. **PULSANTI DELLA VELOCITÀ DEL PIATTO**  
Selezionano la velocità del piatto – 33 oppure 45 giri. (Nota: la modalità a 78 giri si seleziona premendo contemporaneamente i pulsanti 33 e 45.)
4. **PIATTO**  
Il piatto di alluminio pressofuso è montato direttamente sul perno centrale/albero motore.
5. **INDICATORI DI VELOCITÀ STROBOSCOPICI (sul bordo del piatto)**  
Funzionano unitamente alla luce stroboscopica collocata sotto l'interruttore di accensione (1) per fornire un'indicazione visiva delle velocità del piatto.
6. **PERNO CENTRALE**  
Montaggio di precisione del piatto sull'albero motore.
7. **ADATTATORE PER 45 GIRI (mostrato nella sua sede d'appoggio)**  
Consente la riproduzione dei dischi a 45 giri, con grande foro centrale.
8. **CERNIERE DI ANCORAGGIO DEL COPERCHIO ANTIPOLVERE**  
Punti d'attacco per il coperchio antipolvere incernierato rimovibile.
9. **SEDE D'APPOGGIO PER PORTA-PUNTINA**  
Sede di appoggio per porta-puntina supplementare (non inclusa).
10. **COMPLESSIVO BRACCIO**  
Per dettagli, vedere la Figura 2 a pagina 4.
11. **PULSANTE DI DIREZIONE**  
Controlla la direzione di rotazione del piatto:  
F – Forward (avanti, in senso orario)  
R – Reverse (indietro, in senso antiorario)
12. **CURSORE PER LA REGOLAZIONE DELLA VELOCITÀ**  
Usare in combinazione con il pulsante del pitch (15) per la regolazione fine della velocità di rotazione del piatto. Nella posizione d'arresto centrale, il bloccaggio al quarzo è attivo.
13. **INDICATORE DELLA MODALITÀ PITCH**  
È verde se l'impostazione scelta è quella standard o con il blocco dei giri al minuto; è rosso se l'impostazione scelta è quella con la regolazione del pitch.
14. **AUTOREGOLAZIONE AL QUARZO DELLA VELOCITÀ**  
Consente di passare dal controllo al quarzo della velocità di riferimento interna alla regolazione personalizzata del pitch per mezzo dell'apposito cursore (12).
15. **PULSANTE PITCH**  
Consente di selezionare la gamma di variazione del pitch ammessa dal cursore (12). (Vedere pagina 7 per informazioni sul blocco o la regolazione della velocità del piatto.)
16. **LUCE PER L'ILLUMINAZIONE DELLA PUNTINA**  
Illumina la puntina per poterla posizionare facilmente anche in caso di scarsa illuminazione.
17. **SELETTORE DI TENSIONE**  
(Accessibile tramite i fori sul piatto)  
Consente di selezionare la tensione di rete (115 V o 230 V CA, 60/50 Hz).

## Diagramma complessivo braccio

**Figura 2**

18. PORTA-TESTINA  
 19. ANELLO DI BLOCCAGGIO PORTA-TESTINA  
 Ruotare in senso antiorario (a sinistra) per portare il porta-testina nella sua posizione di blocco in sede. Ruotare l'anello di un giro completo verso destra per rimuovere il porta-testina.
20. BRACCIO  
 La geometria a S del braccio riduce gli errori di lettura.
21. REGOLAZIONE DELL'ALTEZZA DEL BRACCIO  
 Alza e abbassa il braccio nella sua interezza, consentendogli di rimanere parallelo alla superficie del disco. (L'impostazione corretta è "0" per la cartuccia fornita.)
22. DISPOSITIVO DI SOLLEVAMENTO DEL BRACCIO  
 Solleva il braccio alla distanza corretta dalla superficie del disco.
23. SEDE DI RIPOSO DEL BRACCIO CON MECCANISMO DI BLOCCAGGIO  
 Il meccanismo di bloccaggio (fermabraccio) consente di immobilizzare il braccio durante il trasporto.
24. VITE DI REGOLAZIONE DEL DISPOSITIVO DI SOLLEVAMENTO DEL BRACCIO  
 Consente di impostare la corsa di sollevamento del braccio.
25. LEVA DI COMANDO DEL DISPOSITIVO DI SOLLEVAMENTO DEL BRACCIO  
 Controlla l'azione di sollevamento del braccio. (Nota: il meccanismo di sollevamento è dotato di un ammortizzatore idraulico che rallenta la discesa del braccio.)
26. CONTROLLO ANTISLITTAMENTO  
 Applica al braccio una lieve spinta diretta verso l'esterno che si contrappone alla tendenza del braccio a spostarsi verso il centro del disco.
27. CONTRAPPESO  
 Bilancia il braccio e regola la forza verticale esercitata sulla puntina per un tracking corretto sul disco.
28. BLOCCO DELL'ALTEZZA DEL BRACCIO  
 (nascosto dal contrappeso dell'illustrazione)  
 Blocca l'altezza impostata per il braccio. (Ricordarsi di sbloccarlo completamente prima di regolare nuovamente l'altezza.)

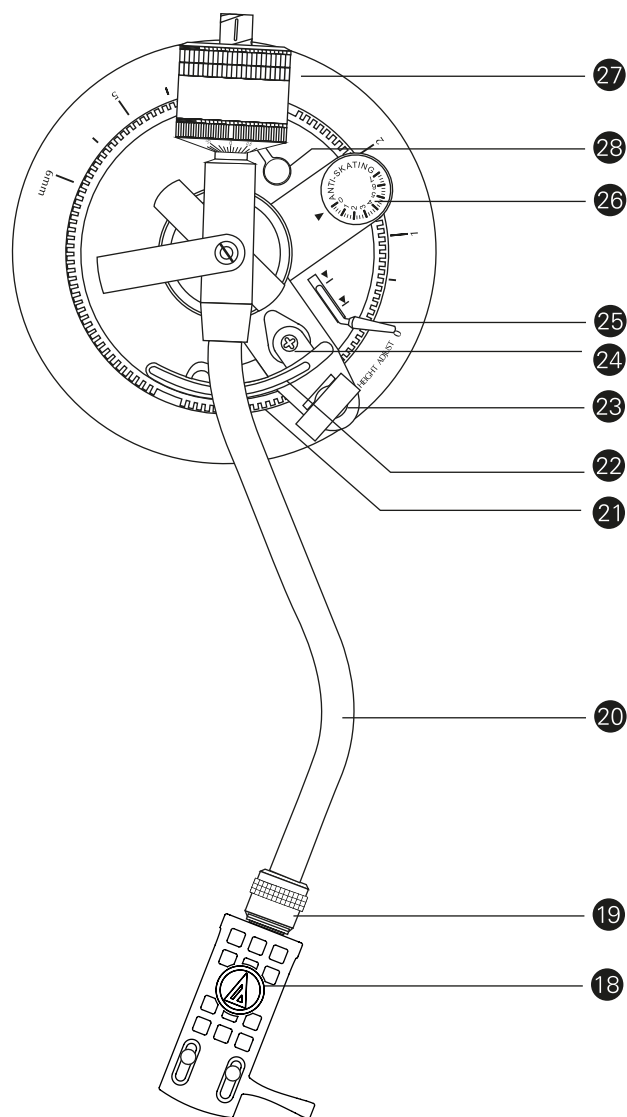

## Diagramma sezione posteriore

**Figura 3**

29. SELETTORE DELLA PREAMPLIFICAZIONE  
 Permette di bypassare il preamplificatore fono stereo interno quando il giradischi viene usato unitamente a un apparecchio dotato di ingressi fono magnetici.
30. USCITA USB  
 Usare questa uscita per collegare il giradischi alla porta USB del computer. Per le istruzioni, consultare la guida del software in dotazione.

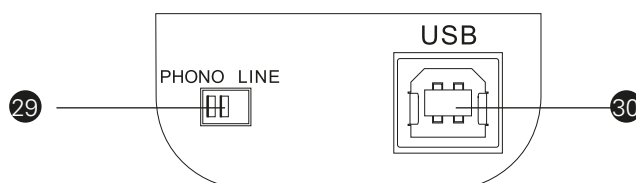

## Configurazione iniziale

### Disimballaggio

CRimuovere il giradischi dalla scatola con delicatezza e verificare che le seguenti parti siano incluse e intatte:

- Tappetino antiscivolo (sopra al coperchio antipolvere)
- Coperchio antipolvere (sopra al giradischi)
- Piatto (sotto al giradischi)
- Cerniere del coperchio antipolvere (sezione accessori dell'imballaggio in schiuma espansa)
- Adattatore 45 giri (sezione accessori)
- Contrappeso (sezione accessori)
- Porta-testina
- Cavo d'alimentazione (sezione accessori)
- Cavo USB
- Cavo adattatore con due connettori RCA femmina e un connettore minijack stereo maschio da 3,5 mm
- Cavo adattatore stereo con due connettori RCA femmina e un connettore minijack stereo femmina da 3,5 mm
- Software Audacity (CD)

CONSIGLIAMO DI CONSERVARE IL MATERIALE DI IMBALLAGGIO PER POTERLO USARE NEL CASO DI TRASPORTO, SPEDIZIONE O IMMAGAZZINAMENTO DEL PRODOTTO.

### Assemblaggio del giradischi

Il giradischi AT-LP120-USB richiede alcune operazioni di assemblaggio prima di poterlo usare per la prima volta.  
**IMPORTANTE:** Non collegare il cavo d'alimentazione CA prima di avere terminato l'assemblaggio.

### Impostazione del selettore di tensione

Nota: questa versione europea del giradischi viene fornita con il selettore di tensione impostato su 230 V CA. **NON** impostare su 115 V CA, in quanto questo comporterà danni al motore.

Figura 4 – Selettore di tensione

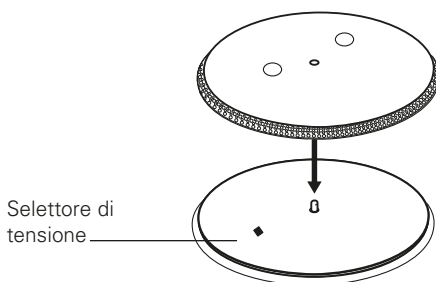

### Impostazione del selettore di preamplificazione

Per una maggiore flessibilità di utilizzo, questo giradischi è dotato di un preamplificatore fono stereo interno. Il selettore di preamplificazione collocato sul pannello posteriore del giradischi [vedere Figura 3, pagina 4, n. 29], consente di selezionare il preamplificatore stereo interno (LINE OUT), oppure di bypassare il preamplificatore (PHONO OUT) quando si utilizzano sistemi dotati di ingresso fono magnetico dedicato. Lo spinotto RCA rosso del cavo dell'uscita audio è il canale di destra; lo spinotto bianco è il canale di sinistra.

Se il sistema utilizzato ha un ingresso PHONO, posizionare il selettore su PHONO OUT e collegare i cavi di uscita del giradischi agli ingressi PHONO del sistema, ricordando che Rosso = canale di destra e Bianco = canale di sinistra.

Se il sistema non dispone di un ingresso PHONO (fono magnetico), impostare il selettore di preamplificazione su LINE OUT e collegare i cavi d'uscita del giradischi all'ingresso AUX o a un altro ingresso a livello elevato del sistema, ricordando che Rosso = canale di destra e Bianco = canale di sinistra.

Se si utilizza il giradischi con una scheda audio del computer, posizionare il selettore su LINE OUT e collegare il giradischi all'ingresso di linea audio sulla scheda audio del computer. Nota: per interfacciare i due jack RCA del cavo d'uscita del giradischi e l'ingresso della scheda audio del computer può essere necessario un adattatore (non fornito).

### Assemblaggio del braccio

1. Rimuovere la fascetta di vinile utilizzata per immobilizzare il braccio durante il trasporto. Utilizzare il meccanismo di bloccaggio del braccio per fermare il braccio nella sua sede d'appoggio. [Figura 2, pagina 4, n. 23.]
2. Inserire il porta-testina nella presa collocata sulla parte frontale del braccio [vedere Figura 5]. È buona norma maneggiare il porta-testina sorreggendolo con le dita sui bordi laterali per evitare di danneggiare la puntina o il cablaggio della cartuccia.
3. Mantenendo il porta-testina in posizione, ruotare l'anello bloccatestina in senso anti orario (verso sinistra). L'anello, girando, stringe e assicura il porta-testina nella sua sede. (Ruotare l'anello di un giro completo verso destra per rimuovere il porta-testina.)
4. Avendo cura di tenere il quadrante nero rivolto in avanti, usare un movimento avvitante per fissare il contrappeso al braccio che si protende verso il retro dal perno del braccio [Figura 2, pagina 4, n. 27]; il contrappeso si innesterà nella scanalatura a spirale sul retro del braccio e si sposterà in avanti.

Figura 5 – Porta-testina

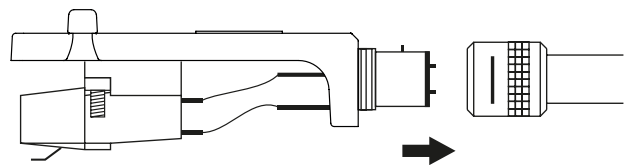

### Assemblaggio del piatto del giradischi e del tappetino antiscivolo

1. Posizionare delicatamente il piatto del giradischi sul perno centrale, assicurandosi che sia saldamente nella sua sede. [Vedere la Figura 6.]
2. Posizionare il tappetino nero antiscivolo sulla superficie del piatto.

Figura 6 – Assemblaggio del piatto del giradischi e del tappetino antiscivolo

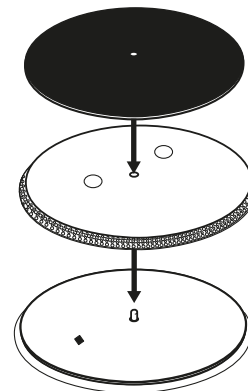

## Configurazione iniziale (continua)

### Assemblaggio del coperchio antipolvere

1. Inserire le estremità a forma di T delle cerniere del coperchio negli incavi sul retro del telaio del giradischi. Se installata correttamente, la parte piatta delle cerniere del coperchio deve essere rivolta verso l'esterno del giradischi a un angolo di circa 45°.
2. Tenendo il coperchio sollevato sopra al giradischi, guidare delicatamente le cerniere all'interno delle fessure presenti sul retro del coperchio. Le molle nelle cerniere permettono di tenere il coperchio aperto a un angolo di circa 45°, se lo si desidera. (Nota: l'unica posizione aperta è questa; il coperchio NON si solleva a un angolo di 90°.)
3. Per rimuovere il coperchio dal giradischi, disinserire delicatamente le cerniere facendole scorrere fuori dalle fessure nel coperchio. Questa operazione è in genere più agevole con il coperchio nella posizione di "chiuso". Sollevare ora il coperchio verso l'alto, lentamente e con attenzione, fino a rimuoverlo completamente. A questo punto si possono anche rimuovere le cerniere dalla base del giradischi, se lo si desidera.

### Impostazione del bilanciamento del braccio e del peso di lettura (Tracking Force)

Per permettere alla cartuccia di seguire correttamente i solchi del disco, il braccio e il peso di lettura devono essere impostati esattamente seguendo le indicazioni tecniche fornite dal costruttore della cartuccia. In caso contrario, si rischia di danneggiare la cartuccia e/o il disco.

(Nota: dopo aver rimosso il coperchio di protezione della puntina e aver sbloccato il braccio, fare attenzione a non danneggiare la puntina. Evitare che venga trascinata sul tappetino antiscivolo.)

Impostazione del braccio:

1. Impostare la regolazione antiscivolo su "0". [Figura 2, pagina 4, n. 26.]
2. Rimuovere il coperchio trasparente di protezione della puntina facendolo scorrere in avanti.
3. Sorreggendo delicatamente il porta-testina per stabilizzare il braccio, sganciare il meccanismo di blocco; a questo punto il braccio è sbilanciato e libero di muoversi.
4. Tenendo con delicatezza il porta-testina, ruotare lentamente il contrappeso fino a bilanciare il braccio in orizzontale in modo che rimanga sospeso sopra al piatto, ma senza toccarne la superficie.
5. Riportare il braccio nella sua sede di riposo e bloccarlo.
6. Tenendo fermo il contrappeso senza ruotarlo, ruotare solo l'anello nero di calibrazione della forza della puntina (che gira indipendentemente dal contrappeso) fino ad allineare lo "0" sull'anello di calibrazione con la linea centrale indicata sulla superficie del braccio posteriore.
7. Fare riferimento alle indicazioni tecniche fornite dal costruttore della cartuccia e verificare il peso di lettura (tracking force) consigliato. Ruotare tutto il contrappeso in senso antiorario senza toccare l'anello di calibrazione nero, muovendo il contrappeso in avanti fino a quando il valore sull'anello di calibrazione desiderato non si allinea con la linea centrale indicata sul braccio posteriore. Fare riferimento alla sezione delle caratteristiche tecniche per il valore del peso di lettura per la cartuccia fornita con il giradischi.

### Impostazione dell'antiscivolo (Anti-skate)

È possibile applicare al braccio una lieve forza "antiscivolo" diretta verso l'esterno per compensare la forza di "pattinamento" che attira il braccio verso il centro del disco. Per il risultato migliore con un utilizzo normale del giradischi, impostare la manopola del controllo anti-skate

[Figura 2, pagina 4, n. 26] sullo stesso valore indicato sul quadrante del peso di lettura. Fare riferimento alla sezione delle caratteristiche tecniche per il valore del peso di lettura per la cartuccia fornita con il giradischi. Se si utilizza con molta frequenza il back-cueing, lo scratching o si suona il disco all'indietro, si può optare per una compensazione anti-skate minore oppure si può decidere di non usarla affatto.

### Impostazione dell'altezza del braccio

La regolazione dell'altezza del braccio permette di posizionare il braccio parallelamente alla superficie del disco quando si utilizzano cartucce molto grandi, tappetini antiscivolo spessi o dischi molto spessi come i vecchi 78 giri. Per alzare o abbassare il braccio: prima di tutto allentare il dispositivo blocca-altezza [Figura 2, pagina 4, n. 28] e quindi ruotare la manopola di regolazione dell'altezza [Figura 2, pagina 4, n. 21] ubicata alla base del braccio. La scala è calibrata in millimetri (mm). Al termine, stringere nuovamente il dispositivo blocca-altezza per mantenere la regolazione impostata.

### Collegamenti

Audio

Collegare il cavo d'uscita audio ai jack d'ingresso appropriati sul mixer, amplificatore, scheda audio o altra apparecchiatura in base all'impostazione del selettore di preamplificazione. Collegare la spina RCA rossa all'ingresso del canale di destra e la spina RCA bianca all'ingresso del canale di sinistra. (Nota: potrebbe essere necessario utilizzare degli adattatori per collegare il giradischi a una scheda audio del computer o ad altri dispositivi.)

Collegamento a computer con interfaccia USB

Il cavo USB (fornito) consente di collegare il giradischi AT-LP120-USB al computer senza dover ricorrere a driver speciali. Prima di collegare il giradischi al computer, fare riferimento alla guida del software in dotazione (disponibile anche online su [www.audio-technica.com](http://www.audio-technica.com)).

Collegamento a computer o dispositivi audio con ingressi da 3,5 mm L'AT-LP120-USB può essere collegato senza adattatori a dispositivi dotati di connettori RCA. Per la massima flessibilità, abbiamo incluso due cavi adattatori per gli altri ingressi audio più utilizzati.

Il primo di questi cavi adattatori – un cavo con due connettori RCA e minijack stereo da 3,5 mm (maschio) – è progettato per essere compatibile con la maggior parte degli ingressi audio dei computer\*. Può anche essere utilizzato per collegare l'uscita RCA del giradischi ad altre apparecchiature, tra cui:

- un impianto stereo/stereo portatile\* dotato di minijack da 3,5 mm
- diffusori\* amplificati dotati di un ingresso minijack da 3,5 mm
- l'ingresso di un mixer\* o di un sistema PA\* dotati di un minijack da 3,5 mm

Il secondo cavo adattatore fornito – un cavo con due connettori RCA e connettore minijack stereo da 3,5 mm (femmina) – consente di collegare l'uscita del giradischi a diffusori\* amplificati o ad apparecchiature simili. Il minijack stereo da 3,5 mm sull'adattatore è compatibile con i mini-spinotti stereo.

Per utilizzare uno degli adattatori, collegare lo spinotto RCA rosso e quello bianco del giradischi ai jack RCA del cavo adattatore.

**\* Quando si usa uno dei cavi adattatori, impostare sempre il selettore di preamplificazione del giradischi AT-LP120-USB sulla posizione "LINE". (Il selettore si trova sul retro del giradischi.)**

NOTA: se si desidera collegare il giradischi a un amplificatore/diffusore mono, assicurarsi di utilizzare un adattatore stereo-mono, disponibile presso i rivenditori o in qualsiasi negozio di articoli elettronici. Inserendo una spina mono nel jack stereo si disabilita uno dei canali stereo. Presso i rivenditori e i negozi di elettronica sono disponibili anche altre configurazioni di cavi adattatori per il collegamento a dispositivi che richiedono terminazioni diverse.

Infine, dopo aver effettuato tutti i collegamenti, collegare il cavo di alimentazione CA al giradischi – notare che il piccolo connettore può essere inserito solo in una direzione. Collegare quindi la spina del cavo di alimentazione a una presa di corrente CA.

Per il risultato migliore, non installare l'unità vicino a fonti di calore, in ambienti umidi, polverosi o soggetti a forti vibrazioni. (Nota: intense luci fluorescenti possono influire negativamente sulla visibilità degli indicatori di velocità stroboscopici; in questo caso, coprire l'area con una mano, la copertina di un disco, ecc.)

#### Prima dell'uso

1. Rimuovere la protezione della puntina e sbloccare il braccio dalla sua sede d'appoggio, se bloccato.
2. Ruotare la manopola di accensione nella posizione di ON. Il selettore di velocità e la luce stroboscopica si accenderanno.
3. Se lo si desidera, è possibile premere il pulsante della luce della puntina per sollevare e accendere la luce e illuminare la posizione della puntina sul disco.
4. Posizionare un disco sul tappetino antiscivolo, allineando il foro al centro con il perno centrale del piatto. Per i 45 giri, posizionare l'adattatore sul perno centrale prima di collocare il disco sul piatto.
5. Selezionare la velocità di rotazione del piatto (33/45/78) a seconda del disco che si intende suonare. (Nota: per selezionare la velocità a 78 giri, premere contemporaneamente i pulsanti 33 e 45.)

#### Avvertenza: Importanti informazioni per l'eventuale uso di dischi a 78 giri/SP (single-playing) su questo piatto

La puntina sulla testina Audio-Technica AT95E fornita con il piatto LP120 è ideale per il playback dei dischi a 33 e a 45 giri, ma NON per i 78 giri-SP. L'uso di una puntina per dischi a 33 e 45 giri danneggerà rapidamente i 78 giri/SP.

Se si desidera usare dischi a 78 giri/SP con questo piatto, siete pregati di contattare il reparto servizio clienti di Audio-Technica per la vostra regione (o in alternativa il reparto servizio clienti dell'importatore autorizzato), per una consulenza sulle altre testine Audio-Technica ottimizzate per il playback dei 78 giri/SP. Tali testine potranno essere facilmente installate su questo piatto.

#### Riproduzione di un disco

1. Premere il pulsante start/stop; il piatto comincia a girare.
2. Sollevare il braccio alzando la leva di controllo nella posizione UP.
3. Posizionare il braccio in corrispondenza del punto (solco) desiderato del disco.
4. Abbassare il braccio spostando la leva di controllo nella posizione DOWN. Il braccio scende lentamente sul disco e la riproduzione si avvia.

– oppure –

Usate il braccetto del porta-testina per posizionare il braccio sul disco. Abbassare delicatamente il braccio sulla superficie del disco.

#### Controllo e regolazione del pitch

1. Se lo si desidera, selezionare una gamma di regolazione di +/- 10% oppure di +/- 20% utilizzando il pulsante del pitch. Fare quindi scorrere il cursore di regolazione del pitch in su o giù per regolarlo. (Nota: il cursore di controllo della regolazione del pitch ha una posizione d'arresto centrale corrispondente a una variazione del pitch dello 0%.)
2. Osservare gli indicatori di velocità stroboscopici sul bordo del piatto, illuminati dalla luce rossa proveniente da sotto la manopola di accensione. Se la fila appropriata di indicatori rimane accesa in modo fisso, il piatto si muove alla velocità richiesta. Se i punti illuminati sembrano muoversi verso destra, il piatto gira a una velocità inferiore a quella impostata; se sembrano muoversi verso sinistra, il piatto gira a una velocità superiore a quella impostata.



3. Se il pulsante dell'autoregolazione al quarzo della velocità è inserito, questo manterrà il piatto precisamente alla velocità impostata, a prescindere dalla posizione del cursore di regolazione del pitch. (Nota: l'indicatore a LED a sinistra della posizione centrale del cursore di regolazione del pitch si illuminerà in VERDE quando l'autoregolazione è inserita e in ROSSO quando invece il pitch variabile è stato attivato.)
4. Se lo si desidera, premere il pulsante di direzione per invertire la rotazione del piatto. Il LED di direzione apposito si illuminerà.

#### Sospensione o arresto della riproduzione

1. Per sospendere la riproduzione, sollevare il braccio con la leva di posizionamento.
2. Quando la riproduzione è terminata, sollevare la leva di posizionamento, spostare il braccio nella posizione di riposo e bloccarlo per mezzo del fermabraccio.
3. Se la luce di illuminazione della puntina è stata attivata, spegnerla premendola.
4. Premere il pulsante start/stop per applicare il freno e arrestare la rotazione del disco.
5. Ruotare la manopola di accensione nella posizione di OFF.

## Installazione di una cartuccia

### Assemblaggio meccanico

1. Rimuovere la cartuccia dalla confezione e quindi la puntina dalla cartuccia.  
Metterla da parte.  
Montare la nuova cartuccia nel gruppo porta-testina.  
Utilizzare l'hardware in dotazione con la nuova cartuccia.  
Stringere adeguatamente le viti di fissaggio.  
Rimontare brevemente la puntina per verificare eventuali interferenze meccaniche con l'hardware di montaggio. La puntina deve fare un click quando viene inserita. Assicurarsi che la cartuccia sia correttamente posizionata nel porta-testina, secondo le istruzioni del costruttore. Rimuovere nuovamente la puntina e metterla da parte.

### Avvertenza: Importanti informazioni per l'eventuale uso di dischi a 78 giri/SP (single-playing) su questo piatto

La puntina sulla testina Audio-Technica AT95E fornita con il piatto LP120 è ideale per il playback dei dischi a 33 e a 45 giri, ma NON per i 78 giri-SP. L'uso di una puntina per dischi a 33 e 45 giri danneggerà rapidamente i 78 giri/SP.

Se si desidera usare dischi a 78 giri/SP con questo piatto, siete pregati di contattare il reparto servizio clienti di Audio-Technica per la vostra regione (o in alternativa il reparto servizio clienti dell'importatore autorizzato), per una consulenza sulle altre testine Audio-Technica ottimizzate per il playback dei 78 giri/SP. Tali testine potranno essere facilmente installate su questo piatto.

### Collegamenti elettrici

1. Quattro terminali sul retro della cartuccia codificati a colori per l'abbinamento con i colori standard del cablaggio dei bracci stereo. [Vedere la Figura 8.] Collegare la cartuccia al cablaggio del porta-testina tramite le alette in dotazione. **NON SALDARE MAI AI TERMINALI DELLA CARTUCCIA!** Il calore applicato ai terminali danneggerà il cablaggio interno della cartuccia.
2. Per il funzionamento monaurale, i cavi del segnale di sinistra e di destra devono essere collegati al terminale dell'uscita monoaurale e i cavi di terra destro e sinistro devono essere collegati al terminale di terra.
3. Spingere infine con delicatezza la puntina nella cartuccia facendo attenzione a non danneggiarla. La puntina deve fare un click quando viene inserita. Rimontare il porta-testina sul braccio avendo cura di non danneggiare la puntina.

(Nota: dopo aver rimontato la cartuccia, re-impostare il bilanciamento del braccio, il peso di lettura della puntina e l'anti-skate secondo le indicazioni fornite dal costruttore della cartuccia.)

Figura 8 – Collegamenti elettrici

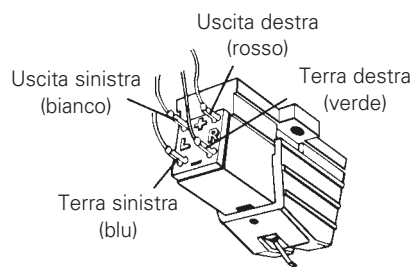



## Risoluzione dei problemi

### Il giradischi funziona ma non si sente alcun suono oppure il suono non è sufficiente.

1. La protezione della puntina non è stata rimossa. Rimuovere la protezione della puntina.
2. Il braccio è in posizione sollevata. Abbassare il braccio.
3. Le impostazioni del mixer/amplificatore (sistema) non sono corrette: l'ingresso selezionato è errato, il tape monitor è acceso, i diffusori sono spenti, ecc. Verificare le impostazioni.
4. La puntina è rotta o non è stata montata. Controllare lo stato della puntina e, se necessario, sostituirla.
5. La puntina potrebbe non essere montata correttamente nella cartuccia. Controllare e, se il caso, inserirla correttamente.
6. Il selettore di preamplificazione è nella posizione errata. Verificare che sia impostato sull'uscita appropriata per il mixer/amplificatore.
  - Suono assente/molto debole: Phono Out inserito in un ingresso Aux/Line.
  - Suono molto forte/distorto: Line Out inserito in un ingresso Phono.

### Il giradischi funziona ma la puntina "salta" sul disco.

1. La protezione della puntina non è stata rimossa. Rimuovere la protezione della puntina.
2. L'impostazione selezionata per il peso di lettura non è sufficiente. Impostarla secondo le indicazioni fornite dal costruttore della puntina.
3. L'impostazione selezionata per il peso di lettura è eccessiva (la puntina si trascina sul disco). Impostarla secondo le indicazioni fornite dal costruttore della puntina.
4. Il controllo anti-skate non è impostato correttamente. Verificare che sia impostato sullo stesso valore selezionato per il peso di lettura della cartuccia.

5. Il giradischi riceve eccessive vibrazioni dal pavimento, dalle pareti o dai diffusori vicini. Ridurre le vibrazioni oppure posizionare il giradischi su una superficie più solida/stabile.

### La velocità di riproduzione del disco è troppo lenta/rapida.

1. Il giradischi è impostato sulla velocità errata. Selezionare la velocità appropriata al disco da riprodurre utilizzando i pulsanti di regolazione della velocità del piatto.
2. Pitch variabile inserito. Premere il pulsante dell'autoregolazione al quarzo oppure regolare il cursore nella posizione d'arresto centrale per attivare il blocco dell'autoregolazione.

### Il movimento del cursore di selezione del pitch non produce alcun effetto.

Se il LED accanto alla posizione d'arresto centrale del cursore di regolazione del pitch resta illuminato in verde mentre si sposta il cursore, l'autoregolazione al quarzo è inserita. Premere il pulsante della regolazione al quarzo per disinserirlo e attivare il pitch variabile. Il LED si illuminerà in ROSSO.

### Gli indicatori stroboscopici non sono molto visibili e/o la luce della puntina è molto fioca.

1. Una illuminazione molto intensa o fluorescente interferisce con gli indicatori stroboscopici. Coprire l'area con una mano o la copertina di un disco.
2. Il selettore di tensione è impostato su 230 V con tensione di rete CA di 115 V. Scollegare il cavo d'alimentazione CA e reimpostare il selettore di tensione posizionato sotto il piatto. (Nota: anche con il selettore di tensione impostato su 230 V con una tensione di rete CA di 115 V, la regolazione al quarzo porterà il piatto alla velocità corretta.)

## Consigli per prestazioni migliori

- Quando si apre o si chiude il coperchio del giradischi, è necessario maneggiarlo con delicatezza, tenendolo al centro o da entrambi i lati.
- Non toccare l'estremità della puntina con le dita; evitare di far cadere la puntina sul tappetino antiscivolo o sul bordo del disco.
- Pulire la puntina frequentemente con uno spazzolino morbido, **con un movimento dal retro in avanti.**
- Se si utilizza un liquido detergente per puntine, usarlo **con moderazione.**
- Pulire il coperchio antipolvere e il telaio del giradischi con un panno morbido. Eventualmente si può anche utilizzare una piccola quantità di detergente delicato.
- **Non** applicare mai sostanze chimiche aggressive né solventi su alcuna parte del giradischi.
- Prima di spostare il giradischi, scollegarlo sempre dalla rete elettrica e bloccare il braccio con il fermabraccio.

## Specifiche

### AT-LP120-USB

#### Caratteristiche tecniche del giradischi

Tipo	3 velocità, funzionamento completamente manuale
Motore	Motore CC
Metodo di trazione	Trazione diretta
Velocità	33-1/3 RPM, 45 RPM, 78 RPM (RPM = giri al minuto)
Variatione del pitch	+/- 10% o +/- 20%
Piatto del giradischi	Alluminio pressofuso
Coppia di avviamento	>1,6 kgf.cm
Sistema frenante	Freno elettronico
Wow and flutter	< 0,2% WRMS (33 RPM)
Rapporto segnale-rumore	> 50 dB
Livello di uscita	
Pre-amp "PHONO"	2,5 mV nominali a 1 kHz, 5 cm/sec.
Pre-amp "LINE"	150 mV nominali a 1 kHz, 5 cm/sec.
Guadagno pre-amp Phono	36 dB nominali, equalizzati RIAA
Funzione USB	
A/D, D/A	16 bit 44,1 kHz o 48 kHz USB selezionabile
Interfaccia computer	USB 1.1 compatibile con Windows XP, Vista o MAC OSX
Requisiti alimentazione elettrica	115/230 V CA, 60/50 Hz
Assorbimento elettrico	11 W
Dimensioni	450 mm di larghezza x 352 mm di profondità x 157 mm di altezza
Peso	10.5kg (23.15lbs)
Accessori inclusi	cavo di linea CA; cavo adattatore con due connettori RCA femmina ed un connettore minijack stereo maschio da 3,5 mm; cavo adattatore stereo con due connettori RCA femmina ed un connettore minijack stereo femmina da 3,5 mm; adattatore per 45 giri; cavo USB; software di registrazione

*\*Le caratteristiche tecniche sono soggette a modifiche senza preavviso.*

---

**Audio-Technica AT-LP120-USB Профессиональный виниловый проигрыватель  
с прямым приводом и портом USB**

*Руководство по установке и эксплуатации 51-60*

---

# Профессиональный виниловый проигрыватель с прямым приводом и портом USB

## Меры предосторожности

1. Ознакомьтесь с инструкциями в данном руководстве.
2. Сохраните данное руководство.
3. Соблюдайте меры предосторожности в соответствии с предупреждениями, содержащимися в данном руководстве.
4. Соблюдайте все инструкции, приведённые в данном руководстве.
5. Не используйте аппарат поблизости от воды.
6. Для очистки аппарата используйте только сухую ветошь.
7. Не закрывайте вентиляционные отверстия в аппарате. Выполняйте установку устройства в соответствии с инструкциями производителя.
8. Не устанавливайте аппарат вблизи источников тепла, таких как радиаторы, обогреватели, кухонные плиты или другие приборы (в том числе усилители), выделяющие тепло.
9. При подключении поляризованной вилки или вилки с заземлением соблюдайте надлежащее положение контактных штырей. Поляризованная вилка оснащена двумя штырями, один из которых шире другого. Вилка с заземлением оснащена тремя штырями, один из которых служит для заземления. Подобная конструкция вилок предназначена для обеспечения безопасности. Если вилка аппарата не подходит к имеющейся розетке, обратитесь к специалисту для замены устаревшей розетки.
10. Не наступайте на шнур питания и не допускайте его защемления, особенно вблизи вилки, розетки и точки, в которой он выходит из аппарата.
11. Используйте только оригинальные приспособления и принадлежности, указанные производителем.
12. Устанавливайте аппарат только на тележку, подставку, штатив, кронштейн или стол, который рекомендован производителем или поставляется в комплекте с аппаратом. Во избежание получения травм, связанных с опрокидыванием и падением аппарата, проявляйте осторожность при перемещении тележки, на которую он установлен.
13. Отсоединяйте аппарат от розетки во время грозы или в том случае, если он не будет использоваться в течение продолжительного времени.
14. Обслуживание и ремонт аппарата должны осуществляться только квалифицированными специалистами. Обслуживание требуется в тех случаях, когда в работе аппарата возникают какие-либо неисправности: например, при повреждении шнура питания или вилки, при попадании жидкости или посторонних предметов внутрь устройства, в случае если аппарат был подвергнут воздействию осадков или влаги, не функционирует надлежащим образом либо произошло падение аппарата.
15. В случае если для отсоединения устройства используется сетевой разъём или штепсельный разъём на аппарате, он должен быть всегда доступен для разъединения.
16. Устанавливайте аппарат таким образом, чтобы обеспечить ему надлежащую вентиляцию.



### ВНИМАНИЕ!

Во избежание поражения электрическим током или возникновения возгорания не разрешается подвергать аппарат воздействию осадков или влаги, а также устанавливать на него предметы, наполненные водой, такие как вазы. Попадание на аппарат капель или брызг не допускается.

**ОСТОРОЖНО!**  
**НЕ ОТКРЫВАТЬ!**  
**ОПАСНОСТЬ**  
**ПОРАЖЕНИЯ**  
**ЭЛЕКТРИЧЕСКИМ**  
**ТОКОМ**

**Осторожно:** Во избежание поражения электрическим током не разрешается снимать с аппарата какие-либо крышки. Устройство не содержит деталей, подлежащих обслуживанию пользователем. Обслуживание и ремонт аппарата должны осуществляться только квалифицированными специалистами.



Символ молнии со стрелкой в равностороннем треугольнике обозначает наличие в корпусе устройства неизолированных компонентов, находящихся под «опасным напряжением», величина которого может быть достаточной для поражения электрическим током.



Восклицательный знак в равностороннем треугольнике означает, что в документации, поставляющейся в комплекте с устройством, содержатся важные инструкции по его эксплуатации и обслуживанию (ремонту).

### ОСТОРОЖНО!

Во избежание поражения электрическим током не разрешается подключать вилку устройства к удлинителю, штепсельной или другой электрической розетке, если контактные штыри вилки не входят в розетку на всю длину и некоторая часть штырей остаётся открытой.

## Введение

Благодарим вас за приобретение профессионального винилового проигрывателя с прямым приводом AT-LP120-USB (для подключения по USB и аналогового подключения).

Проигрыватель комплектуется всем необходимым для перевода классических аналоговых записей в цифровой формат, имеет USB-порт, позволяющий напрямую подключаться к компьютеру, а также программное обеспечение Audacity для записи и обработки звука на платформах MAC и Windows. В комплектацию также входит звукосниматель Audio-Technica с двойным магнитом, кабель USB и соединительный кабель с переходниками. Проигрыватель оснащен встроенным отключаемым фонокорректором, который позволяет подключить его к стереосистеме, оснащенной входом звукоснимателя или линейным входом.

Особенности профессионального винилового проигрывателя с прямым приводом AT-LP120-USB:

- Высокомоментный многополюсный двигатель с прямым приводом, отвечающий профессиональным требованиям
- USB-выход – не требует специальных драйверов для прямого подключения к ПК
- Регулируемая скорость вращения диска – 33/45/78 об/мин
- Встроенный отключаемый фонокорректор, стерео
- Кнопки запуска и останова
- Регуляторы скорости раскрутки и торможения
- Ползунковый механизм регулирования скорости с кнопкой кварцевой блокировки
- Работа в режиме реверса
- S-образный тонарм со следующими функциями:
  - регулируемый противовес
  - регулировка антикапатывающей силы
  - регулировка тонарма по высоте с фиксацией
  - гидравлический подъёмник тонарма с рычажком
  - опора тонарма с механизмом фиксации
- Отдельная заземляющая клемма для тонарма
- Стробоскопический индикатор точной скорости опорного диска
- Опорный диск из литого алюминия, оснащённый слипматом профессионального уровня
- Адаптер на 45 об/мин
- Регулируемые ножки для выравнивания аппарата
- Съёмная пылезащитная крышка

Для того чтобы получить максимальное удовлетворение от использования устройства, ознакомьтесь с информацией, изложенной в данном руководстве, и соблюдайте приведённые в нём инструкции. Храните руководство в доступном месте, чтобы можно было воспользоваться им в любой момент.

**Внимание! Во избежание повреждения иглы, убедитесь, что предохранитель иглы на месте всякий раз, когда проигрыватель устанавливается, перемещается или чистится.**

**Внимание: Важная информация, если вы собираетесь проигрывать пластинки формата 78 об./мин. SP на этом виниловом проигрывателе**

Игла картриджа, поставляемая в комплекте с виниловым проигрывателем LP120 Audio-Technica AT95E, предназначена для пластинок с частотой вращения 33 и 45 об./мин., но НЕ подходит для проигрывания пластинок формата 78 об./мин. SP. Использование иглы картриджа, предназначенной для частоты вращения 33 и 45 об./мин., быстро приведет к повреждению пластинки, записанной в формате 78 об./мин. SP.

Если вы планируете проигрывать записи в формате 78 об./мин. SP на этом виниловом проигрывателе, рекомендуем вам связаться с региональным отделом обслуживания клиентов Audio-Technica (или отделом обслуживания клиентов авторизованного импортера) и получить консультацию по выбору других картриджей Audio-Technica, оптимизированных для проигрывания записей в формате 78 об./мин. SP и предназначенных для использования на этой модели проигрывателя.

## Основные функции

Рис. 1

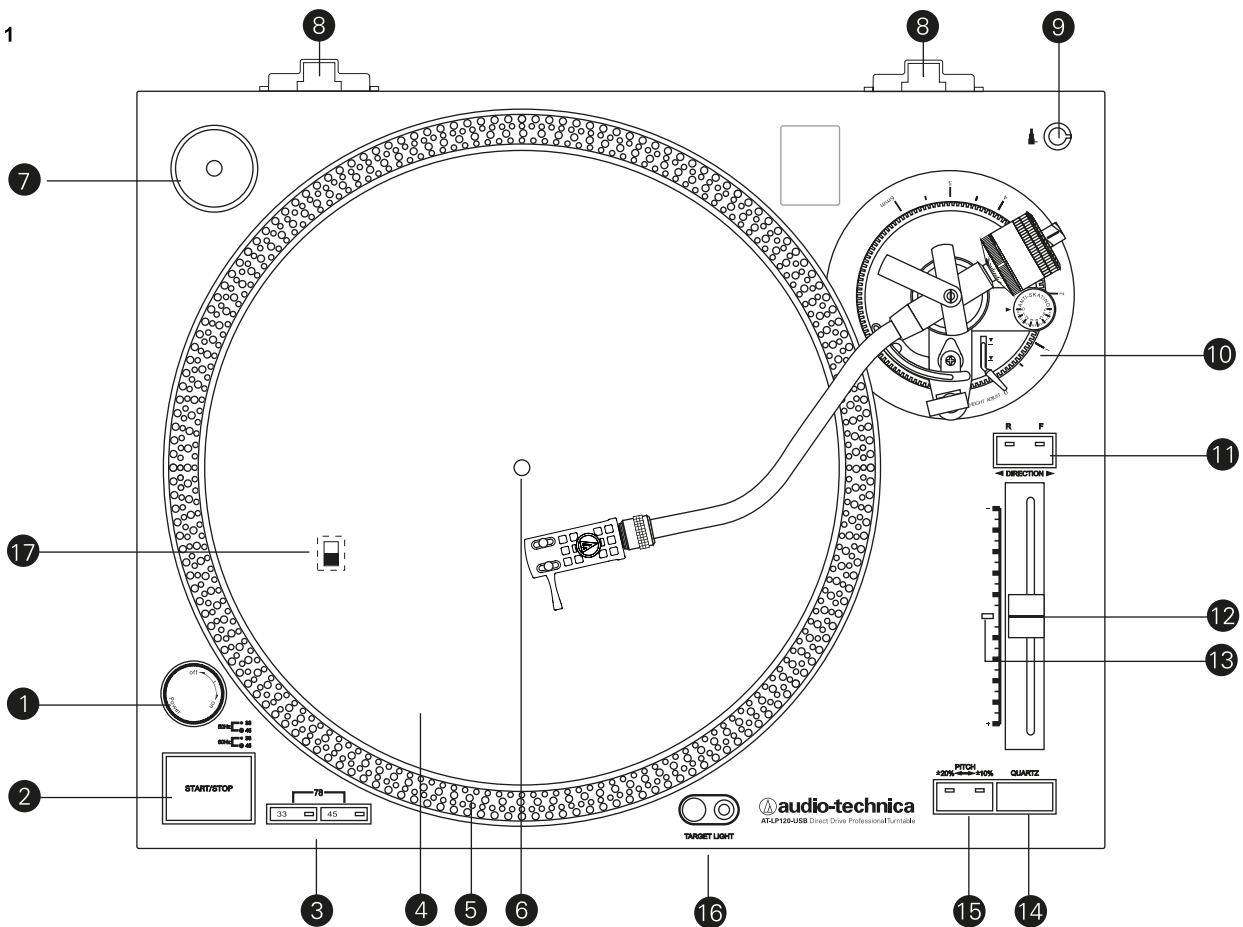
**КНОПКА ПИТАНИЯ**

Кнопка включения питания.

**КНОПКА СТАРТ/СТОП**

Кнопка Старт/Стоп

**КНОПКИ ВЫБОРА СКОРОСТИ ВРАЩЕНИЯ ДИСКА**

Служат для выбора скорости вращения опорного диска – 33 или 45 об/мин. (Примечание: для выбора 78 об/мин необходимо одновременно нажать кнопки 33 и 45 об/мин)

**ОПОРНЫЙ ДИСК**

Опорный диск из литого алюминия устанавливается непосредственно на центральный шпиндель/вал двигателя.

**СТРОБОСКОПИЧЕСКИЕ НАСЕЧКИ (на кромке диска)**

В сочетании со стробоскопом, расположенным под кнопкой питания (1), служат для визуальной индикации точной скорости вращения опорного диска.

**ЦЕНТРАЛЬНЫЙ ШПИНДЕЛЬ**

Обработанный на станке с высокой точностью шпиндель

**АДАПТЕР НА 45 ОБ/МИН (показан держатель)**

Служит для установки пластинок диаметром 7" с увеличенными отверстиями на центральный шпиндель.

**ДЕРЖАТЕЛИ КРЫШКИ .**

Места крепления съемной крышки.

**ЕМКОСТЬ ДЛЯ ХРАНЕНИЯ КАРТРИДЖА**

Емкость для хранения запасного картриджа (не входит в комплектацию)

**ДЕРЖАТЕЛЬ ТОНАРМА**

Пояснения на рис.2, стр.4.

**11. КНОПКА НАПРАВЛЕНИЯ ВРАЩЕНИЯ ДИСКА**

Переключает направление вращения диска

F – Прямое (по часовой стрелке)

R - Обратное (против часовой стрелки)

**12. ПОЛЗУНОК РЕГУЛИРОВКИ СКОРОСТИ**

В сочетании с кнопкой кварцевой блокировки служит для изменения скорости вращения опорного диска. В центральном положении фиксации активируется кварцевая блокировка.

**13. ИНДИКАТОР ВЫБОРА СКОРОСТИ**

Зеленый цвет - для стандартных или заблокированных RPM настроек.  
Красный цвет - для измененных RPM-настроек.

**14. КВАРЦЕВАЯ БЛОКИРОВКА СКОРОСТИ**

Переключение между внутренней кварцевой блокировкой и настройкой скорости вращения диска (12).

**15. КНОПКА PITCH**

Определяет диапазон скорости вращения диска, устанавливаемой с помощью ползунка регулировки скорости (12) (см. стр.7 с информацией по управлению скоростью диска)

**16. СЪЁМНАЯ ПОДСВЕТКА ДЛЯ УСТАНОВКИ ИГЛЫ**

Обеспечивает подсветку положения иглы для упрощения её позиционирования в условиях слабой освещенности.

**17. ПЕРЕКЛЮЧАТЕЛЬ НАПРЯЖЕНИЯ**

(Доступ через отверстия в диске)

Выбор рабочего напряжения (115V или 230V AC, 60/50 Гц).

## Схема тонарма

Рис.2

18. **ДЕРЖАТЕЛЬ КАРТРИДЖА ХЕДШЕЛЛ**  
Стандартный сменный держатель стереокартриджа.
19. **ЗАПИРАЮЩЕЕ КОЛЬЦО**  
Фиксирует держатель картриджа на тонарме
20. **ТОНАРМ**  
S-образная форма тонарма снижает возможность соскальзывания.
21. **РЕГУЛЯТОР ВЫСОТЫ МОДУЛЯ ТОНАРМА**  
Служит для поднятия и опускания всего модуля тонарма, чтобы обеспечить параллельное расположение тонарма относительно поверхности пластинки. Для прилагаемого картриджа используется положение "0")
22. **ПОДЪЁМНИК ТОНАРМА**  
Служит для подъёма тонарма над поверхностью пластинки.
23. **ОПОРА ТОНАРМА С ЗАЖИМОМ**  
Зажим служит для фиксации тонарма во время транспортировки.
24. **КРЕПЕЖНЫЙ ВИНТ ДЛЯ ПОДЪЁМНИКА ТОНАРМА**  
Служит для установки крепежа подъемника тонарма
25. **РЫЧАЖОК УПРАВЛЕНИЯ ПОДЪЁМНИКОМ ТОНАРМА («рычажок позиционирования»)**  
Служит для управления подъемником тонарма. (Примечание: механизм подъемника оснащён гидравлическим амортизатором, замедляющим опускание тонарма.)
26. **РУЧКА РЕГУЛИРОВКИ АНТИСКАТЫВАЮЩЕЙ СИЛЫ**  
Служит для создания небольшого усилия, прилагаемого к тонарму в направлении от центра диска, с целью компенсации смещения тонарма внутрь к центру пластинки.
27. **ПРОТИВОВЕС**  
Служит для балансировки тонарма и позволяет регулировать прижимную силу иглы звукоснимателя.
28. **ФИКСАТОР ВЫСОТЫ МОДУЛЯ ТОНАРМА**  
(на рисунке закрыт противовесом)  
Служит для фиксации заданной высоты тонарма. (Перед выполнением регулировки высоты открывать до конца.)

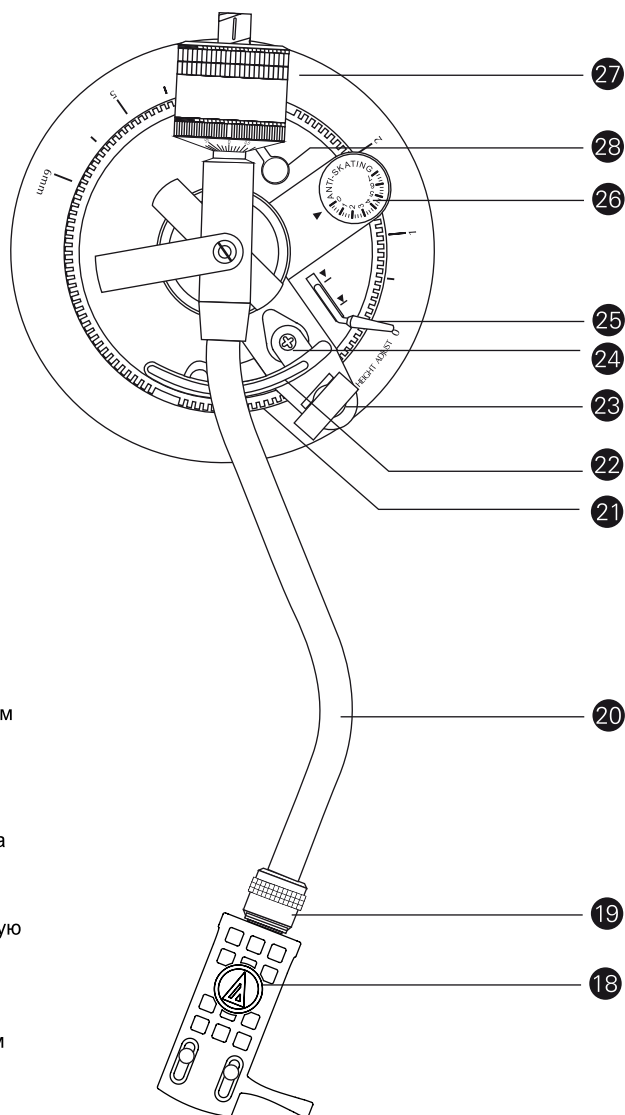

## Задняя панель

Рис. 3

29. **ПЕРЕКЛЮЧАТЕЛЬ ФОНОКОРРЕКТОРА**  
Позволяет подключать проигрыватель к оборудованию, оснащённому магнитным звукоснимателем, в обход встроенного фоновкорректора стерео.
30. **ВЫХОД USB**  
Служит для подключения проигрывателя к USB-выходу компьютера. Инструкции по использованию такого подключения приведены в руководстве к ПО.

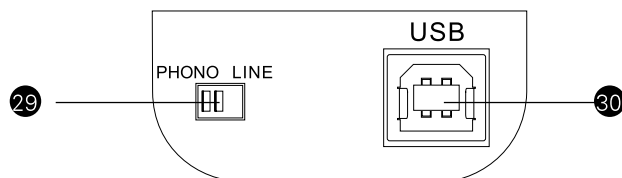

## Первоначальная установка

Аккуратно распакуйте проигрыватель и убедитесь, что следующие элементы присутствуют в комплекте и исправны:

- слипмат (над пылезащитной крышкой)
- пылезащитная крышка (над проигрывателем)
- опорный диск (под проигрывателем)
- адаптер на 45 об/мин (раздел принадлежностей)
- противовес (раздел принадлежностей)
- головка звукоснимателя (раздел принадлежностей)
- шнур питания (раздел принадлежностей)
- USB-кабель
- кабель-адаптер стерео 2RCA (гнездо) -> 3,5 мм типа mini-plug (штырь)
- кабель-адаптер стерео 2RCA (гнездо) -> 3,5 мм типа mini-plug (гнездо)
- диск с ПО Audacity (CD)

РЕКОМЕНДУЕТСЯ СОХРАНИТЬ ВСЕ УПАКОВОЧНЫЕ МАТЕРИАЛЫ, ПОСКОЛЬКУ ОНИ МОГУТ ВПОСЛЕДСТВИИ ПОНАДОБИТЬСЯ ДЛЯ ХРАНЕНИЯ ИЛИ ПЕРЕВОЗКИ АППАРАТА.

### Сборка проигрывателя

Перед использованием проигрывателя AT-LP120-USB необходимо выполнить его сборку.

**ВАЖНО:** не подключайте шнур питания к проигрывателю до завершения сборки.

### Установка напряжения

Проигрыватель может работать при напряжении 115 В или 230 В, 60/50 Гц. Переключатель напряжения расположен на корпусе под диском. Установите напряжение в соответствии вашим регионом (см. рис.4). (Внимание: по умолчанию установлено напряжение 230 В).

Рис.4 – Переключатель напряжения

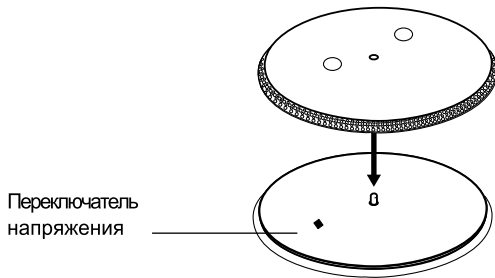

### Выбор положения переключателя фonoкорректора

Проигрыватель оснащён встроенным фonoкорректором стерео, расширяющим возможности его использования. Переключатель фonoкорректора расположен на задней панели проигрывателя [см. Рис. 3, стр. 4, №29] и служит для выбора встроенного фonoкорректора стерео (LINE) или подключения проигрывателя в обход него (PHONO) к устройствам, оснащённым специальными разъёмами магнитного фonoкорректора. Красный штекер аудиокабеля RCA соответствует правому каналу, белый штекер соответствует левому каналу. Если система, к которой подключается проигрыватель, оснащена входом PHONO, установите переключатель фonoкорректора в положение PHONO и подключите кабели проигрывателя к входам PHONO аудиосистемы. Красный штекер соответствует правому каналу, белый – левому.

Если система не оснащена входом PHONO (магнитного звукоснимателя), установите переключатель фonoкорректора в положение LINE и подключите кабели проигрывателя к входам AUX или высокоуровневым входам системы. Красный штекер соответствует правому каналу, белый – левому.

При подключении проигрывателя к звуковой карте компьютера установите переключатель в положение LINE и подключите проигрыватель к линейному аудиовходу звуковой карты компьютера. Примечание: Для подключения двух штекеров RCA проигрывателя к входу звуковой карты компьютера может потребоваться переходник (не входит в комплект поставки).

### Сборка тонарма

1. Снимите виниловую стяжку, служащую для фиксации тонарма во время транспортировки. Временно закрепите тонарм в фиксаторе его опоры. (Рис. 2, стр. 4, №23).
2. Установите хедшелл, вставив его в гнездо в передней части тонарма (см. Рис. 5). (Рекомендуется держать хедшелл за левый и правый край, чтобы не повредить иглу или провода картриджа.)
3. Удерживая головку звукоснимателя, поверните кольцо фиксации головки против часовой стрелки (влево). При поворачивании кольца головка звукоснимателя займёт фиксированное положение. (Для того чтобы снять головку звукоснимателя, поверните кольцо до конца вправо.)
4. Расположите противовес чёрным кругом вперёд и накрутите его на рычаг, выступающий назад из вертикальной опоры тонарма [Рис. 2, стр. 4, №27]; противовес войдёт в зацепление со спиральным пазом в задней части рычага и переместится вперёд.

Рис.5 – Хедшелл

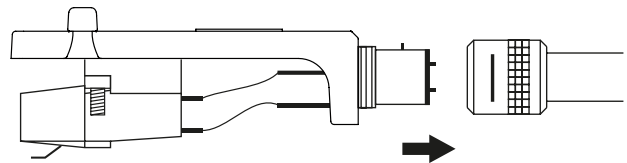

### Сборка опорного диска и слипмата проигрывателя

1. Аккуратно наденьте опорный диск проигрывателя на центральный шпindel, убедившись, что диск надет до конца (см. Рис. 6).
2. Поместите на опорный диск мягкий чёрный слипмат.

Рис. 6 - Диск и Слипмат

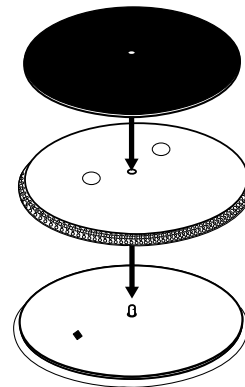

## Первоначальная установка (продолжение)

### Сборка крышки

1. Вставьте Т-образные концы замков крышки в соответствующие петли. При правильной установке плоская часть замков крышки должна находиться под углом 45° к проигрывателю.
2. Удерживая крышку над проигрывателем, аккуратно вставьте петли крышки в штампованные полости. Пружины в петлях позволяют крышке держаться открытой под углом 45°. (Внимание: это единственная "Открытая" позиция, петли не позволяют крышке открываться под прямым углом)
3. Чтобы снять крышку, аккуратно выньте петли из отверстий крышки. Это проще сделать при закрытой крышке. Аккуратно поднимите ее и снимите с проигрывателя. При желании далее можно удалить петли.

### Балансировка тонарма и регулировка прижимной силы

Для того чтобы головка звукоснимателя надлежащим образом взаимодействовала с пластинкой, необходимо выполнить балансировку тонарма и регулировку прижимной силы в соответствии со спецификациями производителя картриджа. Неправильная настройка модуля тонарма может привести к повреждению иглы звукоснимателя и/или пластинки. (Примечание: после того как тонарм извлечён из зажима, следует действовать с особой осторожностью, чтобы не повредить иглу. Не допускайте, чтобы игла перемещалась по слипмату или оставляла на нём царапины.)

### Настройка тонарма

1. Установите ручку управления антискатывающей силой в положение «0» (Рис. 2, стр.4, №26.)
2. Снимите с иглы защитный кожух, аккуратно сдвинув его вперед.
3. Осторожно удерживая тонарм за головку звукоснимателя, извлеките его из зажима. После этого тонарм сможет свободно вращаться, что позволит выполнить его балансировку.
4. Придерживая головку звукоснимателя, аккуратно поворачивайте противовес до тех пор, пока тонарм не будет установлен в сбалансированное горизонтальное положение и не сможет свободно удерживаться над опорным диском, не касаясь его поверхности.
5. Установите тонарм обратно на опору и зафиксируйте.
6. Удерживая противовес в ровном положении и не допуская его вращения, осторожно поворачивайте чёрное кольцо регулировки прижимной силы иглы (которое вращается независимо от противовеса) до тех пор, пока «0» на кольце не совместится с центральной линией, нанесённой на верхний край центрального рычага.
7. Рекомендованная прижимная сила указана в спецификациях производителя картриджа. Поверните весь противовес против часовой стрелки, не трогая чёрное кольцо, и перемещайте противовес вперёд до тех пор, пока необходимое значение на регулировочном кольце не совместится с центральной линией, нанесённой на задний рычаг. Величина прижимной силы для звукоснимателя из комплекта поставки проигрывателя указана в разделе технических характеристик.

### Регулировка антискатывающей силы

Для компенсации «скатывающей» силы, которая вызывает смещение тонарма в направлении центра пластинки, к тонарму можно приложить небольшое усилие, направленное от центра диска. Для получения наилучших результатов при повседневном использовании проигрывателя установите ручку регулировки антискатывающей силы (Рис. 2, стр. 4, №26) на такое же значение, как кольцо регулировки прижимной силы. Величина прижимной силы для звукоснимателя указана в разделе технических характеристик.

### Регулировка высоты модуля тонарма

Регулировка высоты модуля тонарма позволяет обеспечить параллельное расположение тонарма относительно поверхности пластинки при использовании картриджей с повышенной толщиной корпуса, толстых слипматов или пластинок (т. е. старых пластинок на 78 об/мин). Порядок поднимания и опускания модуля тонарма: отпустить фиксатор высоты (Рис. 2, стр. 4, №28); вращать регулятор высоты модуля тонарма (Рис. 2, стр. 4, №21), расположенный в его основании. Цена деления шкалы составляет 1 мм. По окончании регулировки затяните фиксатор высоты.

### Подключения

#### Аудио

Подключите выходной аудиокабель к соответствующим входам микшера, усилителя, звуковой карты или другого устройства. Красный разъем RCA- правый канал, белый - левый. (Внимание: Для соединения могут понадобиться адаптеры).

#### Подключение к компьютеру с USB-входом

Кабель USB (входит в комплект поставки) служит для подключения проигрывателя AT-LP120-USB к компьютеру. Специальные драйверы при этом не требуются. Прежде чем подключать проигрыватель к компьютеру, ознакомьтесь с инструкциями к программному обеспечению, включёнными в комплект поставки (с инструкциями также можно ознакомиться на сайте [www.audio-technica.com](http://www.audio-technica.com)).

#### Подключение к компьютеру или аудиоустройству с входом 3,5мм

Проигрыватель AT-LP120-USB подключается к устройствам, оснащённым разъёмами RCA, без использования адаптеров. Для максимального расширения возможностей использования проигрывателя в комплект поставки включены два кабеля-адаптера, подходящие к другим распространённым аудиовходам.

Первый кабель-адаптер – 2RCA (гнездо) → 3,5 мм стерео типа mini-plug (штырь) – предназначен для подключения проигрывателя к звуковым входам большинства компьютеров. Его также можно использовать для подключения проигрывателя через выход RCA к другому оборудованию, в том числе:

- стереопроеигрывателю/бумбоксу с разъёмом 3,5 мм типа minijack;
- активным колонкам с разъёмом 3,5 мм типа minijack;
- микшеру или системе звукоусиления с разъёмом 3,5 мм типа minijack.

Второй кабель-адаптер – 2RCA (гнездо) → 3,5 мм стерео типа mini-plug (гнездо) – позволяет подключать выход проигрывателя к активным колонкам или другим подобным устройствам. К 3,5-мм разъёму стерео этого кабеля-адаптера подходят штыри стерео типа mini-plug.

**Внимание: При использовании любого из кабелей-адаптеров устанавливайте переключатель фонокорректора проигрывателя AT-LP120-USB в положение LINE (переключатель находится на задней панели проигрывателя).**

Примечание: если проигрыватель необходимо подключить к усилителю или громкоговорителю моно, используйте адаптер стерео → моно (приобретается отдельно). При подключении штекера моно к гнезду стерео происходит отключение одного из каналов стерео. Прочие кабели-адаптеры для подключения проигрывателя к устройствам с другими разъёмами приобретаются отдельно.

#### Подключение шнура питания

После того как все кабели подключены, подсоедините к проигрывателю комплектный шнур питания; обратите внимание, что шнур вставляется в разъём только одним способом. После этого подключите вилку шнура питания к соответствующей розетке переменного тока.



Во избежание возникновения неисправностей не устанавливайте и не используйте данный аппарат вблизи источников тепла, влаги, вибраций или в пыльных помещениях. (Примечание: яркие флуоресцентные огни могут ухудшить видимость стробоскопических насечек, показывающих скорость вращения опорного диска. В этом случае закройте насечки от света рукой, обложкой пластинки и т. п.)

#### Подготовка к воспроизведению

1. Если на иглу звукоснимателя надет защитный кожух, то перед началом воспроизведения записи снимите кожух с иглы. Если тонарм зафиксирован зажимом на опоре, то перед использованием проигрывателя извлеките тонарм из зажима.
2. Установите выключатель питания в положение ON (ВКЛ.). При этом загорится индикатор выбора скорости и стробоскопическая подсветка.
3. При необходимости подключите подсветку для позиционирования иглы на пластинке.
4. Поместите пластинку на слипмат, совместив отверстие в центре пластинки с центральным шпинделем. Если необходимо воспроизвести пластинку на 45 об/мин, то перед воспроизведением установите на центральный шпиндель адаптер на 45 об/мин.
5. Установите скорость вращения опорного диска (33/45/78) в соответствии с используемой пластинкой. (Примечание: для того чтобы выбрать скорость 78 об/мин, нажмите кнопки выбора 33 и 45 об/мин одновременно.)

#### Воспроизведение пластинки

1. Нажмите кнопку запуска/остановки; опорный диск начнёт вращаться.
2. Поднимите тонарм, переместив рычажок управления положением тонарм в положение UP (ВЕРХ).
3. Расположите тонарм над необходимым участком (дорожкой) пластинки.
4. Опустите тонарм, переместив рычажок управления положением тонарм в положение DOWN (ВНИЗ). Тонарм плавно опустится на пластинку, и начнётся воспроизведение.

или другой способ:

Расположите тонарм над необходимым участком пластинки, удерживая его за выступ на модуле звукоснимателя, предназначенный для ручного позиционирования. Осторожно опустите тонарм к поверхности пластинки.

#### Настройка Pitch

1. Для изменения скорости вращения опорного диска на величину до +/- 20 % воспользуйтесь ползунком регулировки скорости и кнопкой выбора диапазона изменения скорости. Внимание: При нажатии кнопки кварцевой блокировки кварцевый фиксатор удерживает скорость опорного диска на заданном номинальном уровне (0% изменения скорости) вне зависимости от положения ползунка скорости и настроек диапазона изменения скорости.
2. Обратите внимание на красный цвет и насечки на кромке опорного диска. Если соответствующий ряд стробоскопических насечек остаётся неподвижным, скорость вращения опорного диска будет соответствовать необходимому значению. Если насечки смещаются вправо, это означает, что скорость вращения диска ниже номинальной; если насечки смещаются влево, это означает, что скорость вращения диска выше номинальной.

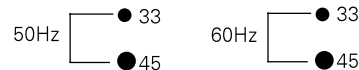

(Внимание: Индикатор слева от ползунка будет гореть Зеленым, если активна кнопка кварцевой блокировки, и Красным, если активен ползунок регулировки скорости.)

#### Воспроизведение в режиме реверса

При необходимости нажмите кнопку реверса, чтобы опорный диск начал вращаться в противоположном направлении. При этом загорится подсветка кнопки реверса.

#### Приостановка или остановка воспроизведения

1. Для того чтобы приостановить воспроизведение, поднимите тонарм с помощью рычажка позиционирования.
2. По окончании воспроизведения поднимите рычажок позиционирования, переместите тонарм в исходное положение и зафиксируйте с помощью зажима.
3. Если используется подсветка для позиционирования иглы на пластинке, извлеките её из разъёма, чтобы отключить.
4. Нажмите кнопку запуска/остановки, чтобы задействовать тормоз и остановить вращение диска.
5. Установите выключатель питания в положение OFF (ВЫКЛ.).

## Замена иглы

В комплектацию AT-LP120-USB входит высококачественный картридж Audio-Technica AT95E. Модель иглы, совместимая с данным картриджем, Audio-Technica ATN95E.

1. Расслабьте крепление картриджа к тонарму, повернув запирающее кольцо по часовой стрелке.
2. Отсоедините хедшелл и поверните его так, чтобы стала видна игла.
3. Выньте иглу, потянув ее из картриджа под небольшим углом (см. Рис.7).
4. Достаньте сменную иглу из упаковки.
5. Медленно вставьте иглу в корпус картриджа, стараясь не повредить ее, до характерного щелчка.
6. Закрепите хедшелл на тонарме с помощью запирающего кольца.

Рис. 7 – Извлечение иглы

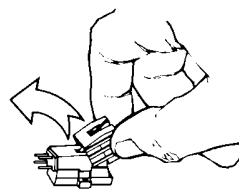

## Замена картриджа

### Механическая сборка

1. Для того чтобы заменить картридж, сперва расслабьте крепление хедшелла к тонарму, повернув запирающее кольцо по часовой стрелке. Отсоедините хедшелл и поверните его так, чтобы стала видна игла. Выньте иглу, потянув ее из картриджа под небольшим углом (см. Рис.7).
2. Отсоедините картридж от хедшелла, отвинтив два винта.
3. Распакуйте новый картридж в держатель, закрепите винтами, вставьте иглу до характерного щелчка. Убедитесь, что картридж находится на своем месте согласно инструкции производителя. После окончания работы снимите иглу и храните ее отдельно.

**Внимание: Важная информация, если вы собираетесь проигрывать пластинки формата 78 об./мин. SP на этом виниловом проигрывателе**

Игла картриджа, поставляемая в комплекте с виниловым проигрывателем LP120 Audio-Technica AT95E, предназначена для пластинок с частотой вращения 33 и 45 об./мин., но НЕ подходит для проигрывания пластинок формата 78 об./мин. SP. Использование иглы картриджа, предназначенной для частоты вращения 33 и 45 об./мин., быстро приведет к повреждению пластинки, записанной в формате 78 об./мин. SP.

Если вы планируете проигрывать записи в формате 78 об./мин. SP на этом виниловом проигрывателе, рекомендуем вам связаться с региональным отделом обслуживания клиентов Audio-Technica (или отделом обслуживания клиентов авторизованного импортера) и получить консультацию по выбору других картриджей Audio-Technica, оптимизированных для проигрывания записей в формате 78 об./мин. SP и предназначенных для использования на этой модели проигрывателя.

### Сборка с помощью подводящих проводов

1. На задней панели стандартного стереофонического картриджа имеется четыре контакта разного цвета (см. Рис.8). Соедините провода хедшелла с соответствующими по цвету контактами на задней панели картриджа. **ВНИМАНИЕ: ЗАПРЕЩАЕТСЯ ПРИПАИВАТЬ ПРОВОДА К КАРТРИДЖУ.** Высокая температура может повредить внутреннюю распайку картриджа.
2. В случае монофонического картриджа используйте общий моноконтакт для проводов левого и правого каналов и общий заземляющий контакт для правого и левого заземляющих проводов.
3. Аккуратно вставьте иглу в картридж, стараясь не повредить ее, до характерного щелчка. Присоедините хедшелл к тонарму, стараясь не повредить иглу.

(Внимание: после замены картриджа не забудьте заново отрегулировать баланс тонарму, давление иглы и величину противоскачивания в соответствии со спецификацией нового картриджа.

Рис. 8

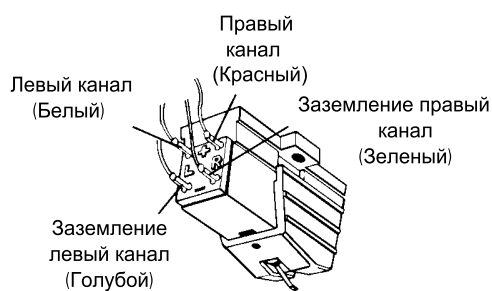

## Неисправности

**Проигрыватель работает, но звук плохо слышен или не слышен совсем.**

1. На иглу надет защитный кожух. Снимите защитный кожух с иглы.
2. Тонарм находится в поднятом положении. Опустите тонарм.
3. Микшер/усилитель (система) настроен ненадлежащим образом: неверно выбран вход, включено воспроизведение с кассеты, выключены громкоговорители и т. п. Проверьте настройки системы.
4. Игла сломана или отсутствует. Проверьте исправность иглы и при необходимости замените её.
5. Игла неплотно вставлена в корпус картриджа. Проверьте положение иглы в картридже и при необходимости поправьте иглу.
6. Переключатель фонокорректора проигрывателя установлен в ненадлежащее положение. Убедитесь, что переключатель установлен в положение, соответствующее входу на микшере/усилителе.
  - Нет звука/очень слабый звук: переключатель установлен в положение PHONO, а проигрыватель подключён к входу AUX/LINE.
  - Очень громкий/искажённый звук: переключатель установлен в положение LINE, а проигрыватель подключён ко входу PHONO.

**Проигрыватель работает, но игла «пропускает» участки пластинки.**

1. На иглу надет защитный кожух. Снимите защитный кожух с иглы.
2. Прижимная сила слишком мала. Отрегулируйте прижимную силу в соответствии с рекомендациями производителя.
3. Прижимная сила слишком велика (игла слишком сильно прижимается к пластинке). Отрегулируйте прижимную силу в соответствии с рекомендациями производителя.
4. Управление антискачывающей силой настроено ненадлежащим образом. Убедитесь, что величина антискачывающей силы соответствует величине прижимной силы головки звукоснимателя.
5. На проигрыватель воздействует чрезмерная вибрация от пола, стен и расположенных поблизости громкоговорителей. Уменьшите вибрацию или установите проигрыватель на твёрдую/неподвижную поверхность.

## Советы по обращению

- Крышка проигрывателя требует бережного обращения. Проявляйте осторожность при снятии крышки или установке её на место.
- Не касайтесь кончика иглы пальцами; не допускайте резкого столкновения иглы со слипматом или краем пластинки.
- Регулярно очищайте кончик иглы с помощью мягкой щетки движениями вперед-назад.
- При использовании средства для очистки игл следите за тем, чтобы количество применяемого средства не было чрезмерным.
- Для очистки пылезащитной крышки и корпуса проигрывателя используйте мягкую ветошь, смоченную небольшим количеством чистящего средства.

**Запись воспроизводится слишком быстро или слишком медленно.**

1. Выбрана ненадлежащая скорость вращения опорного диска. С помощью кнопок настройки скорости выберите надлежащую скорость вращения опорного диска в соответствии с типом используемой пластинки.
2. Включено изменение скорости вращения. Нажмите кнопку кварцевой блокировки, чтобы вернуть ползунок регулировки скорости в центральное фиксированное положение и включить кварцевую блокировку.

**Перемещение ползунка регулировки скорости не даёт никакого эффекта.**

Если светодиодный индикатор, расположенный рядом с центральным фиксированным положением ползунка регулировки скорости, продолжает гореть голубым светом при перемещении ползунка, это означает, что включена кварцевая блокировка. Нажмите кнопку кварцевой блокировки, чтобы отключить кварцевую блокировку и активировать изменение скорости. Светодиодный индикатор должен погаснуть.

**Стробоскопические насечки плохо различимы, и/или подсветка иглы очень тусклая.**

1. Чрезмерно яркий или флуоресцентный свет ухудшает видимость стробоскопического индикатора. Закройте индикатор от яркого света рукой, обложкой пластинки и т. п.
2. Переключатель напряжения установлен на 230V, а напряжение сети 115V. Отсоедините сетевой шнур и переустановите напряжение. Даже при пониженном напряжении диск будет вращаться с необходимой скоростью.

- Не используйте агрессивные химикаты или растворители для очистки каких-либо частей проигрывателя.

- При необходимости переместить проигрыватель на другое место сначала отсоедините его от электрической розетки и закрепите тонарм зажимом на опоре.

## Технические характеристики

### Виниловый проигрыватель:

Тип	3-скоростной, с полностью ручным управлением
Двигатель:	Электродвигатель
Привод:	Прямой
Скорости вращения диска:	33 1/3, 45, 78 об/мин
Детонация:	+/- 10% или +/- 20%
Опорный диск:	Литой под давлением алюминий
Пусковой момент:	>1,6 кгс*см
Система тормоза диска:	Электронная
Коэффициент детонации:	< 0,2% WRMS (JIS WTD) при 33 об/мин
Отношение сигнал-шум:	> 50 дБ
Уровень выходного сигнала	
Переключатель фонокорректора в положении «PHONO»:	2,5 мВ при 1 кГц, 5 см/сек
Переключатель фонокорректора в положении «LINE»:	150 мВ при 1 кГц, 5 см/сек
Функция USB A/D, D/A	16 бит 44,1 кГц или 48 кГц USB на выбор
OC	USB 1.1, совместимость с Windows XP, Vista или MAC OS X
Требования к электропитанию:	115/230 В~, 60/50 Гц
Потребляемая мощность:	11 Вт
Габаритные размеры(ШхГхВ)	450,0 мм x 352,0 мм x 157,0 мм
Вес:	10,5 кг
Принадлежности в комплекте:	Хедшелл/картридж (AT95E); шнур питания; адаптер на 45 об/мин; USB-кабель; кабель-адаптер стерео 2RCA (гнездо) -> 3,5 мм типа mini-plug (штырь); кабель-адаптер стерео 2RCA (гнездо) -> 3,5 мм типа mini-plug (гнездо); диск с ПО Audacity (CD).)

### Картридж AT95E:

Диапазон частот:	20 - 20 000 Гц
Разделение каналов:	>20 дБ при 1 кГц
Вертикальная прижимная сила:	1,5 - 2,5 г
Выход:	3,5 мВ при 1 кГц 5 см/сек
Баланс каналов:	2,0 дБ
Вид иглы:	Эллиптическая 0,4 x 0,7 мл
Кантелевер:	Алюминиевый
Тип крепления:	Полудюймовый
Сменная игла:	ATN95E

Гарантийный срок: 1 год.  
Срок службы: 2 года.





---

**Visit our Web Site: [www.audio-technica.com](http://www.audio-technica.com)**

---

**Two-Years Limited Warranty**

Audio-Technica microphones and accessories purchased in the UK and EU / Europe are guaranteed for two years from date of purchase by Audio-Technica Ltd. to be free of defects in materials and workmanship. In the event of such defect, product will be repaired promptly without charge or, at our option, replaced with a new product of equal or superior value, if the faulty product is delivered to Audio-Technica Ltd., prepaid, together with the proof of purchase.

Prior approval from Audio-Technica Ltd. is required for return. This warranty excludes defects due to normal wear, abuse, shipping damage, or failure to use product in accordance with instructions. This warranty is void in the event of unauthorized repair or modification.

For return approval and shipping information, contact the Service Department, Audio-Technica Ltd. Tel: +44 (0)113 277 1441.

Outside the U.K, please contact your local dealer for warranty details.

---

**Visitez notre site web : [www.audio-technica.com](http://www.audio-technica.com)**

---

**Garantie limitée deux ans**

Les microphones et accessoires Audio-Technica achetés au Royaume-Uni et en Union Européenne/Europe sont garantis par Audio-Technica Limited pendant deux ans à compter de la date d'achat contre tout défaut de pièce et de fabrication.

Dans l'éventualité d'un tel défaut, le produit sera soit réparé gratuitement et dans les plus brefs délais soit, à notre convenance, remplacé par un nouveau produit d'une valeur égale ou supérieure à condition d'avoir été retourné à Audio-Technica Limited en port payé avec une preuve d'achat. Le retour ne peut avoir lieu sans l'accord préalable d'Audio-Technica Limited.

Cette garantie exclut les défauts liés à une usure normale, à un usage abusif, aux dommages survenus lors du transport ou à une utilisation non conforme au mode d'emploi. Cette garantie est nulle au cas où le produit aurait été réparé ou modifié sans autorisation.

Pour obtenir un accord de retour et des renseignements concernant l'expédition, contactez le département de service après-vente, Audio-Technica Limited. Tél: +44 (0)113 277 1441.

Hors du Royaume-Uni, veuillez contacter votre revendeur local pour les détails de garantie.

---

**Visite nuestro sitio Web: [www.audio-technica.com](http://www.audio-technica.com)**

---

**Garantía limitada de dos años**

Los micrófonos y accesorios Audio-Technica adquiridos en el Reino Unido y la UE o Europa tienen la garantía de Audio-Technica Ltd. durante dos años a partir de la fecha de compra, garantizándose la ausencia de defectos en los materiales y la fabricación.

En caso de que existe algún defecto, el producto se reparará inmediatamente sin cargo alguno o, según nuestra elección, se cambiará por un nuevo producto de igual o mayor valor si se entrega a Audio-Technica Ltd., pagado por adelantado, junto con la prueba de compra. Para la devolución se necesita la aprobación previa de Audio-Technica Ltd.

Esta garantía excluye defectos debidos al desgaste normal, el abuso, daños en el transporte o la no-utilización del producto según las instrucciones.

Esta garantía no es válida en caso de reparación o modificación no autorizada.

Para la aprobación de la devolución e información sobre el transporte, póngase en contacto con el departamento de servicio al cliente, Audio-Technica Ltd. Tel: +44 (0)113 277 1441.

Si se encuentra fuera del Reino Unido, póngase en contacto con el distribuidor más cercano para obtener detalles acerca de la garantía.

---

**Besuchen Sie uns im Internet: [www.audio-technica.de](http://www.audio-technica.de)**

---

**2 Jahre beschränkte Garantie**

Für alle Audio-Technica Produkte, die von Audio-Technica Europe erworben werden, beträgt die Garantiezeit ZWEI Jahre ab Kaufdatum. Diese Garantie deckt Material- und Verarbeitungsmängel. Sollten solche Ausfälle auftreten, wird das Produkt kostenlos repariert oder ersetzt. Voraussetzung hierfür ist jedoch die Vorlage einer gültigen Kaufquittung zusammen mit dem Produkt, ferner wird vorausgesetzt, dass es sich bei dem Mangel um einen legitimen elektrischen oder mechanischen Ausfall handelt.

Ehe Sie ein Produkt an Audio-Technica Europe zurückgeben, müssen Sie eine diesbezügliche Bevollmächtigung von Audio-Technica Ltd. einholen. Die Audio-Technica Garantie schließt Fehler aus, die durch normalen Verschleiß, unsachgemäße Behandlung, beim Versand entstandene Schäden oder Benutzung entgegen den Gebrauchsanweisungen entstanden sind. Diese Garantie erlischt, wenn unbefugte Reparaturen oder Änderungen vorgenommen werden.

Diese Produkte müssen an Audio-Technica Europe oder den autorisierten Vertragshändler in Ihrem Land zurückgegeben werden.

Einzelheiten, wie Sie sich mit allen Audio-Technica Europe Vertragshändlern in Verbindung setzen können, finden Sie auf unserer Webseite: <http://eu.audio-technica.com/de/contact/distributors.asp>.

---

**Visita il nostro sito web: [www.audio-technica.com](http://www.audio-technica.com)**

---

**2 anni di garanzia limitata**

I microfoni e gli accessori Audio-Technica acquistati nel Regno Unito e nell'UE/Europa sono coperti da garanzia per difetti di materiali e fabbricazione per un periodo di due anni dalla data di acquisto. In caso di difetti, il prodotto sarà prontamente riparato senza costi aggiuntivi o, in subordine, sostituito con un prodotto nuovo di valore uguale o superiore, qualora il prodotto difettoso venga consegnato ad Audio-Technica Ltd, in porto franco, unitamente alla prova di acquisto.

Per la restituzione del prodotto, è necessaria la preventiva approvazione da parte di Audio-Technica Ltd. La garanzia non include difetti causati dal normale utilizzo, uso improprio, danni subiti durante la spedizione o guasti per un utilizzo non conforme a quanto citato nelle istruzioni. La garanzia decade in caso di riparazioni o modifiche non autorizzate.

Per l'autorizzazione alla restituzione e la spedizione del prodotto, contattare il servizio assistenza.

Audio-Technica Ltd. Tel.: +44 (0)113 277 1441.

Al di fuori del Regno Unito, si prega di contattare il proprio distributore per dettagli sulla garanzia.

