



ATH-SQ1TW2

Cuffie wireless

Manuale dell'utente

Italian

Precauzioni di sicurezza

Anche se questo prodotto è stato realizzato per essere utilizzato in piena sicurezza, l'uso scorretto potrebbe causare incidenti. Per garantire il massimo grado di sicurezza, osservare tutte le avvertenze e le precauzioni fornite per l'utilizzo del prodotto.

Precauzioni nell'utilizzo delle cuffie

- Non utilizzare il prodotto in prossimità di apparecchiature mediche. Le onde radio possono avere effetti sui pacemaker cardiaci e sulle apparecchiature elettromedicali. Non utilizzare il prodotto all'interno di strutture mediche.
- Per l'utilizzo su aeromobili, seguire le istruzioni ivi fornite.
- Non utilizzare il prodotto in prossimità di dispositivi di controllo automatico come porte automatiche o allarmi antincendio. Le onde radio possono avere effetti sulle apparecchiature elettroniche e provocare incidenti dovuti a malfunzionamento.
- Non smontare, modificare o tentare di riparare il prodotto per evitare scosse elettriche, malfunzionamenti o incendi.
- Evitare di esporre il prodotto a forti urti che potrebbero causare scariche elettriche, malfunzionamenti o incendi.
- Scollegare il prodotto dal dispositivo collegato qualora si verifichi un malfunzionamento che produca fumo, odori inusuali, calore eccessivo, rumori e qualsiasi altro segno che indichi un guasto. In tal caso, contattare il rivenditore autorizzato Audio-Technica locale.
- Non introdurre all'interno del prodotto corpi estranei quali materiali combustibili, metalli o liquidi.
- Per evitare incendi o lesioni da surriscaldamento, non coprire il prodotto con un panno.
- Attenersi alle leggi in vigore relative all'utilizzo dei telefoni cellulari e delle cuffie se si utilizzano le cuffie durante la guida.
- Non utilizzare il prodotto in luoghi in cui l'impossibilità di udire i suoni ambientali rappresenti un serio rischio (ad esempio quando ci si trova in prossimità di un attraversamento ferroviario, in stazioni ferroviarie o cantieri edili).
- Il prodotto protegge efficacemente dai suoni esterni, pertanto tali suoni potrebbero non essere chiaramente udibili mentre lo si indossa. Regolare il volume ad un livello in cui si sia in grado di sentire l'audio di sottofondo e monitorare l'area circostante mentre si ascolta la musica.
- Conservare il prodotto fuori dalla portata dei bambini.
- Per evitare danni all'udito, non alzare eccessivamente il volume. L'ascolto di suoni a volume troppo elevato per un periodo prolungato potrebbe causare una perdita dell'udito temporanea o permanente.
- Interrompere l'uso se insorgono irritazioni cutanee dovute al contatto diretto con il prodotto.
- Se durante l'utilizzo del prodotto ci si sente male, sospenderne immediatamente l'utilizzo.
- Quando si rimuovono le cuffie dalle orecchie, assicurarsi che gli auricolari rimangano attaccati all'unità principale. Se gli auricolari dovessero rimanere all'interno delle orecchie e non fosse possibile rimuoverli, rivolgersi immediatamente a un medico.
- Se nell'indossare il prodotto si avverte prurito, interromperne l'uso.

Precauzioni relative alla custodia per la ricarica

- Non smontare, modificare o tentare di riparare il prodotto per evitare scosse elettriche, malfunzionamenti o incendi.
- Evitare di esporre il prodotto a forti urti che potrebbero causare scariche elettriche, malfunzionamenti o incendi.
- Non manipolare il prodotto con le mani bagnate, in quanto sussiste il rischio di scosse elettriche o lesioni.
- Scollegare il prodotto dal dispositivo collegato qualora si verifichi un malfunzionamento che produca fumo, odori inusuali, calore eccessivo, rumori e qualsiasi altro segno che indichi un guasto. In tal caso, contattare il rivenditore autorizzato Audio-Technica locale.

Precauzioni di sicurezza

- Non lasciare che il prodotto si bagni, poiché sussiste il rischio di scosse elettriche o malfunzionamenti.
- Non introdurre all'interno del prodotto corpi estranei quali materiali combustibili, metalli o liquidi.
- Per evitare incendi o lesioni da surriscaldamento, non coprire il prodotto con un panno.
- Non caricare se acqua o corpi estranei sono penetrati nel jack batteria o il cavo per la carica USB. Questo potrebbe causare corrosione, calore, fumo, incendi o altri malfunzionamenti o scosse elettriche nel jack batteria o nel cavo per la carica USB.
- Non caricare la batteria se il terminale del cavo per la carica USB è piegato, allentato o danneggiato. Questo potrebbe causare generazione di calore, emissione di fumo, incendi o scosse elettriche.
- Durante la carica, assicurarsi di utilizzare il cavo per la carica USB incluso nella confezione.
- Non mettere in carica con dispositivi dotati della funzionalità di carica rapida (con tensione di 5 V o superiore). , per evitare malfunzionamenti del prodotto.
- Non conservare il prodotto alla luce diretta del sole, in prossimità di dispositivi in grado di generare calore o in ambienti caldi, umidi o polverosi, dato che ciò potrebbe causarne il non corretto funzionamento.
- Non collocare il prodotto vicino a fiamme libere, dato che ciò potrebbe causarne la deformazione o il malfunzionamento.
- Non utilizzare benzina, diluenti, prodotti per la pulizia dei contatti elettrici ecc., dato che l'uso di queste sostanze potrebbe causare la deformazione o il malfunzionamento del prodotto.

Precauzioni per la batteria ricaricabile

Le cuffie e la custodia per la ricarica sono munite di una batteria ricaricabile (batteria agli ioni di litio).

- Se il fluido della batteria penetra negli occhi, non sfregarli. Sciacquarli accuratamente con acqua pulita, ad esempio acqua del rubinetto, e consultare immediatamente un medico.
- Se il fluido della batteria fuoriesce, non toccarlo a mani nude. Se il fluido resta all'interno del prodotto, potrebbe causare malfunzionamenti. Se il fluido della batteria fuoriesce, contattare il rivenditore autorizzato Audio-Technica locale.
 - Se il fluido penetra in bocca, sciacquare con acqua pulita, ad esempio acqua del rubinetto, e consultare immediatamente un medico.
 - Se la pelle o gli indumenti entrano in contatto con il fluido, lavare immediatamente le parti interessate con acqua. Se insorge un'irritazione cutanea, consultare un medico.
- Per evitare perdite, generazione di calore o esplosioni:
 - Non scaldare, smontare, modificare la batteria, né smaltirla bruciandola.
 - Non tentare di forare con un chiodo, martellare o calpestare la batteria.
 - Evitare di far cadere il prodotto o di sottoporlo a forti impatti.
 - Evitare alla batteria qualsiasi contatto con l'acqua.
- Non utilizzare, lasciare o conservare la batteria nei seguenti luoghi:
 - Ambienti esposti alla luce diretta del sole o a temperature elevate e umidità
 - Interni di un'automobile sotto il sole cocente
 - In prossimità di fonti di calore quali diffusori d'aria calda
- Per evitare malfunzionamenti o incendi, ricaricare solo con il cavo USB incluso.

Precauzioni di sicurezza

- La batteria ricaricabile interna di questo prodotto non può essere sostituita dall'utente. La batteria potrebbe aver raggiunto la fine della sua durata utile se il tempo di utilizzo diventa significativamente minore anche dopo una carica completa. In questo caso, la batteria deve essere riparata. Contattare il rivenditore autorizzato Audio-Technica locale per la procedura di riparazione.
- Quando il prodotto è smaltito, è necessario scartare correttamente la batteria ricaricabile incorporata. Contattare il rivenditore autorizzato Audio-Technica locale per i dettagli su come smaltire adeguatamente la batteria.

Note sull'utilizzo

- Prima dell'utilizzo, assicurarsi di aver letto il manuale dell'utente relativo al dispositivo collegato.
- Audio-Technica non sarà responsabile in alcun modo di eventuali perdite di dati, nell'improbabile caso in cui queste ultime si verificano durante l'utilizzo del prodotto.
- Sui mezzi pubblici o in altri luoghi pubblici, tenere il volume basso per evitare di disturbare gli altri.
- Abbassare il volume del dispositivo al minimo prima di collegare il prodotto.
- Quando si utilizza il prodotto in un ambiente secco, si potrebbe avvertire un formicolio alle orecchie. Ciò è dovuto all'elettricità statica accumulata sul corpo, non a un malfunzionamento del prodotto.
- Evitare di sottoporre il prodotto a forti impatti.
- Non conservare il prodotto alla luce diretta del sole, in prossimità di dispositivi in grado di generare calore o in ambienti caldi, umidi o polverosi.
- Quando il prodotto viene utilizzato per un periodo prolungato, può scolorirsi a causa della luce ultravioletta (soprattutto la luce diretta del sole) e dell'usura.
- Se si ripone la custodia per la ricarica in una borsa con il cavo per la carica USB ancora connesso, il cavo USB può restare impigliato, danneggiarsi o rompersi.
- Nel collegare e scollegare il cavo per la carica USB, assicurarsi di tenerlo dalla spina. In caso contrario, ossia tirando il cavo, si rischia di danneggiare il cavo USB stesso o di causare incidenti.
- Quando non si utilizza il cavo per la carica USB, scollegarlo dalla custodia per la ricarica.
- Quando si caricano le cuffie, chiudere il coperchio della custodia di ricarica prima di caricarle.
- Quando non si utilizza il prodotto, conservarlo nella custodia per la ricarica.
- Utilizzando copriauricolari diversi da quelli inclusi, le cuffie potrebbero non entrare nella custodia per la carica o non caricarsi affatto. Assicurarsi di utilizzare i copriauricolari in dotazione.
- Quando si utilizza il prodotto, selezionare i copriauricolari che meglio si adattano alle proprie orecchie, quindi assicurarsi che il prodotto sia inserito fermamente.
- Il prodotto può essere utilizzato per le chiamate telefoniche solo sfruttando le reti cellulari. Non è garantita la compatibilità con le app telefoniche che funzionano utilizzando la rete dati.
- Se si utilizza il prodotto in prossimità di un dispositivo elettronico o di un trasmettitore (ad esempio un telefono cellulare), è possibile che si generino delle interferenze indesiderate. In questo caso, allontanare il prodotto dal dispositivo elettronico o dal trasmettitore.
- Se si utilizza il prodotto in prossimità di un'antenna TV o radio, è possibile che tali apparecchi generino interferenze. In questo caso, allontanare il prodotto dall'antenna TV o radio.
- Per proteggere la batteria ricaricabile incorporata, ricaricarla almeno una volta ogni 6 mesi. Lasciando passare troppo tempo tra una ricarica e l'altra, il ciclo di vita della batteria ricaricabile potrebbe ridursi, oppure la batteria ricaricabile potrebbe non ricaricarsi più.
- Ricaricare il prodotto in un luogo adeguatamente ventilato (da 10 a 35°C) al riparo dalla luce diretta del sole. In caso contrario, la batteria potrebbe incorrere in usura con una possibile riduzione dei periodi di uso continuato o l'impossibilità di eseguire la ricarica.
- Se le cuffie sono bagnate, strofinarle con un panno asciutto prima di metterle nella custodia per la ricarica. La custodia per la ricarica non è resistente all'acqua (anti-goccia). Non caricare il prodotto se le cuffie sono bagnate.
- La modalità talk-through o hear-through del prodotto permette di ascoltare i suoni circostanti attraverso il microfono integrato. Tuttavia, con un volume di ascolto alto della musica potrebbe essere difficile udire i suoni circostanti. In questo caso, abbassare il volume della musica.
- Anche utilizzando la modalità talk-through o hear-through del prodotto, a seconda degli ambienti di utilizzo potrebbe essere difficile ascoltare i suoni circostanti. Non utilizzare il prodotto in luoghi in cui l'impossibilità di udire i suoni circostanti rappresenti un serio rischio (ad esempio quando ci si trova in mezzo al traffico).

Note sull'utilizzo

- Azionare il sensore tattile con un solo dito. Azionandolo con un oggetto appuntito, come ad esempio una biro o una matita, oltre a non funzionare correttamente, si rischia di danneggiare il sensore tattile.
- Non toccare i sensori tattili con le punte della dita. In caso contrario si rischia di spezzarsi un'unghia.
- Se il prodotto non funziona o non funziona come previsto quando lo si preme, verificare che non venga toccato dalle altre dita, da altre parti della mano o dagli indumenti quando viene premuto. Inoltre, il prodotto potrebbe non funzionare correttamente se si indossano guanti o se le punte delle dita sono troppo secche.
- Il prodotto potrebbe non funzionare correttamente se il sensore tattile è sporco di sudore. Rimuovere lo sporco prima di azionare il prodotto.

Grado di impermeabilità

- Il grado di impermeabilità del prodotto è tale da impedire l'ingresso dei liquidi, come ad esempio il sudore durante l'utilizzo o l'acqua durante il semplice lavaggio (equivalente alla certificazione IPX5). Il grado di protezione JIS/IEC IPX5 significa che le cuffie sono protette dall'esposizione a getti d'acqua. Le cuffie non possono essere usate in ambienti caldi e umidi, come ad esempio i bagni.
- Le cuffie non sono completamente impermeabili. Non immergere o utilizzare volontariamente le cuffie in acqua. Inoltre, non esporre le cuffie a liquidi diversi da sudore e acqua (ad esempio acqua saponata).
- Le specifiche di impermeabilità di questo prodotto sono valide solo per le cuffie. La custodia di ricarica non è impermeabile.
- Anche se le cuffie dispongono di specifiche di impermeabilità equivalenti alla categoria IPX5, le parti dalle quali viene emesso il suono non sono impermeabili.
- Le cuffie potrebbero non funzionare correttamente se si bagnano. Strofinare le cuffie con un panno asciutto, scuoterle più volte per rimuovere l'acqua in eccesso e lasciarle asciugare completamente prima dell'uso.

Per un'esperienza di comunicazione Bluetooth più confortevole

Il grado di efficacia di comunicazione di questo prodotto varia in funzione di eventuali ostruzioni e delle condizioni delle onde radio. Per un'esperienza di ascolto più piacevole, utilizzare il prodotto più vicino possibile al dispositivo Bluetooth. Per ridurre al minimo rumori e interferenze, evitare di fraporsi o di frapporre altri ostacoli tra l'antenna del prodotto e il dispositivo Bluetooth.

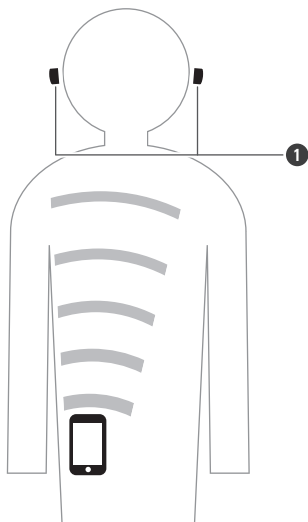

1 Antenna

Nomi e funzioni dei componenti

Cuffie

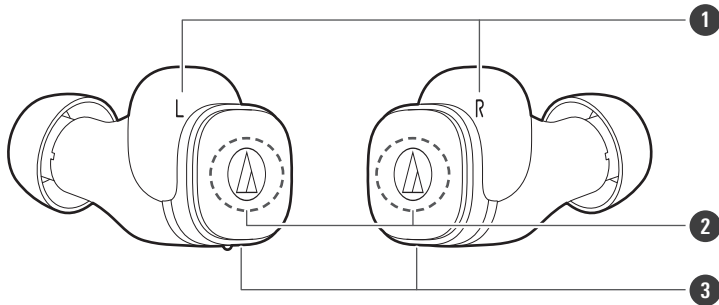

1 **Indicatore (indicatore sinistra/destra (L/R))**

Consente di visualizzare lo stato operativo del prodotto e la carica delle cuffie.

2 **Sensori tattili**

Consentono di riprodurre/mettere in pausa la musica, di rispondere alle chiamate e di regolare il volume sonoro. In alternativa, consentono di azionare funzioni specifiche come l'attivazione/disattivazione della modalità talk-through o della modalità a bassa latenza.

3 **Microfono**



- Il microfono sul lato L (sinistro) ha una sporgenza che permette di distinguere tra cuffia sinistra e destra.

Custodia di ricarica

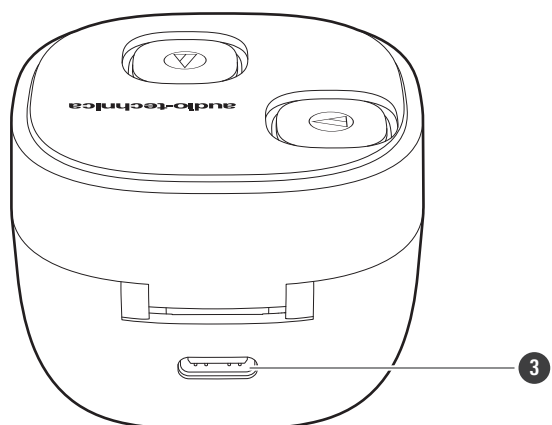
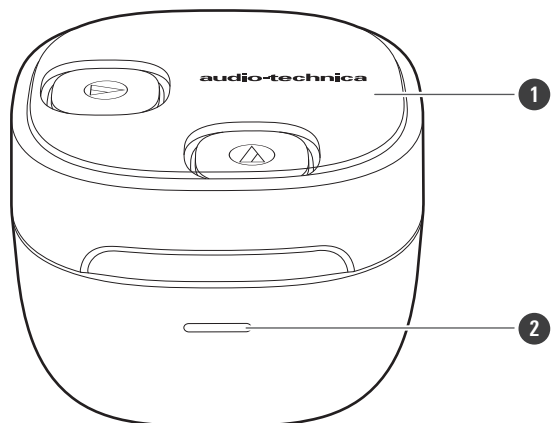

1 Coperchio

2 Indicatore

Si accende/lampeggia quando si carica la custodia di ricarica. Mostra anche il livello di carica della batteria della custodia.

3 Jack batteria

Consente di collegare il cavo per la carica USB in dotazione e di ricaricare il prodotto.

Accessori

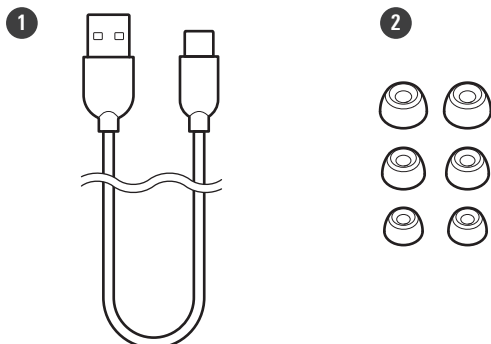

1 Cavo per la carica USB (30 cm, connettori USB Type-A / USB Type-C™)

2 Copriauricolari (XS, S, M, L)

Al momento dell'acquisto, sul prodotto sono montati i copriauricolari di taglia M.

Rimozione della guarnizione di isolamento

Rimuovere la guarnizione di isolamento prima dell'uso.

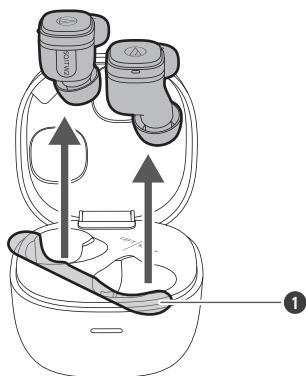

1 Guarnizione isolante

Ricarica della batteria

- Caricare completamente la batteria quando si utilizza il prodotto per la prima volta.
- Quando la batteria ricaricabile sta per esaurirsi, la guida vocale riproduce il messaggio "Low battery" e l'indicatore lampeggia mostrando una luce arancione. Caricare la batteria prima possibile.
- La ricarica completa delle cuffie richiede circa 2,5 ore; quella della custodia circa 2,5 ore. (Il tempo impiegato può variare a seconda delle condizioni d'uso.)
- Ricaricare il prodotto in un luogo adeguatamente ventilato (da 10 a 35°C) al riparo dalla luce diretta del sole. La ricarica al di fuori del normale intervallo di temperatura di ricarica può risultare in una mancata ricarica o in un tempo di ricarica più lungo. Inoltre, la batteria potrebbe deteriorarsi con una possibile riduzione dei periodi di uso continuato o l'impossibilità di eseguire la ricarica.

Ricarica delle cuffie e della custodia di ricarica

1 Collegare il cavo per la carica USB in dotazione (lato USB Type-C) al jack batteria della custodia.

- Il cavo per la carica USB in dotazione è destinato all'uso esclusivo con il prodotto. Non utilizzare altri cavi per la carica USB.
- Inserire il cavo per la carica USB nella porta USB o nel jack batteria in modo diretto (orizzontalmente).

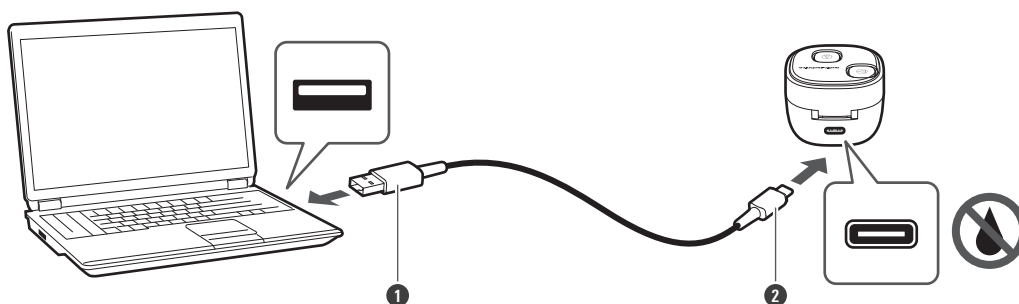

- ① USB Type-A
- ② USB Type-C

2 Dopo aver riposto le cuffie nella custodia, chiudere il coperchio.

- Quando si caricano le cuffie, assicurarsi che gli indicatori sulle cuffie si accendano. Se non si accendono, togliere le cuffie e rimetterle nella custodia.

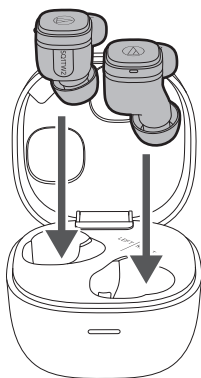

Ricarica della batteria

3 Collegare il cavo per la carica USB in dotazione (lato USB Type-A) al computer per iniziare la ricarica.

- Durante la ricarica, l'indicatore sulla custodia di ricarica si accende/lampeggia come indicato di seguito. (L'indicatore può impiegare diversi secondi a illuminarsi.)

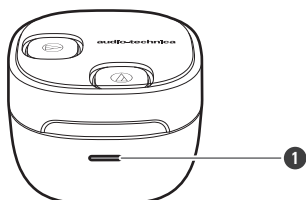

1 Indicatore

Indicatore	Stato
Arancione lampeggiante -> Giallo lampeggiante -> Verde lampeggiante	In carica (L'indicatore lampeggia mostrando una luce arancione quando il livello della batteria è basso e passa alla luce gialla e poi alla luce verde man mano che il livello della batteria aumenta.)
Si accende emettendo una luce verde per 7 secondi, quindi si spegne	Ricarica completata
Arancione lampeggiante (due volte)	La batteria è scarica
Lampeggia rapidamente mostrando una luce arancione	Errore di ricarica ^[1]
Rossa lampeggiante	Errore di ricarica ^[2]

[1] La custodia di ricarica o le cuffie potrebbero essere calde. Lasciare raffreddare sufficientemente il prodotto prima di caricarlo in un luogo adeguatamente ventilato (da 10 a 35°C) al riparo dalla luce diretta del sole.

[2] Interrompere l'uso del prodotto e contattare il rivenditore Audio-Technica locale per la riparazione.

4 A carica completa, scollegare il cavo per la carica USB (lato USB Type-A) dal computer.

5 Scollegare il cavo per la carica USB (USB Type-C) dal jack batteria del prodotto.



- Durante la carica, assicurarsi di utilizzare il cavo per la carica USB incluso nella confezione. Il prodotto potrebbe non caricarsi, se si utilizzano cavi diversi dal cavo per la carica USB in dotazione.
- Assicurarsi sempre che le cuffie non siano bagnate prima di caricarle. Le cuffie potrebbero non funzionare correttamente o non accendersi se sono bagnate. Pulire le cuffie con un panno asciutto, scuoterle più volte per rimuovere l'acqua in eccesso e lasciarle asciugare completamente prima della carica.

Ricarica delle cuffie senza cavo per la carica USB

La custodia include una batteria ricaricabile. Se la custodia di ricarica è stata caricata, è possibile caricare le cuffie senza dover usare il cavo per la carica USB.

Ricarica della batteria

1 Riporre le cuffie nella custodia e chiudere il coperchio.

- Durante la ricarica, gli indicatori delle cuffie si accendono come indicato di seguito. (Gli indicatori possono impiegare diversi secondi ad accendersi.)
- Quando si caricano le cuffie, assicurarsi che gli indicatori sulle cuffie si accendano. Se non si accendono, togliere le cuffie e rimetterle nella custodia.

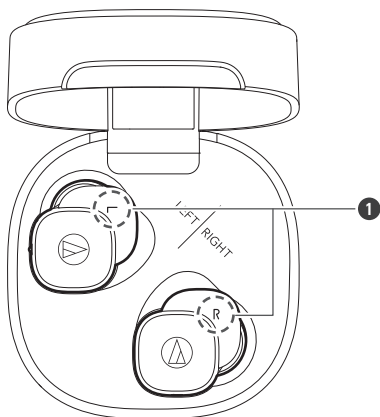

1 Indicatori

Indicatori	Stato
Si accende emettendo una luce bianca	In carica
Spento	Ricarica completa / La batteria della custodia di ricarica è scarica

Controllo del livello di carica della batteria della custodia

All'apertura/chiusura del coperchio della custodia di ricarica, l'indicatore lampeggia per mostrare il livello di carica della batteria della custodia.

1 Aprire/chiusure il coperchio della custodia di ricarica.

- L'indicatore lampeggia come indicato di seguito. Il livello della batteria è mostrato dal colore dell'indicatore.

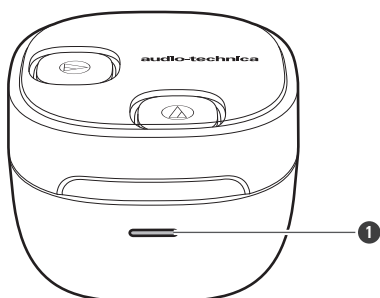

1 Indicatore

Ricarica della batteria

Indicatore	Stato
Lampeggia lentamente mostrando una luce arancione (una volta)	Livello batteria basso
Lampeggia lentamente mostrando una luce gialla (una volta)	Livello batteria medio
Lampeggia lentamente mostrando una luce verde (una volta)	Livello batteria alto
Lampeggia rapidamente mostrando una luce arancione (due volte)	La batteria è scarica. Caricare la custodia di ricarica.

Ricarica wireless

La ricarica wireless è possibile utilizzando i caricatori wireless Qi disponibili in commercio.

- Il caricatore wireless non è incluso. Si prega di acquistarne uno separatamente.
- Chiudere il coperchio della custodia di ricarica e posizionare quest'ultima sul caricatore wireless. L'indicatore di ricarica della custodia si accende e lampeggia come quando si effettua la ricarica con un cavo USB.
- Per la ricarica, consultare il manuale d'uso del caricabatterie wireless per verificare il metodo di posizionamento corretto.
- La potenza massima che può essere ricevuta da questo prodotto è di 2,5 W.



- Non è possibile ricaricare contemporaneamente con un caricatore wireless e un cavo per la carica USB.

ON/OFF alimentazione elettrica

Accensione del prodotto

- 1 Rimuovere le cuffie dalla custodia.

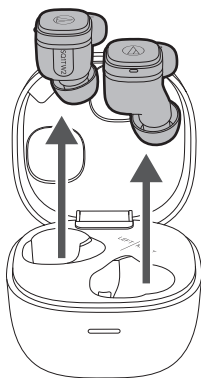

» L'alimentazione si accende automaticamente e gli indicatori sulle cuffie si illuminano di luce bianca e poi lampeggiano.



- Gli indicatori possono impiegare diversi secondi ad accendersi.

Spegnimento del prodotto

- 1 Collocare le cuffie nella custodia di ricarica.

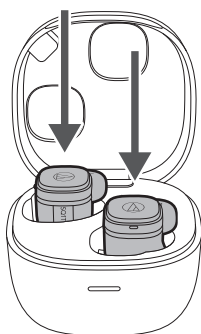

» L'alimentazione si spegnerà automaticamente.

Connessione tramite Bluetooth

Per collegare il prodotto a un dispositivo Bluetooth, è necessario prima effettuare l'associazione (ossia la registrazione).

Associazione di un dispositivo Bluetooth

- Leggere il manuale dell'utente per il dispositivo Bluetooth.
- Posizionare il dispositivo Bluetooth a una distanza massima di 1 m dal prodotto per effettuare correttamente l'associazione.
- Indossare le cuffie per ascoltare la guida vocale durante l'associazione.

1 Rimuovere le cuffie (L (sinistra) e R (destra)) dalla custodia.

- Gli indicatori sulle cuffie si illuminano di luce bianca e poi lampeggiano.

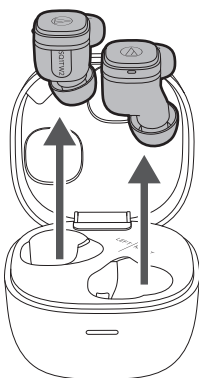

2 Utilizzare il dispositivo Bluetooth per avviare il processo di associazione e la ricerca del prodotto. Quando il dispositivo Bluetooth trova il prodotto, mostrerà la sigla "ATH-SQ1TW2".

- Per informazioni sul dispositivo Bluetooth, consultare il relativo manuale dell'utente.

3 Selezionare "ATH-SQ1TW2" per associare il prodotto e il dispositivo Bluetooth.

- Alcuni dispositivi potrebbero richiedere una chiave di accesso. In tal caso, inserire "0000". La chiave di accesso potrebbe essere chiamata anche codice di accesso, codice PIN, numero PIN o password.

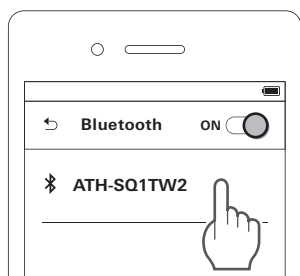

» La guida vocale riprodurrà il messaggio "Connected" e gli indicatori sulle cuffie lampeggeranno lentamente in bianco. Questo indica che l'associazione è avvenuta correttamente.

Connessione tramite Bluetooth

Associazione con Fast Pair

Con un solo tocco, il prodotto consente l'associazione Bluetooth pratico e veloce con i dispositivi Android. È possibile controllare anche dove è stato lasciato il dispositivo l'ultima volta.



- 1** Attivare la funzione Bluetooth su un dispositivo Android configurato con un account Google.
- 2** Rimuovere le cuffie (L (sinistra) e R (destra)) dalla custodia di ricarica e avvicinarle al dispositivo Android.

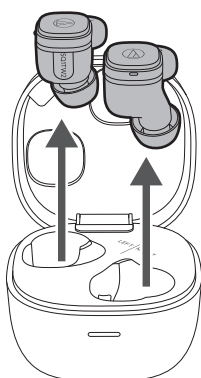

- 3** Toccare la notifica di associazione che compare sul dispositivo Android.

» La guida vocale riprodurrà il messaggio "Connected" e gli indicatori sulle cuffie lampeggeranno lentamente in bianco. Questo indica che l'associazione è avvenuta correttamente.

Informazioni sull'associazione

Per collegare un nuovo dispositivo Bluetooth, prima è necessario associarlo al prodotto. Una volta eseguita l'associazione tra il prodotto e il dispositivo Bluetooth, non è necessario ripetere l'operazione. Il prodotto è compatibile con il multipairing, che permette di conservare una cronologia delle connessioni effettuate. Tuttavia, nei seguenti casi è necessario ripetere nuovamente l'associazione al dispositivo Bluetooth, anche qualora in passato questa sia già stata eseguita:

- Se il prodotto viene eliminato dalla cronologia di collegamento del dispositivo Bluetooth.
- Se il prodotto viene mandato in assistenza per la riparazione.
- Se si esegue il reset del prodotto.

Funzione connessione multipunto

Il prodotto supporta la connessione multipunto che consente a due dispositivi Bluetooth di collegarsi contemporaneamente. Ad esempio, è possibile ascoltare musica con un dispositivo e rispondere a una chiamata in entrata da un altro. Può essere un'opzione utile se si dispone di due smartphone, ad esempio.

- Audio-Technica non garantisce il funzionamento di tutte le combinazioni di dispositivi Bluetooth.

Collegamento mediante connessione multipunto

- 1** Eseguire l'associazione con il primo dispositivo Bluetooth.
- 2** Dopo aver associato il primo dispositivo, disattivare la relativa funzione Bluetooth.
- 3** Eseguire l'associazione con il secondo dispositivo Bluetooth.
- 4** Attivare la funzione Bluetooth del primo dispositivo Bluetooth.



- Se il prodotto non è in grado di collegarsi, spegnerlo e riaccenderlo.
- Con la connessione multipunto, è possibile collegare contemporaneamente fino a due dispositivi Bluetooth. Per collegare un terzo dispositivo Bluetooth, scollegare uno dei dispositivi collegati.
- Non è possibile riprodurre musica su due dispositivi contemporaneamente.

Come indossare il prodotto

Inserire il lato del prodotto con il contrassegno "L" (LEFT = sinistra) nell'orecchio sinistro e il lato con il contrassegno "R" (RIGHT = destra) nell'orecchio destro.

- Se si hanno difficoltà a inserire le cuffie, regolare la posizione nel modo desiderato ruotando le cuffie all'indietro.

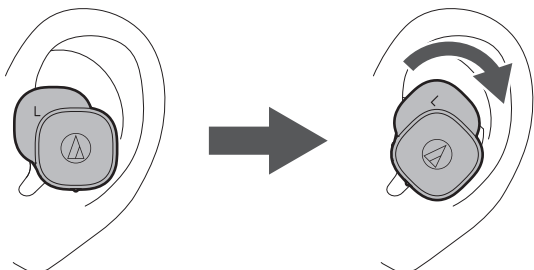

- Quando si utilizza il prodotto, selezionare i copriauricolari che meglio si adattano alle proprie orecchie, quindi assicurarsi che il prodotto sia inserito fermamente.

Sensori tattili

Il prodotto è dotato di sensori tattili. Per eseguire le operazioni, toccare i sensori con il polpastrello, non con la punta delle dita.

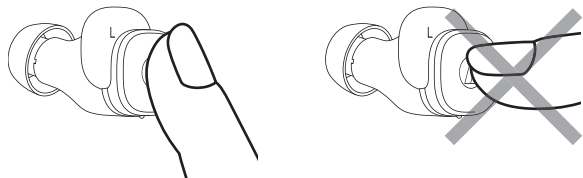

- Azionare il sensore tattile con un solo dito. Azionandolo con un oggetto appuntito, come ad esempio una biro o una matita, oltre a non funzionare correttamente, si rischia di danneggiare il sensore tattile.
- Non toccare i sensori tattili con le punte della dita. In caso contrario si rischia di spezzarsi un'unghia.
- Se il prodotto non funziona o non funziona come previsto quando lo si preme, verificare che non venga toccato dalle altre dita, da altre parti della mano o dagli indumenti quando viene premuto. Inoltre, il prodotto potrebbe non funzionare correttamente se si indossano guanti o se le punte delle dita sono troppo secche.
- Il prodotto potrebbe non funzionare correttamente se il sensore tattile è sporco di sudore. Rimuovere lo sporco prima di azionare il prodotto.

Utilizzo del prodotto

Il prodotto può utilizzare la tecnologia wireless Bluetooth per collegarsi a un dispositivo e riprodurre musica, effettuare chiamate telefoniche, ecc. Utilizzare il prodotto in base alle proprie esigenze. Si noti che Audio-Technica non può garantire il funzionamento dei display, come quello del livello della batteria, né delle applicazioni che operano tramite i dispositivi Bluetooth.

Ascolto della musica

- Per la prima connessione, associare il prodotto e il dispositivo tramite la tecnologia wireless Bluetooth. Se si è già provveduto ad associare il prodotto e il dispositivo Bluetooth, attivare la connessione Bluetooth del dispositivo e accendere il prodotto.
- Utilizzare il dispositivo Bluetooth per avviare la riproduzione, facendo riferimento al rispettivo manuale dell'utente se necessario.

- 1 Rimuovere le cuffie dalla custodia di ricarica e posizionarle sulle orecchie.**
- 2 Avviare la riproduzione sul dispositivo Bluetooth.**
- 3 Toccare il sensore tattile sulla cuffia lato L (sinistro) una o due volte consecutive per regolare il volume (su o giù).**

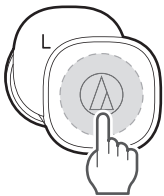

- 4 Per mettere in pausa la musica, toccare il sensore tattile sulla cuffia del lato R (destra).**

- La riproduzione si avvia o si mette in pausa ad ogni pressione.



- È possibile ascoltare la musica anche con una sola cuffia, rimuovendo solo un lato dalla custodia di ricarica e posizionandolo nell'orecchio. Quando si utilizza una sola cuffia, alcune funzioni potrebbero non essere disponibili, e ciò in base a quale cuffia viene indossata. In questi casi utilizzare il dispositivo Bluetooth per il funzionamento.

Operazioni del sensore tattile della cuffia lato R (destra)

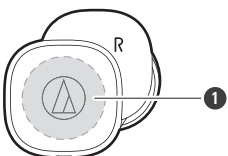

Utilizzo del prodotto

1 Sensori tattili

Operazione	Funzione
Premere	Avvia o arresta la riproduzione.
Premere (due volte)	Riproduce la traccia successiva.
Premere (tre volte)	Riproduce la traccia precedente / torna all'inizio del brano.

- I controlli sopra descritti potrebbero non essere disponibili su alcuni smartphone.

Operazioni del sensore tattile della cuffia lato L (sinistro)

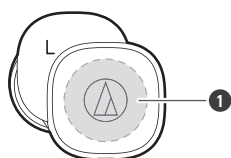

1 Sensori tattili

Operazione	Funzione
Premere	Aumenta il volume di 1 livello. ^{[1][2]}
Premere (due volte)	Diminuisce il volume di 1 livello. ^{[1][2]}

[1] Ad ogni aumento o riduzione del volume di 1 livello, viene emesso un segnale acustico.

[2] Il controllo del volume di alcuni dispositivi Bluetooth potrebbe non funzionare bene con il prodotto.

- I controlli sopra descritti potrebbero non essere disponibili su alcuni smartphone.

Parlare al telefono

Il prodotto può essere utilizzato per le chiamate telefoniche, a condizione che il dispositivo Bluetooth sia compatibile con tali funzioni.

1 Rimuovere le cuffie dalla custodia di ricarica e posizionarle sulle orecchie.

2 Effettuare/ricevere chiamate con il proprio dispositivo Bluetooth.

- Al ricevimento di una chiamata da parte del dispositivo Bluetooth, il prodotto riproduce una suoneria.
- Se si riceve la chiamata mentre si ascolta la musica, la riproduzione musicale viene temporaneamente messa in pausa.

3 Per rispondere alle chiamate in arrivo, toccare il sensore tattile sulle cuffie (lato L (sinistro) o R (destro)).

- Si può rispondere alle chiamate sia dalla cuffia del lato L (sinistro) che da quella del lato R (destro).

Utilizzo del prodotto

- 4** Toccare il sensore tattile sulla cuffia lato L (sinistro) una o due volte consecutive per regolare il volume (su o giù).

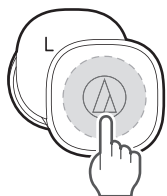

- 5** Per terminare una chiamata, tenere premuto (circa 2 secondi) il sensore tattile sulla cuffia lato L (sinistro) o R (destro).

- Le chiamate possono essere terminate sia dalla cuffia del lato L (sinistro) che da quella del lato R (destro).
- Se la chiamata è stata ricevuta mentre si ascoltava la musica, la riproduzione riprende.
- La riproduzione della musica potrebbe non riprendere su alcuni dispositivi Bluetooth. In questo caso, occorrerà riavviarla manualmente.



- È possibile effettuare/ricevere chiamate anche con una sola cuffia, rimuovendo solo un lato dalla custodia di ricarica e posizionandolo nell'orecchio. Quando si utilizza una sola cuffia, alcune funzioni potrebbero non essere disponibili, e ciò in base a quale cuffia viene indossata. In questi casi utilizzare il dispositivo Bluetooth per il funzionamento.

Operazioni del sensore tattile della cuffia lato R (destro)

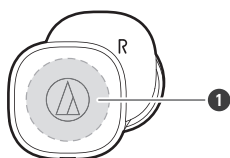

1 Sensori tattili

Operazione	Funzione
Premere	Ricezione di una chiamata: risponde alla chiamata.
Premere (due volte)	Disattiva il microfono. ^[1]
Tenere premuto (circa 2 secondi)	Ricezione di una chiamata: rifiuta la chiamata. Effettuazione di una chiamata: annulla la chiamata. Durante una chiamata: termina la chiamata.

[1] L'operazione di silenziamento tramite il sensore tattile silenzia solo le cuffie e non attiva la funzione di silenziamento sul dispositivo Bluetooth.

- I controlli sopra descritti potrebbero non essere disponibili su alcuni smartphone.

Operazioni del sensore tattile della cuffia lato L (sinistro)

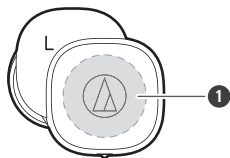

1 Sensori tattili

Operazione	Funzione
Premere	Ricezione di una chiamata: risponde alla chiamata. Durante una chiamata: aumenta il volume della chiamata di 1 livello.
Premere (due volte)	Durante una chiamata: diminuisce il volume della chiamata di 1 livello.
Tenere premuto (circa 2 secondi)	Ricezione di una chiamata: rifiuta la chiamata. Effettuazione di una chiamata: annulla la chiamata. Durante una chiamata: termina la chiamata.

- I controlli sopra descritti potrebbero non essere disponibili su alcuni smartphone.

Funzione talk-through

Questa funzione migliora i suoni esterni. Il volume della musica riprodotta viene automaticamente abbassato. La funzione è utile quando si desidera ascoltare annunci pubblici o la voce delle persone.

1 Tenere premuto (circa 2 secondi) il sensore tattile sulla cuffia lato R (destra) e sollevare il dito quando si sente il tono di conferma.

- La guida vocale riprodurrà il messaggio "Talk-through". Per disattivare la funzione talk-through, tenere di nuovo premuto (circa 2 secondi) il sensore tattile. Si sente il tono di conferma.

Condizioni per la disattivazione della funzione talk-through

Oltre alla procedura sopra descritta, la funzione talk-through si disattiva quando vengono eseguite le seguenti operazioni e azioni.

- Quando viene toccato il sensore tattile della cuffia lato L (sinistro) o R (destra). (Se il sistema sta riproducendo la musica, toccando il sensore tattile sul lato R (destra) si mette in pausa la musica. La funzione talk-through non si disattiva. Toccare nuovamente il sensore per disattivare la funzione talk-through e riprendere la riproduzione musicale.)
- Quando si effettua una chiamata / si riceve una chiamata / si parla al telefono.
- Quando il volume viene regolato da un dispositivo Bluetooth collegato.
- Quando una cuffia è spenta.
- Quando entrambe le cuffie sono spente.

Utilizzo del prodotto



- La funzione talk-through non può essere utilizzata durante una chiamata.



- Anche utilizzando la funzione talk-through, a seconda degli ambienti di utilizzo potrebbe essere difficile ascoltare i suoni circostanti. Non utilizzare il prodotto in luoghi in cui l'impossibilità di udire i suoni circostanti rappresenti un serio rischio (ad esempio quando ci si trova in mezzo al traffico).
- Quando la funzione talk-through è attivata, non coprire il microfono con le mani. In caso contrario, il disturbo conseguente potrebbe causare un impedimento uditivo.

Mod. Low Latency

La Mod. Low Latency riduce il ritardo del suono quando si gioca o si guardano i video.

- La comunicazione Bluetooth può essere facilmente influenzata da ostacoli e condizioni di onde radio. Disattivare questa modalità in queste situazioni.

1 Tenere premuto (circa 2 secondi) il sensore tattile sulla cuffia lato L (sinistro) e sollevare il dito quando si sente il tono di conferma.

» Ad ogni pressione lunga (circa 2 secondi), la guida vocale riprodurrà il messaggio "Low latency" o "Low latency off" e la Mod. Low Latency sarà attivata/disattivata.



- La Mod. Low Latency non può essere attivata/disattivata durante una chiamata.

Funzione di spegnimento automatico

Il prodotto si spegne automaticamente dopo 5 minuti di mancata connessione a un dispositivo.

App per smartphone

Questo prodotto è compatibile con la nostra app "CONNECT". L'app offre un comodo accesso a varie funzioni. Permette anche di aggiornare il firmware del prodotto.

<https://app.at-globalsupport.com>



CONNECT App
iOS, Android

Cosa è possibile fare con l'app

L'app permette di utilizzare le seguenti funzioni. Per i dettagli, fare riferimento alla schermata dell'app.

Funzione	Descrizione
Livello di regolazione del volume	Il numero di passi di regolazione del volume può essere modificato.
Contr. ambiente	È possibile passare alla funzione hear-through. È inoltre possibile regolare anche il volume dei suoni esterni acquisiti.
Talk-through	È possibile cambiare il tipo di talk-through e regolare il volume della riproduzione musicale per la funzione talk-through.
Equalizzatore	È possibile configurare le impostazioni dell'equalizzatore.
Mod. Low Latency	La Mod. Low Latency riduce il ritardo del suono quando si gioca o si guardano i video. La comunicazione Bluetooth può essere facilmente influenzata da ostacoli e condizioni di onde radio. Disattivare questa modalità in queste situazioni.
Regolazione bilanciamento L/R	È possibile regolare il bilanciamento del volume tra sinistra e destra.
Sidetone	È possibile attivare o disattivare la funzione di tono laterale che cattura la propria voce e i suoni ambientali attraverso il microfono durante una chiamata (la funzione è attiva al momento dell'acquisto).
Ass. tasto	È possibile impostare le funzioni da assegnare ai sensori tattili.
Sensori tattili	È possibile attivare o disattivare i sensori tattili e impostarne i livelli di sensibilità. È inoltre possibile configurare l'impostazione del blocco del sensore tattile.
Timer privato ^[1]	Quando il timer raggiunge l'ora impostata, viene emesso un allarme dalle cuffie per avvisare l'utente. Perché l'allarme suoni, le cuffie devono essere accese.
Guida vocale	È possibile cambiare la guida vocale del prodotto in un tono di conferma o cambiare la lingua della guida vocale.
Gestione dei dispositivi collegati	È possibile cambiare la connessione selezionando il dispositivo Bluetooth che si desidera collegare dalla lista dei dispositivi Bluetooth a cui ci si è collegati finora.

[1] Disponibile con versione del firmware "1022" o superiore.

Indicatori sulle cuffie

Associazione

Stato	Schema di visualizzazione dell'indicatore
Ricerca di dispositivi	○ - ○ - ○ . . . Bianco lampeggiante (accensione graduale)

Collegamento

Stato	Schema di visualizzazione dell'indicatore
Collegamento	○-----○-----○ . . . Bianco lampeggiante a intervalli di 5 secondi
Musica in riproduzione	----- . . . Spento

Livello batteria

Stato	Schema di visualizzazione dell'indicatore
Livello batteria basso	La luce bianca nello stato di associazione o connessione diventa arancione.

Guida vocale

Il prodotto dispone di una guida vocale in inglese per le seguenti situazioni.
Utilizzare l'applicazione "CONNECT" per cambiare la lingua della guida vocale.

Situazione	Guida vocale
Connessione Bluetooth	Connected
Disconnessione Bluetooth	Disconnected
Modalità hear-through attivata	Hear-through
Modalità hear-through disattivata	Off
Modalità talk-through attivata	Talk-through
Mod. Low Latency attivata	Low latency
Mod. Low Latency disattivata	Low latency off
Silenziamento del microfono attivato (durante una chiamata)	Mic off
Silenziamento del microfono disattivato (durante una chiamata)	Mic on
Volume massimo	Max
Volume minimo	Minimum
Livello batteria basso	Low battery
Mancanza di alimentazione per batteria scarica	Please recharge

Pulizia

Prendere l'abitudine di pulire regolarmente il prodotto per assicurarne una lunga durata. Non usare alcool, benzina, diluenti per vernici, prodotti per il restauro dei contatti o sostanze simili per la pulizia.

Cuffie

- Rimuovere i copriauricolari prima di pulire le cuffie.
- Le cuffie potrebbero non funzionare correttamente se si bagnano. Strofinare le cuffie con un panno asciutto, scuoterle più volte per rimuovere l'acqua in eccesso e lasciarle asciugare completamente prima dell'uso.
- Specialmente sui copriauricolari è possibile che si accumulino gli oli naturali della pelle (vedere figura). Non pulendo queste aree, i copriauricolari potrebbero staccarsi. Pulirle regolarmente. Non toccare le aree di emissione del suono poiché sono delicate. Toccandole si rischia di provocare un malfunzionamento.

1 Rimuovere i copriauricolari e lavare le cuffie con acqua.

- Non utilizzare acqua saponata. Lavare in acqua pulita a temperatura ambiente (da 10 a 35°C) o sciacquare sotto un delicato getto d'acqua del rubinetto.
- Lavare le cuffie come mostrato in figura. Non applicare acqua direttamente sulla parte del microfono che riproduce il suono o sul microfono.
- Non utilizzare spazzole o spugne. Lavare a mano.

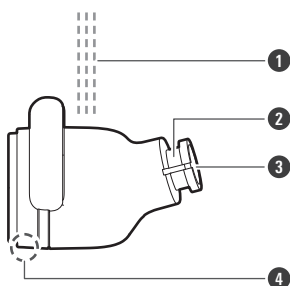

- ① Acqua pulita o delicato getto d'acqua del rubinetto
- ② Parte di fissaggio dei copriauricolari
- ③ Elemento di emissione del suono
- ④ Microfono

2 Dopo il lavaggio, asciugare l'umidità dalle superfici con un panno asciutto, pulito e morbido.

3 Tenere saldamente le cuffie, premerle contro un panno asciutto e scuoterle finché non escono più gocce d'acqua.

- Anche se le cuffie hanno un'impermeabilità classificata come equivalente alla categoria IPX5, le parti adibite alla riproduzione del suono e i microfoni non lo sono. Qualora l'acqua dovesse entrare all'interno delle cuffie, il suono potrebbe essere compromesso o difficile da udire. In questi casi, premere le cuffie contro un panno asciutto e quindi scuoterle circa 20 volte con la parte di riproduzione del suono e il microfono posizionati verso il basso.

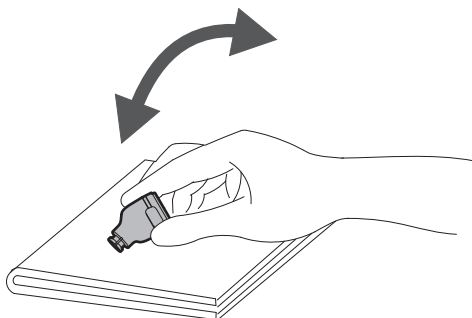

4 Asciugare l'acqua rimasta negli spazi tra la parte di riproduzione del suono e il microfono premendo delicatamente le cuffie contro un panno asciutto, pulito e morbido.

- Non rimuovere l'acqua negli interstizi con un cotton fioc.

5 Asciugare il prodotto completamente in uno spazio ben ventilato e al riparo dal sole.

- Non utilizzare phon per capelli o aria calda.



- Se non si intende utilizzare il prodotto per un periodo di tempo prolungato, riporlo in un ambiente ben ventilato, al riparo da alte temperature e umidità.

Custodia di ricarica / cavo per la carica USB / copriauricolari

- Rimuovere la sporcizia dall'alloggiamento di ricarica con un panno asciutto.
- Rimuovere immediatamente qualsiasi residuo di umidità, come ad esempio il sudore, caduto sul jack batteria della custodia, sui terminali di carica ecc. In caso contrario, la corrosione potrebbe causare un malfunzionamento.
- Asportare i residui di sudore o polvere dal cavo per la carica USB utilizzando un panno asciutto subito dopo l'uso. La mancata pulizia del cavo può deteriorarlo e indurirlo col tempo, provocando malfunzionamenti.
- Se il terminale USB del cavo per la carica USB è sporco, pulirlo con un panno asciutto.
- Pulire i copriauricolari rimuovendoli dalle cuffie e pulendoli a mano con un detergente delicato diluito in acqua. Dopo la pulizia, lasciar asciugare i copriauricolari prima di utilizzarli nuovamente.



- Se non si intende utilizzare il prodotto per un periodo di tempo prolungato, riporlo in un ambiente ben ventilato, al riparo da alte temperature e umidità.

Copriauricolari

Misure dei copriauricolari

Il prodotto comprende dei copriauricolari in silicone in 4 misure (XS, S, M, e L). Al momento dell'acquisto, sono montati i copriauricolari in silicone di taglia M. Per garantire la migliore qualità del suono, selezionare la misura di copriauricolare più adatta e disporre i copriauricolari nelle orecchie in modo che aderiscano bene. Se i copriauricolari non aderiscono bene alle orecchie, si potrebbero avere difficoltà nell'udire i suoni di bassa frequenza.

Sostituzione dei copriauricolari

Togliere i vecchi copriauricolari e fissare quelli nuovi spingendoli sulla cuffia ad angolo retto. Spingere con decisione sul copriauricolare in modo da allargarne la parte interna e spingere il copriauricolare in sede finché procede.

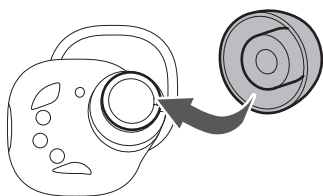

- I copriauricolari sono parti consumabili che si usano con la conservazione e con l'uso. Se i copriauricolari sono lenti e si tolgono facilmente o se appaiono deteriorati, acquistare i ricambi.



- Togliere periodicamente i copriauricolari e pulirli, poiché si sporcano con facilità. L'uso di copriauricolari sporchi può far sì che si sporchino anche le cuffie, causando un deterioramento della qualità del suono.
- Quando si rimontano i copriauricolari precedentemente rimossi, assicurarsi che siano ben fissati. Se i copriauricolari si staccano e restano all'interno dell'orecchio, possono provocare ferite o possono insorgere patologie.

Modalità di associazione forzata / reset

Se il prodotto non si collega ad un dispositivo (modalità di associazione forzata)

Se l'associazione non è annullabile o non riesce, è possibile eseguire la modalità di associazione forzata per rieffettuarla.

- 1** Circa 5 secondi dopo che entrambe le cuffie (lato L (sinistro) e lato R (destro)) sono state inserite nella custodia di ricarica (con la batteria rimanente), toccare e tenere premuti (circa 4 secondi) i sensori tattili di entrambe le cuffie.
- 2** Quando gli indicatori su entrambe le cuffie si accendono emettendo una luce arancione, sollevare le dita e rimuovere le cuffie dalla custodia di ricarica.
» Il prodotto passerà in modalità "ricerca dispositivi" (modalità di associazione) e sarà possibile abbinare il dispositivo Bluetooth desiderato.



- Se la procedura non può essere completata come previsto, rimuovere di nuovo le cuffie dalla custodia di ricarica e ripetere la procedura dall'inizio.

Se il prodotto funziona in modo anomalo (reset)

Eseguire un reset del prodotto.

- 1** Circa 5 secondi dopo che entrambe le cuffie (lato L (sinistro) e lato R (destro)) sono state inserite nella custodia di ricarica (con la batteria rimanente), toccare e tenere premuti (circa 10 secondi) i sensori tattili di entrambe le cuffie.
 - Dopo circa 4 secondi dal momento in cui si toccano e si tengono premuti i sensori, gli indicatori si accendono emettendo una luce arancione. Continuare a toccare e tenere premuti i sensori.
- 2** Quando gli indicatori su entrambe le cuffie iniziano a lampeggiare emettendo una luce arancione, sollevare le dita e rimuovere le cuffie dalla custodia di ricarica.
» Il reset è completo.
- 3** Eliminare il prodotto dall'elenco dei dispositivi registrati sul proprio dispositivo Bluetooth.
- 4** Eseguire nuovamente l'associazione.



- Se la procedura non può essere completata come previsto, rimuovere di nuovo le cuffie dalla custodia di ricarica e ripetere la procedura dall'inizio.

Risoluzione dei problemi

? L'alimentazione elettrica è assente

- Ricaricare il prodotto.

? Impossibile effettuare l'associazione

- Verificare che il dispositivo Bluetooth comunichi utilizzando lo standard di trasmissione Ver. 2.1+EDR o versioni successive.
- Posizionare il prodotto e il dispositivo Bluetooth a una distanza massima di 1 m.
- Impostare i profili per il dispositivo Bluetooth. Per la procedura su come impostare i profili, consultare il manuale dell'utente del dispositivo Bluetooth.
- Eliminare i dati di associazione del dispositivo Bluetooth al prodotto, poi riassociare il prodotto a questo dispositivo.
- Riporre le cuffie nella custodia e chiudere il coperchio, quindi rimuovere le cuffie e rieseguire l'operazione.
- Assicurarsi di non essere collegati a nessun altro dispositivo Bluetooth collegato in precedenza. In tal caso, scollegare il prodotto utilizzando il dispositivo Bluetooth precedentemente collegato, e poi selezionare il prodotto sul dispositivo Bluetooth a cui è collegato. Utilizzare la modalità di associazione forzata se non si riesce a scollegarsi da un dispositivo Bluetooth connesso in precedenza. Per ulteriori dettagli, consultare "Se il prodotto non si collega ad un dispositivo (modalità di associazione forzata)" (p.32).
- Eseguire un reset del prodotto se non si riesce a dissociarlo, a collegarlo o se non funziona come previsto anche dopo aver provato tutte le altre soluzioni. Per ulteriori dettagli, consultare "Se il prodotto funziona in modo anomalo (reset)" (p.32).

? La nuova associazione richiede molto tempo

- Associare nuovamente un dispositivo può richiedere molto tempo. Vi preghiamo di essere pazienti mentre il processo viene completato.
- Assicurarsi di non essere collegati a nessun altro dispositivo Bluetooth collegato in precedenza. In tal caso, scollegare il prodotto utilizzando il dispositivo Bluetooth precedentemente collegato, e poi selezionare il prodotto sul dispositivo Bluetooth a cui è collegato. Utilizzare la modalità di associazione forzata se non si riesce a scollegarsi da un dispositivo Bluetooth connesso in precedenza. Per ulteriori dettagli, consultare "Se il prodotto non si collega ad un dispositivo (modalità di associazione forzata)" (p.32).

? Il suono è assente / debole

- Accendere il prodotto e il dispositivo Bluetooth.
- Alzare il volume del prodotto e del dispositivo Bluetooth.
- Assicurarsi che il prodotto e il dispositivo Bluetooth siano connessi tramite A2DP (o una connessione audio).
- Disabilitare i dati di associazione del prodotto e del dispositivo Bluetooth, poi riassociare il prodotto al dispositivo.

Risoluzione dei problemi

- Rimuovere eventuali ostacoli tra il prodotto e il dispositivo Bluetooth, come persone, oggetti metallici o pareti, e avvicinare i due dispositivi.
- Selezionare il prodotto come uscita audio del dispositivo Bluetooth.
- Controllare se la funzione talk-through è attivata/disattivata. Se la funzione talk-through è attiva, il volume della musica in riproduzione si riduce automaticamente. Per informazioni dettagliate sul funzionamento della funzione talk-through, consultare il sito "Funzione talk-through" (p.24).

? Il suono esce solo da una cuffia

- Assicurarsi che il livello della batteria sia ancora sufficiente.
- Riporre le cuffie nella custodia e chiudere il coperchio, quindi rimuovere le cuffie e rieseguire l'operazione.

? Il suono è distorto / si verificano interferenze / il suono si interrompe

- Abbassare il volume sul prodotto e sul dispositivo Bluetooth.
- Tenere il prodotto lontano da dispositivi che emettono onde radio come forni a microonde e router wireless.
- Tenere il prodotto lontano da TV, radio e dispositivi con sintonizzatori integrati. Questi dispositivi possono a loro volta essere disturbati dal prodotto.
- Disattivare le impostazioni dell'equalizzatore del dispositivo Bluetooth.
- Rimuovere eventuali ostacoli tra il prodotto e il dispositivo Bluetooth, e avvicinarli. Per ulteriori dettagli, consultare "Per un'esperienza di comunicazione Bluetooth più confortevole" (p.7).

? Impossibile udire la voce del chiamante / la voce del chiamante è troppo bassa

- Accendere il prodotto e il dispositivo Bluetooth.
- Alzare il volume del prodotto e del dispositivo Bluetooth.
- Assicurarsi che il prodotto e il dispositivo Bluetooth siano collegati tramite HFP (o connessione telefonica).
- Disabilitare i dati di associazione del prodotto e del dispositivo Bluetooth, poi riassociare il prodotto al dispositivo.
- Selezionare il prodotto come uscita audio del dispositivo Bluetooth.

? La custodia di ricarica non si carica

- Collegare in modo stabile il cavo per la carica USB in dotazione e caricare il prodotto.
- La custodia di ricarica o le cuffie potrebbero essere calde. Lasciare raffreddare sufficientemente il prodotto prima di caricarlo in un luogo adeguatamente ventilato (da 10 a 35°C) al riparo dalla luce diretta del sole.

Le cuffie non si caricano

- Assicurarsi di aver riposto correttamente le cuffie nella custodia.
- Assicurarsi di chiudere il coperchio della custodia di ricarica durante la ricarica.
- Caricare la custodia di ricarica.
- Rimuovere la sporcizia dai terminali dell'alloggiamento di ricarica con un panno asciutto.
- La custodia di ricarica o le cuffie potrebbero essere calde. Lasciare raffreddare sufficientemente il prodotto prima di caricarlo in un luogo adeguatamente ventilato (da 10 a 35°C) al riparo dalla luce diretta del sole.

I sensori tattili funzionano in modo anomalo

- La sensibilità del sensore tattile è stata modificata utilizzando l'applicazione "CONNECT"? Il funzionamento del sensore tattile può variare a seconda delle caratteristiche delle dita e dei movimenti dell'utente. La modifica della sensibilità del sensore tattile può migliorare l'operatività.



- Per informazioni su come utilizzare il dispositivo Bluetooth, fare riferimento al rispettivo manuale dell'utente.

Specifiche tecniche

Cuffie

Tipo	Dinamiche
Driver	5,8 mm
Sensibilità	98 dB/mW
Risposta in frequenza	Da 20 a 20.000 Hz
Impedenza	16 ohm

Microfoni

Tipo	Tipo MEMS
Diagramma polare	Omnidirezionale
Sensibilità	-38 dB (1 V/Pa, a 1 kHz)
Risposta in frequenza	Da 100 a 10.000 Hz

Specifiche di comunicazione

Sistema di comunicazione	Bluetooth versione 5.2
Uscita RF massima	12 mW EIRP
Distanza massima di comunicazione	Visibilità diretta: circa 10 m
Banda di frequenza	Da 2,402 GHz a 2,480 GHz
Metodo di modulazione	GFSK, Pi/4DQPSK, 8DPSK
Metodo dello spettro espanso	FHSS
Profili Bluetooth compatibili	A2DP, AVRCP, HFP, HSP
Codec supportato	SBC
Metodo di protezione del contenuto supportato	SCMS-T
Banda di trasmissione	Da 20 Hz a 20.000 Hz

Altro

Alimentazione	Cuffie: batteria agli ioni di litio, CC 3,7 V Custodia di ricarica: batteria agli ioni di litio, CC 3,7 V
Tempo di ricarica	Cuffie: circa 2,5 ore ^[1] Custodia di ricarica: circa 2,5 ore (ricarica USB) ^[1] , circa 4,0 ore (ricarica wireless) ^[1]
Tempo di funzionamento	Autonomia in trasmissione continua (riproduzione musicale): circa 6,5 ore al massimo ^[1] (cuffie) Circa 20 ore al massimo ^[1] (in combinazione con l'uso della custodia)
Peso	Cuffie: circa 4,0 g (lato sinistro), circa 4,0 g (lato destro), Custodia di ricarica: circa 43 g
Grado di impermeabilità	IPX5 ^[2]
Temperatura operativa	Da 5°C a 40°C
Accessori	Cavo per la carica USB (30 cm, connettori USB Type-A / USB Type-C), coppiauricolari (XS, S, M, L)
Venduti separatamente	Coppiauricolari

[1] I valori indicati sopra variano a seconda delle condizioni operative.

[2] Solo cuffie.

- Ai fini del miglioramento del prodotto, quest'ultimo è soggetto a modifiche senza preavviso.

Marchi

- Il marchio nominativo e i loghi **Bluetooth**[®] sono marchi registrati di proprietà di Bluetooth SIG, Inc. e qualsiasi utilizzo di tali marchi da parte di Audio-Technica Corporation è soggetto a licenza. Tutti gli altri marchi e nomi commerciali sono di proprietà dei rispettivi proprietari.
- USB Type-C[™] è un marchio di fabbrica di USB Implementers Forum.
- Google Play è un marchio di Google LLC.

株式会社オーディオテクニカ

〒194-8666 東京都町田市西成瀬2-46-1
www.audio-technica.co.jp

Audio-Technica Corporation

2-46-1 Nishi-naruse, Machida, Tokyo 194-8666, Japan
www.audio-technica.com
©2023 Audio-Technica Corporation
Global Support Contact: www.at-globalsupport.com