



ATH-SQ1TW2

Écouteurs sans fil

Manuel de l'utilisateur

French

Consignes de sécurité

Bien que ce produit ait été conçu pour assurer une utilisation en toute sécurité, tout usage incorrect est susceptible de provoquer un accident. Pour votre sécurité respectez tous les avertissements et mises en garde lorsque vous utilisez le produit.

Mises en garde concernant les écouteurs

- N'utilisez pas le produit à proximité d'un équipement médical. Les ondes radio peuvent affecter les stimulateurs cardiaques et les appareils électroniques médicaux. N'utilisez pas le produit dans un établissement hospitalier.
- Si vous utilisez le produit dans un avion, conformez-vous aux instructions de la compagnie aérienne.
- N'utilisez pas le produit à proximité d'appareils à commande automatique, comme des portes automatiques ou des alarmes incendie. Les ondes radio peuvent affecter les appareils électroniques et provoquer des accidents suite à un dysfonctionnement.
- Ne démontez pas, ne modifiez pas ou n'essayez pas de réparer le produit pour éviter tout risque d'électrocution, de dysfonctionnement ou d'incendie.
- Ne soumettez pas le produit à un choc violent pour éviter tout risque d'électrocution, de dysfonctionnement ou d'incendie.
- Déconnectez le produit s'il commence à présenter des dysfonctionnements, à émettre de la fumée, une odeur, de la chaleur, des bruits indésirables ou à présenter d'autres signes de dommage. Le cas échéant, prenez contact avec votre revendeur local Audio-Technica.
- N'introduisez pas de corps étrangers comme des matériaux combustibles, du métal ou un liquide dans le produit.
- Ne recouvrez pas le produit avec un chiffon car cela entraînerait un risque d'incendie ou de blessure suite à une surchauffe.
- Respectez les lois en vigueur concernant l'utilisation de téléphones mobiles et des écouteurs si vous utilisez des écouteurs en conduisant.
- N'utilisez pas le produit dans des endroits où l'incapacité à entendre les sons ambiants présente un risque grave (tels qu'un passage à niveau, une gare ferroviaire et des chantiers).
- Le produit isolant efficacement les sons externes, vous pourriez ne pas entendre clairement les sons autour de vous en le portant. Réglez le volume à un niveau vous permettant encore d'entendre les sons ambiants et soyez attentif à ce qui vous entoure en écoutant de la musique.
- Rangez le produit hors de la portée des enfants en bas âge.
- Pour éviter d'endommager votre ouïe, n'augmentez pas trop le volume. L'écoute prolongée de sons forts peut provoquer une perte auditive temporaire ou permanente.
- Cessez d'utiliser le produit en cas d'irritation cutanée découlant d'un contact direct avec celui-ci.
- Si vous vous sentez mal en utilisant le produit, arrêtez immédiatement de vous en servir.
- Lorsque vous retirez le produit de vos oreilles, vérifiez que les embouts soient toujours fixés à l'unité principale. Si les embouts restent coincés dans vos oreilles sans que vous parveniez à les retirer, consultez immédiatement un médecin.
- Si vous constatez que l'utilisation du produit porté provoque des démangeaisons, arrêtez de l'utiliser.

Mises en garde concernant le boîtier de charge

- Ne démontez pas, ne modifiez pas ou n'essayez pas de réparer le produit pour éviter tout risque d'électrocution, de dysfonctionnement ou d'incendie.

Consignes de sécurité

- Ne soumettez pas le produit à un choc violent pour éviter tout risque d'électrocution, de dysfonctionnement ou d'incendie.
- Ne manipulez pas le produit avec les mains mouillées pour éviter tout risque d'électrocution ou de blessure.
- Déconnectez le produit s'il commence à présenter des dysfonctionnements, à émettre de la fumée, une odeur, de la chaleur, des bruits indésirables ou à présenter d'autres signes de dommage. Le cas échéant, prenez contact avec votre revendeur local Audio-Technica.
- Ne mouillez pas le produit pour éviter tout risque d'électrocution ou de dysfonctionnement.
- N'introduisez pas de corps étrangers comme des matériaux combustibles, du métal ou un liquide dans le produit.
- Ne recouvrez pas le produit avec un chiffon car cela entraînerait un risque d'incendie ou de blessure suite à une surchauffe.
- Ne chargez pas le produit si de l'eau ou un corps étranger se trouve à l'intérieur de la prise jack pour batterie ou du câble de recharge USB. Cela pourrait provoquer de la corrosion, de la production de chaleur, de la fumée, un incendie ou tout autre dysfonctionnement ou choc électrique dans la prise jack pour batterie ou le câble de recharge USB.
- Ne rechargez pas la batterie si la borne du câble de recharge USB est pliée, desserrée ou endommagée. Cela pourrait entraîner une production de chaleur, une émission de fumée, un incendie ou un choc électrique.
- Lors de la charge, veuillez utiliser le câble de recharge USB fourni.
- Ne rechargez pas avec des appareils ayant une fonction de charge rapide (avec une tension de 5 V ou plus). Le produit risquerait alors de ne pas fonctionner correctement.
- Ne laissez pas le produit exposé à l'ensoleillement direct, près d'appareils générant de la chaleur ou dans un endroit chaud, humide ou poussiéreux. Ce type de stockage peut générer des dysfonctionnements ou des défaillances.
- Ne placez pas le produit à proximité d'un feu, au risque de provoquer des déformations ou des dysfonctionnements.
- N'utilisez pas de benzène, de diluant à peinture ou de produits nettoyants pour contacts électriques. L'utilisation de ces matériaux peut provoquer des déformations ou des dysfonctionnements.

Mises en garde relative à la batterie rechargeable

Les écouteurs et le boîtier de recharge sont équipés d'une batterie rechargeable (batterie lithium-ion).

- Si le liquide de batterie pénètre dans vos yeux, ne les frottez pas. Rincez abondamment à l'eau claire, l'eau du robinet par exemple, et consultez immédiatement un médecin.
- En cas de fuite du liquide de batterie, ne le touchez pas les mains nues. Si le liquide reste à l'intérieur du produit, cela peut provoquer un dysfonctionnement. En cas de fuite du liquide de batterie, prenez contact avec votre revendeur local Audio-Technica.
 - Si le liquide pénètre dans votre bouche, rincez-vous abondamment la bouche à l'eau claire, l'eau du robinet par exemple, et consultez immédiatement un médecin.
 - Si le liquide entre en contact avec votre peau ou vos vêtements, lavez immédiatement la zone affectée avec de l'eau. En cas d'irritation cutanée, consultez un médecin.
- Pour éviter les fuites, l'émission de chaleur ou une explosion :
 - Ne jamais chauffer, démonter ou modifier la batterie, ni la jeter au feu.
 - N'essayez pas de percer la batterie avec un clou, de la frapper avec un marteau ou de marcher dessus.
 - Ne laissez pas tomber le produit et ne le soumettez pas à un impact fort.
 - Veillez à ne pas mouiller la batterie.

Consignes de sécurité

- Abstenez-vous d'utiliser, laisser ou ranger la batterie dans les endroits suivants :
 - Zone exposée à un ensoleillement direct ou à des températures ou une humidité élevée(s)
 - À l'intérieur d'une voiture sous un soleil de plomb
 - Près de sources de chaleur ou d'appareils de chauffage
- La recharge ne doit être faite qu'avec le câble USB fourni pour éviter un dysfonctionnement ou un incendie.
- L'utilisateur ne peut pas remplacer lui-même la batterie interne rechargeable de ce produit. Il se peut que la batterie ait atteint la fin de sa vie utile si la durée d'utilisation raccourcit considérablement même si la batterie est complètement chargée. Si tel est le cas, la batterie doit être réparée. Contactez votre revendeur local Audio-Technica pour les détails de la réparation.
- Lors de l'élimination du produit, la batterie rechargeable intégrée doit être mise au rebut de manière appropriée. Contactez votre revendeur local Audio-Technica pour savoir comment éliminer correctement la batterie.

Remarques concernant l'utilisation

- Veillez à lire le manuel de l'utilisateur de l'appareil connecté avant toute utilisation.
- Audio-Technica ne pourra en aucun cas être tenu responsable des pertes de données dans le cas peu probable de leur survenue pendant l'utilisation du produit.
- Dans les transports ou d'autres lieux publics, veillez à baisser le volume afin de ne pas déranger les autres personnes.
- Baissez le volume au maximum sur votre appareil avant de connecter le produit.
- Si vous utilisez le produit dans une atmosphère sèche, vous pouvez ressentir des picotements dans les oreilles. Ceci est dû à l'électricité statique accumulée sur votre corps et non à un dysfonctionnement du produit.
- Ne soumettez pas le produit à un impact fort.
- Ne laissez pas le produit exposé à l'ensoleillement direct, près d'appareils générant de la chaleur ou dans un endroit chaud, humide ou poussiéreux.
- Si vous utilisez longtemps le produit, il peut se décolorer en raison de la lumière ultraviolette (particulièrement sous un ensoleillement direct) et de l'usure.
- Si vous placez le boîtier de charge dans un sac alors que le câble de recharge USB est encore connecté, le câble de recharge USB peut se coincer, être coupé ou endommagé.
- Veillez à tenir le câble par la prise lorsque vous connectez ou déconnectez le câble de recharge USB. Le câble de recharge USB peut se couper ou un accident peut se produire si vous tirez sur le câble lui-même.
- Si vous n'utilisez pas le câble de recharge USB, déconnectez-le du boîtier de charge.
- Lorsque vous chargez les écouteurs, fermez le couvercle du boîtier de charge avant la charge.
- Lorsque vous n'utilisez pas le produit, rangez-le dans le boîtier de charge fourni.
- Si vous utilisez des embouts autres que ceux fournis, il se peut que les écouteurs ne tiennent pas dans le boîtier de charge ou ne se chargent pas. Veillez à utiliser les embouts fournis.
- Lorsque vous utilisez le produit, sélectionnez les embouts les plus adaptés à vos oreilles et portez le produit en toute sécurité.
- Ce produit peut être utilisé pour parler au téléphone uniquement si vous utilisez un réseau de téléphone mobile. La prise en charge d'applications de téléphonie utilisant un réseau de données mobiles n'est pas garantie.
- Si vous utilisez le produit près d'un appareil électronique ou d'un émetteur (comme un téléphone mobile), il se peut que vous entendiez du bruit indésirable. Dans ce cas, éloignez le produit de l'appareil électronique ou de l'émetteur.
- Si vous utilisez le produit près d'une antenne de télévision ou radio, du bruit peut être vu ou entendu dans le signal de la télévision ou de la radio. Dans ce cas, éloignez le produit de l'antenne de télévision ou radio.
- Pour protéger la batterie rechargeable intégrée, chargez-la au moins une fois tous les 6 mois. S'il s'écoule trop de temps entre les recharges, la durée de vie de la batterie rechargeable peut être réduite, ou la batterie rechargeable risque de ne plus pouvoir être rechargée.
- Rechargez le produit dans un endroit aéré (10 à 35 °C) à l'abri de l'ensoleillement direct. Les performances de la batterie risquent sinon de se dégrader, réduisant éventuellement les périodes d'utilisation continue ou empêchant la recharge.
- Si les écouteurs sont mouillés, essuyez-les avec un chiffon sec avant de les placer dans le boîtier de recharge. Le boîtier de recharge n'est pas étanche (anti-goutte). Ne chargez pas le produit si les écouteurs sont mouillés.
- Le mode Conversation ou Son ambiant du produit vous permet d'entendre les sons qui vous entourent grâce au microphone intégré. En fonction du volume de la musique écoutée, les sons environnants peuvent être difficiles à entendre. Le cas échéant, baissez le volume de la musique.
- En fonction de votre environnement, les sons environnants peuvent être difficiles à entendre même lorsque vous utilisez le mode Conversation ou Son ambiant du produit. N'utilisez pas le produit dans des endroits dangereux si vous ne pouvez pas entendre les sons environnants, tels que des endroits à forte circulation.

Remarques concernant l'utilisation

- N'utilisez qu'un seul doigt pour toucher le capteur tactile. Utiliser un objet pointu tel que la pointe d'un stylo à bille ou d'un crayon peut non seulement provoquer des erreurs, mais aussi endommager le capteur tactile.
- Ne touchez pas le capteur tactile du bout des doigts. Vous pourriez vous casser l'ongle.
- Si le produit ne fonctionne pas du tout ou pas correctement lors d'un appui sur les zones tactiles, vérifiez si d'autres doigts, parties de la main ou vêtements n'entrent pas simultanément en contact avec le capteur tactile. Tenez compte aussi du fait que le produit peut ne pas fonctionner correctement si vous portez des gants ou si la peau de vos doigts est trop sèche.
- Le produit peut ne pas fonctionner correctement si de la sueur est présente sur le capteur tactile. Éliminez toute trace de saleté avant d'utiliser le produit.

Étanchéité

- L'étanchéité du produit est conçue pour empêcher l'entrée de liquides tels que la sueur pendant l'utilisation du produit et pendant un simple nettoyage (équivalente à la certification IPX5). L'indice de protection JIS/IEC IPX5 signifie que les écouteurs sont protégés contre l'exposition aux jets d'eau. Les écouteurs ne doivent pas être utilisés dans des endroits chauds et humides, par exemple les salles de bains.
- Les écouteurs ne sont pas totalement étanches à l'eau. N'immergez pas intentionnellement les écouteurs dans l'eau. De même, n'exposez pas les écouteurs à des liquides autres que la sueur et l'eau (comme de l'eau savonneuse).
- La spécification d'étanchéité de ce produit ne s'applique qu'aux écouteurs. Le boîtier de charge n'est pas étanche à l'eau.
- Bien que les écouteurs aient des capacités d'étanchéité équivalentes à IPX5, la partie d'où provient le son n'est pas étanche.
- Les écouteurs peuvent ne pas fonctionner correctement s'ils sont mouillés. Essuyez les écouteurs avec un chiffon sec, secouez-les plusieurs fois pour éliminer tout excédent d'eau et laissez-les sécher complètement avant de l'utiliser.

Pour une expérience de communication Bluetooth plus confortable

La plage de communication effective de ce produit varie en fonction des obstacles et des ondes radio. Pour une expérience plus agréable, veuillez utiliser le produit le plus près possible du dispositif Bluetooth. Pour réduire les gênes acoustiques et le bruit, évitez de placer votre corps ou tout autre obstacle entre l'antenne du produit et du dispositif Bluetooth.

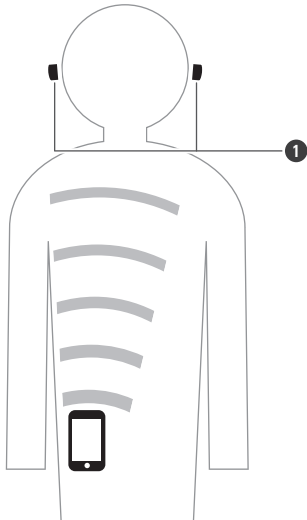

1 Antenne

Noms des pièces et fonctions

Écouteurs

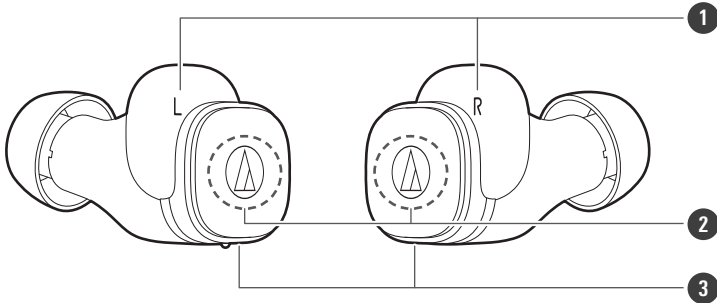

1 Témoins lumineux (témoin L/R (gauche/droite))

Indiquent le statut de fonctionnement et le niveau de la batterie des écouteurs.

2 Capteur tactile

Utilisez-le pour lire/arrêter la musique, répondre aux appels téléphoniques et régler le volume sonore. Il est également possible d'utiliser des fonctions spécifiques telles que l'activation/désactivation de la fonction de Conversation ou le mode Latence faible.

3 Microphone



- Le microphone côté L (gauche) a une partie saillante qui sert à distinguer l'écouteur gauche du droit.

Boîtier de charge

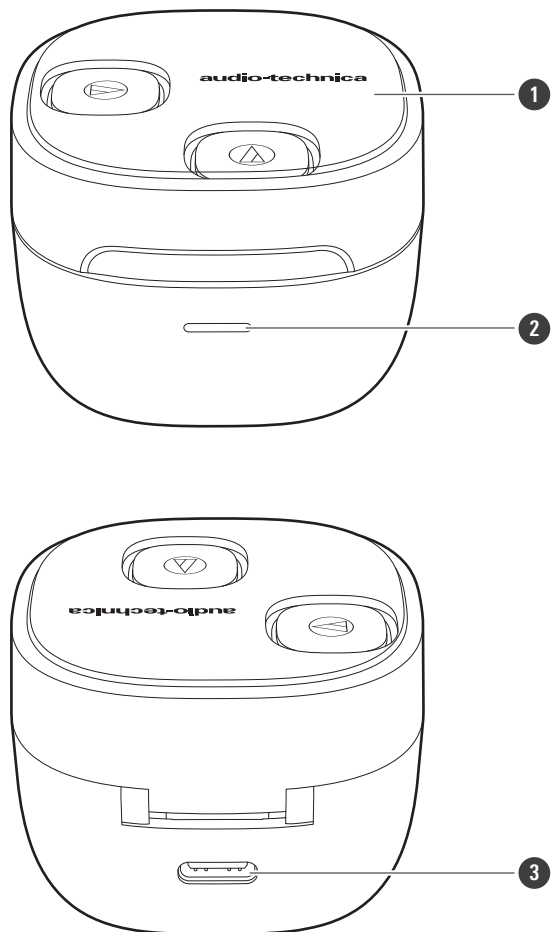

1 Couvercle

2 Témoin lumineux

S'allume/clignote lors du chargement du boîtier de charge. Affiche aussi le niveau de la batterie du boîtier de charge.

3 Prise pour batterie

Permet de brancher le câble de recharge USB fourni et de recharger le produit.

Accessoires

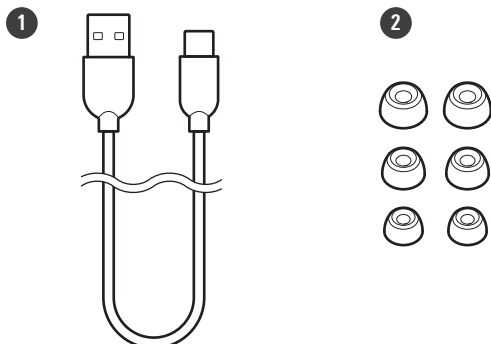

1 Câble de recharge USB (30 cm, USB Type-A / USB Type-C™)

2 Embouts (XS, S, M, L)

Les embouts de taille M sont préinstallés sur le produit.

Retirer le joint d'isolation

Retirez le joint d'isolation avant l'utilisation.

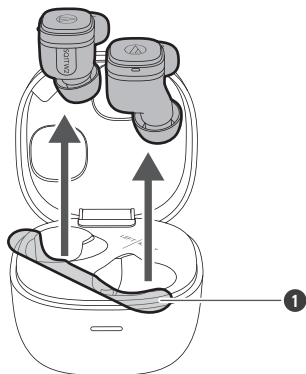

1 Joint d'isolation

Charge de la batterie

- Chargez complètement la batterie lors de la première utilisation.
- Si le niveau de la batterie rechargeable est faible, le guide vocal émet le message « Low battery » (batterie faible) et les témoins lumineux clignotent en orange. Chargez la batterie dès que possible.
- Il faut environ 2,5 heures pour charger complètement les écouteurs, et environ 2,5 heures pour charger complètement le boîtier de charge. (Cette durée varie selon les conditions d'utilisation.)
- Rechargez le produit dans un endroit aéré (10 à 35 °C) à l'abri de l'ensoleillement direct. Une charge en dehors de la plage de température de charge normale peut provoquer un échec de la charge, ou rendre la charge plus longue. Les performances de la batterie risquent également de se dégrader, réduisant éventuellement les périodes d'utilisation continue ou empêchant la recharge.

Charge des écouteurs et du boîtier de charge

1 Connectez le câble de recharge USB fourni (côté USB Type-C) à la prise pour batterie du boîtier de charge.

- Le câble de recharge USB fourni est conçu pour une utilisation exclusive avec le produit. N'utilisez aucun autre câble de recharge USB.
- Lorsque vous insérez le câble de recharge USB dans le port USB ou la prise pour batterie, veillez à l'insérer directement (horizontalement).

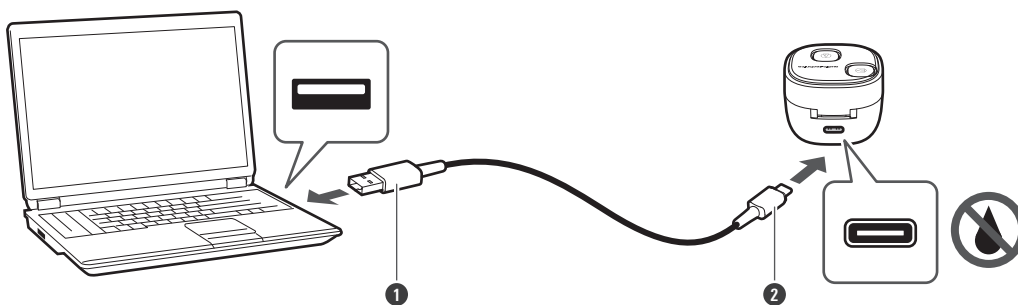

1 USB Type-A

2 USB Type-C

2 Après avoir placé les écouteurs dans le boîtier de charge, fermez le couvercle.

- Lorsque vous chargez les écouteurs, assurez-vous que leurs témoins lumineux sont allumés. S'ils ne s'allument pas, retirez les écouteurs et replacez-les dans le boîtier.

Charge de la batterie

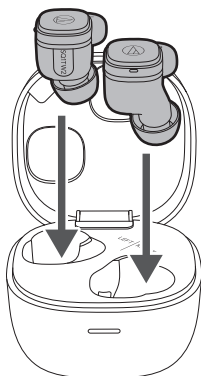

3 Branchez le câble de recharge USB fourni (côté USB Type-A) sur l'ordinateur pour commencer la charge.

- Pendant le chargement, le témoin lumineux du boîtier de charge s'allume/clignote comme suit. (Le témoin lumineux peut avoir besoin de quelques secondes pour s'allumer.)

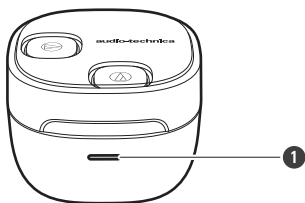

1 Témoin lumineux

Témoin lumineux	Statut
Orange clignotant -> jaune clignotant -> vert clignotant	Charge en cours (Le témoin lumineux clignote en orange lorsque le niveau de la batterie est faible et passe au jaune puis au vert lorsque le niveau de la batterie augmente.)
S'allume en vert pendant 7 secondes, puis s'éteint	Charge terminée
Orange clignotant (deux fois)	La batterie n'est pas alimentée
Orange clignotant rapide	Erreur de charge ^[1]
Rouge clignotant	Échec de la charge ^[2]

[1] Le boîtier de charge ou les écouteurs peuvent être chauds. Laissez la température du produit refroidir suffisamment avant de le charger dans un endroit aéré (10 à 35 °C), à l'abri de la lumière directe du soleil.

[2] Cessez d'utiliser le produit et contactez votre distributeur local Audio-Technica pour le faire réparer.

4 Une fois que la charge est terminée, déconnectez le câble de recharge USB (côté USB Type-A) de l'ordinateur.

Charge de la batterie

5 Débranchez le câble de recharge USB (USB Type-C) de la prise pour batterie du produit.



- Lors de la charge, veuillez utiliser le câble de recharge USB fourni. Vous ne pourrez pas nécessairement recharger le produit avec des câbles autres que le câble de recharge USB fourni.
- Assurez-vous toujours que les écouteurs ne sont pas mouillés avant de les charger. Les écouteurs peuvent ne pas fonctionner correctement, ou ne pas s'allumer, s'ils sont mouillés. Essayez les écouteurs avec un chiffon sec, secouez-les plusieurs fois pour éliminer toute trace d'eau et laissez-les sécher complètement avant de les charger.

Chargement des écouteurs sans le câble de recharge USB

Une batterie rechargeable est intégrée dans le boîtier de charge. Si vous avez chargé le boîtier de charge, vous pouvez charger les écouteurs sans utiliser le câble de recharge USB.

1 Placez les écouteurs dans le boîtier de charge et fermez le couvercle.

- Pendant la charge, les témoins lumineux des écouteurs s'allument comme suit. (Les témoins lumineux peuvent avoir besoin de quelques secondes pour s'allumer.)
- Lorsque vous chargez les écouteurs, assurez-vous que leurs témoins lumineux sont allumés. S'ils ne s'allument pas, retirez les écouteurs et replacez-les dans le boîtier.

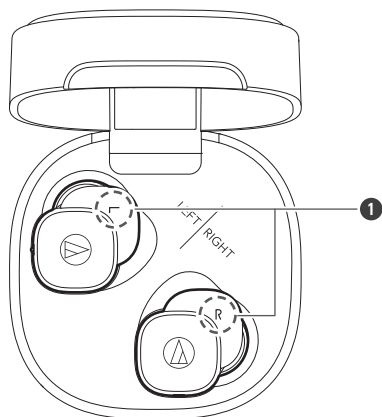

1 Témoins lumineux

Témoins lumineux	Statut
S'allume en blanc	Charge en cours
Éteint	Charge terminée / La batterie du boîtier de charge n'est pas alimentée

Vérification du niveau de la batterie du boîtier de charge

Lorsque vous ouvrez/fermez le couvercle du boîtier de charge, le témoin lumineux clignote pour indiquer le niveau de charge du boîtier de charge.

Charge de la batterie

1 Ouvrez/fermez le couvercle du boîtier de charge.

- Le témoin lumineux clignote comme suit. La couleur du témoin lumineux indique le niveau de la batterie.

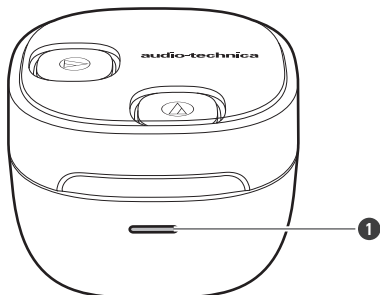

1 Témoin lumineux

Témoin lumineux	Statut
Orange clignotant lent (une fois)	Batterie faible
Jaune clignotant lent (une fois)	Batterie à moitié
Vert clignotant lent (une fois)	Batterie pleine
Orange clignotant rapide (deux fois)	La batterie est déchargée. Chargez le boîtier de charge.

Recharge sans fil

La recharge sans fil est possible grâce aux chargeurs sans fil Qi disponibles dans le commerce.

- Aucun chargeur sans fil n'est inclus. Veuillez en acheter un séparément.
- Fermez le couvercle du boîtier de recharge et placez ce dernier sur le chargeur sans fil. Le témoin lumineux du boîtier de charge s'allume et clignote de la même manière que lors du chargement à l'aide d'un câble de recharge USB.
- Lors du chargement, consultez le manuel d'utilisation du chargeur sans fil pour confirmer la méthode de placement correcte.
- La puissance absorbée maximale du produit est de 2,5 W.



- La charge simultanée à l'aide d'un chargeur sans fil et d'un câble de recharge USB n'est pas possible.

Alimentation ON/OFF

Mettre en marche le produit

- 1 Retirez les écouteurs du boîtier de charge.

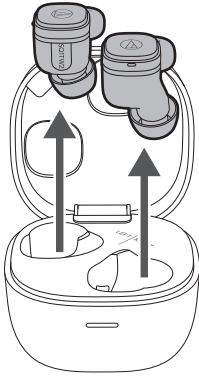

» L'appareil s'allume automatiquement, et les témoins lumineux des écouteurs s'allument en blanc puis clignotent.



- Les témoins lumineux peuvent avoir besoin de quelques secondes pour s'allumer.

Éteindre le produit

- 1 Placez les écouteurs dans le boîtier de charge.

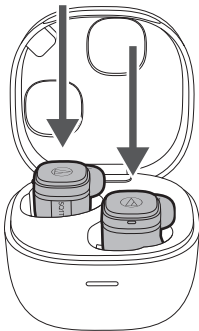

» L'alimentation s'éteint automatiquement.

Connexion via Bluetooth

Pour connecter le produit à un dispositif Bluetooth, le produit doit s'appairer (s'enregistrer) avec l'appareil.

Appairage d'un dispositif Bluetooth

- Lisez le manuel de l'utilisateur du dispositif Bluetooth.
- Placez le dispositif Bluetooth à moins de 1 m du produit pour effectuer l'appairage correctement.
- Portez les écouteurs pour entendre le guide vocal pendant l'appairage.

1 Retirez les écouteurs (L (gauche) et R (droit)) du boîtier de charge.

- Les témoins lumineux des écouteurs s'allument en blanc, puis clignotent.

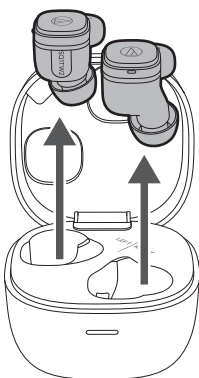

2 Utilisez votre dispositif Bluetooth pour lancer la procédure d'appairage et rechercher le produit. Lorsque votre dispositif Bluetooth trouve le produit, « ATH-SQ1TW2 » s'affiche sur le dispositif.

- Pour des informations sur le fonctionnement du dispositif Bluetooth, consultez son manuel de l'utilisateur.

3 Sélectionnez « ATH-SQ1TW2 » pour appairer le produit et votre dispositif Bluetooth.

- Certains appareils peuvent demander la saisie d'un code. Dans ce cas, tapez « 0000 ». Le code peut aussi être appelé code PIN, numéro PIN, NIP ou mot de passe.

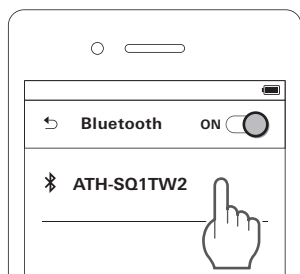

» Le guide vocal émet le message « Connected » (Connecté) et les témoins lumineux sur les écouteurs clignotent lentement en blanc. Cela indique que l'appairage est terminé.

Appairage avec Fast Pair (Appairage rapide)

D'une seule touche, le produit permet un appairage Bluetooth rapide et sans effort avec vos appareils Android. Vous pouvez même vérifier où vous l'avez laissé la dernière fois.



- 1** Activez la fonction Bluetooth sur un appareil Android configuré avec un compte Google.
- 2** Retirez les écouteurs (L (gauche) et R (droite)) du boîtier de charge et approchez-les de l'appareil Android.

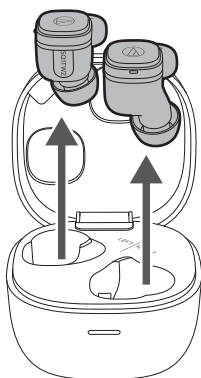

- 3** Touchez la notification d'appairage qui apparaît sur votre appareil Android.
» Le guide vocal émet le message « Connected » (Connecté) et les témoins lumineux sur les écouteurs clignotent lentement en blanc. Cela indique que l'appairage est terminé.

À propos de l'appairage

Lorsque vous connectez un nouveau dispositif Bluetooth, vous devez l'appairer avec le produit. Une fois que le dispositif Bluetooth et le produit ont été appairés, il n'est pas nécessaire de les appairer à nouveau. Le produit peut être couplé à plusieurs appareils. Un historique de connexion est enregistré. Par contre, dans les cas suivants, vous devrez effectuer un nouvel appairage, même si le dispositif Bluetooth a été appairé une fois :

- Si le produit est supprimé de l'historique de connexion du dispositif Bluetooth.
- Si le produit est confié au SAV pour réparation.
- Si le produit est réinitialisé.

Fonction multipoint

Le produit prend en charge la connexion multipoint qui permet à deux dispositifs Bluetooth d'être connectés en même temps. Pendant que vous écoutez de la musique sur un dispositif, vous pouvez répondre à un appel provenant de l'autre dispositif. Cette fonctionnalité est pratique si vous avez deux smartphones, par exemple.

- Audio-Technica ne garantit pas que toutes les combinaisons de dispositifs Bluetooth fonctionneront.

Connexion à l'aide de la connexion multipoint

- 1** Effectuez l'appairage avec le premier dispositif Bluetooth.
- 2** Après l'appairage avec le premier dispositif, désactivez sa fonctionnalité Bluetooth.
- 3** Effectuez l'appairage avec le second dispositif Bluetooth.
- 4** Activez la fonctionnalité Bluetooth sur le premier dispositif Bluetooth.



- Si le produit ne se connecte pas, redémarrez-le.
- Vous pouvez connecter jusqu'à deux dispositifs Bluetooth en même temps avec la connexion multipoint. Pour connecter un troisième dispositif Bluetooth, déconnectez l'un des dispositifs connectés.
- Vous ne pouvez pas jouer de la musique sur deux appareils en même temps.

Porter le produit

Insérez le côté du produit marqué « L » (gauche) dans l'oreille gauche et le côté marqué « R » (droit) dans l'oreille droite.

- Si vous avez des difficultés à insérer les écouteurs, ajustez la position comme vous le souhaitez en faisant pivoter les écouteurs vers l'arrière.

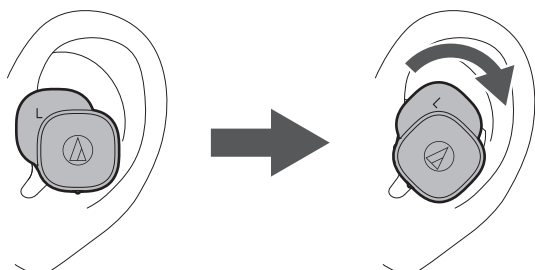

- Lorsque vous utilisez le produit, sélectionnez les embouts les plus adaptés à vos oreilles et portez le produit en toute sécurité.

Capteurs tactiles

Le produit présente des capteurs tactiles. Pour effectuer des opérations, touchez les capteurs non du bout, mais du plat du doigt.

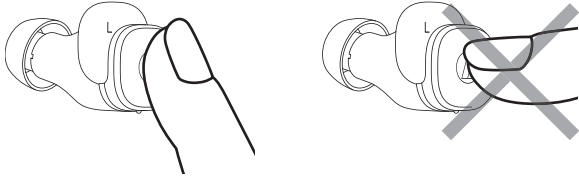

- N'utilisez qu'un seul doigt pour toucher le capteur tactile. Utiliser un objet pointu tel que la pointe d'un stylo à bille ou d'un crayon peut non seulement provoquer des erreurs, mais aussi endommager le capteur tactile.
- Ne touchez pas le capteur tactile du bout des doigts. Vous pourriez vous casser l'ongle.
- Si le produit ne fonctionne pas du tout ou pas correctement lors d'un appui sur les zones tactiles, vérifiez si d'autres doigts, parties de la main ou vêtements n'entrent pas simultanément en contact avec le capteur tactile. Tenez compte aussi du fait que le produit peut ne pas fonctionner correctement si vous portez des gants ou si la peau de vos doigts est trop sèche.
- Le produit peut ne pas fonctionner correctement si de la sueur est présente sur le capteur tactile. Éliminez toute trace de saleté avant d'utiliser le produit.

Utilisation du produit

Le produit peut utiliser la technologie sans fil Bluetooth pour se connecter à votre dispositif et lire de la musique, recevoir des appels téléphoniques, etc. Utilisez le produit selon l'objectif recherché. Veuillez prendre note que Audio-Technica ne peut garantir le fonctionnement des écrans, tels que l'affichage du niveau de la batterie ou les applications via les dispositifs Bluetooth.

Écouter de la musique

- Pour la connexion initiale, appairez le produit et votre appareil en utilisant la technologie sans fil Bluetooth. Si vous avez déjà appairé le produit et votre dispositif Bluetooth, activez la connexion Bluetooth du dispositif Bluetooth avant d'allumer le produit.
- Utilisez votre dispositif Bluetooth pour lancer la lecture en vous reportant au manuel de l'utilisateur du dispositif si nécessaire.

1 Retirez les écouteurs du boîtier de charge et placez-les dans vos oreilles.

2 Lancez la lecture sur votre dispositif Bluetooth.

3 Touchez le capteur tactile sur l'écouteur du côté L (gauche) une ou deux fois de suite pour régler le volume (vers le haut ou vers le bas).

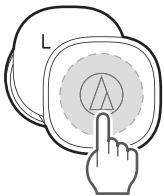

4 Pour mettre la musique en pause, touchez le capteur tactile situé sur le côté R (droit) de l'écouteur.

- La lecture est lancée ou interrompue à chaque pression.



- Il est également possible d'écouter de la musique avec un seul écouteur en retirant un seul côté du boîtier de charge et en le plaçant dans votre oreille. Lorsque vous n'utilisez qu'un seul écouteur, certaines fonctions ne sont pas disponibles selon le côté porté. Dans ce cas, utilisez le dispositif Bluetooth pour le faire fonctionner.

Fonctionnement du capteur tactile de l'écouteur côté R (droit)

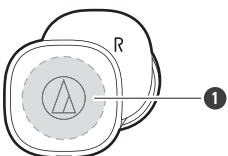

Utilisation du produit

1 Capteur tactile

Opération	Fonction
Toucher	Lance ou arrête la lecture.
Toucher (deux fois)	Lit la piste suivante.
Toucher (trois fois)	Lit la piste précédente / revient au début de la piste.

- Les commandes décrites ci-dessus peuvent ne pas être prises en charge sur certains smartphones.

Fonctionnement du capteur tactile de l'écouteur côté L (gauche)

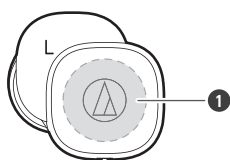

1 Capteur tactile

Opération	Fonction
Toucher	Augmente le volume par incrément de 1. ^{[1][2]}
Toucher (deux fois)	Diminue le volume par incrément de 1. ^{[1][2]}

[1] Un bip se fait entendre chaque fois que le volume est augmenté/diminué d'un niveau.

[2] Le contrôle du volume de certains dispositifs Bluetooth peut ne pas fonctionner correctement avec le produit.

- Les commandes décrites ci-dessus peuvent ne pas être prises en charge sur certains smartphones.

Conversation téléphonique

Si votre dispositif Bluetooth prend en charge les fonctions téléphoniques, vous pouvez utiliser le produit pour parler au téléphone.

1 Retirez les écouteurs du boîtier de charge et placez-les dans vos oreilles.

2 Passez/recevez des appels avec votre dispositif Bluetooth.

- Lorsque votre dispositif Bluetooth reçoit un appel téléphonique, le produit émet une sonnerie.
- Si vous recevez un appel alors que vous êtes en train d'écouter de la musique, la lecture de la musique est suspendue.

3 Touchez le capteur tactile des écouteurs (côté L (gauche) ou R (droite)) pour répondre aux appels entrants.

- Vous pouvez répondre aux appels à partir de l'écouteur côté L (gauche) ou côté R (droit).

Utilisation du produit

- 4** Touchez le capteur tactile sur l'écouteur du côté L (gauche) une ou deux fois de suite pour régler le volume (vers le haut ou vers le bas).

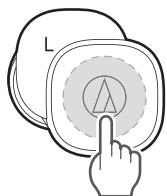

- 5** Pour mettre fin à un appel, touchez de manière prolongée (environ 2 secondes) le capteur tactile situé sur l'écouteur côté L (gauche) ou R (droite).

- Vous pouvez terminer les appels à partir de l'écouteur coté L (gauche) ou côté R (droit).
- Si l'appel a été reçu en écoutant de la musique, la lecture reprend.
- La reprise de la lecture de musique peut ne pas fonctionner sur certains dispositifs Bluetooth. Dans ce cas, la lecture de la musique doit être lancée manuellement.



- Il est également possible de passer/recevoir des appels avec un seul écouteur en retirant un seul côté du boîtier de charge et en le plaçant dans votre oreille. Lorsque vous n'utilisez qu'un seul écouteur, certaines fonctions ne sont pas disponibles selon le côté porté. Dans ce cas, utilisez le dispositif Bluetooth pour le faire fonctionner.

Fonctionnement du capteur tactile de l'écouteur côté R (droit)

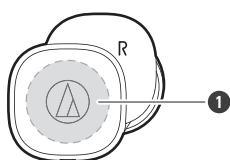

1 Capteur tactile

Opération	Fonction
Toucher	Réception d'un appel : Répond à l'appel.
Toucher (deux fois)	Coupe le microphone. ^[1]
Touchez de manière prolongée (environ 2 secondes)	Réception d'un appel : rejette l'appel. Passage d'un appel : Annule l'appel. Pendant un appel : Met fin à l'appel.

[1] L'opération de mise en sourdine à l'aide du capteur tactile permet uniquement de mettre en sourdine les écouteurs et n'active pas la fonction de mise en sourdine du dispositif Bluetooth.

- Les commandes décrites ci-dessus peuvent ne pas être prises en charge sur certains smartphones.

Fonctionnement du capteur tactile de l'écouteur côté L (gauche)

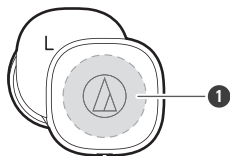

1 Capteur tactile

Opération	Fonction
Toucher	Réception d'un appel : Répond à l'appel. Pendant un appel : augmente le volume par incrément de 1.
Toucher (deux fois)	Pendant un appel : diminue le volume par incrément de 1.
Touchez de manière prolongée (environ 2 secondes)	Réception d'un appel : rejette l'appel. Passage d'un appel : Annule l'appel. Pendant un appel : Met fin à l'appel.

- Les commandes décrites ci-dessus peuvent ne pas être prises en charge sur certains smartphones.

Fonction Conversation

Cette fonction améliore les sons externes. Le volume de la musique en cours de lecture diminue automatiquement. Cette fonction est utile lorsque vous souhaitez écouter les annonces des transports publics ou les voix de personnes.

1 Touchez et maintenez (environ 2 secondes) le capteur tactile sur le côté R (droit) de l'écouteur et relâchez votre doigt lorsque vous entendez le bip de confirmation.

- Le guide vocal diffuse le message « Talk-through » (Conversation). Pour désactiver la fonction Conversation, touchez à nouveau le capteur tactile et maintenez-le enfoncé (environ 2 secondes). Vous entendez le bip de confirmation.

Conditions de désactivation de la fonction Conversation

En plus de la procédure ci-dessus, la fonction Conversation est désactivée lorsque les opérations et actions suivantes sont effectuées.

- Lorsque le capteur tactile de l'écouteur côté L (gauche) ou R (droite) est actionné. (Si de la musique est en cours de lecture, le fait de toucher le capteur tactile du côté R (droit) met la musique en pause. La fonction Conversation n'est pas désactivée. Touchez à nouveau le capteur pour désactiver la fonction Conversation et reprendre la lecture de la musique.)
- Lorsque vous passez un appel / recevez un appel / parlez au téléphone.
- Lorsque le volume est réglé à partir d'un dispositif Bluetooth connecté.
- Lorsqu'un des écouteurs est éteint.

Utilisation du produit

- Lorsque les deux écouteurs sont éteints.



- La fonction Conversation ne peut pas être utilisée pendant un appel.



- En fonction de votre environnement, les sons environnants peuvent être difficiles à entendre même lorsque vous utilisez la fonction Conversation du produit. N'utilisez pas le produit dans des endroits dangereux si vous ne pouvez pas entendre les sons environnants, tels que des endroits à forte circulation.
- Lorsque la fonction Conversation est activée, ne couvrez pas le microphone avec votre main. Si vous le faites, un son fort (effet Larsen) peut être produit et endommager votre ouïe.

Mode de Latence faible

Le mode de Latence faible réduit le délai du son lors de la lecture de jeux ou de vidéos.

- La communication Bluetooth peut être facilement affectée par des obstacles et des ondes radio. Désactivez ce mode dans ces cas.

1

Touchez et maintenez (environ 2 secondes) le capteur tactile sur le côté L (gauche) de l'écouteur et relâchez votre doigt lorsque vous entendez le bip de confirmation.

» À chaque pression prolongée (environ 2 secondes), le guide vocal émet le message « Low latency » (latence faible) ou « Low latency off » (latence faible désactivée), après quoi le mode Latence faible est activé/désactivé.



- Le mode de Latence faible ne peut pas être activé/désactivé pendant un appel.

Fonction d'extinction automatique

Le produit s'éteint automatiquement 5 minutes après qu'il cesse d'être connecté à un appareil.

Application pour smartphones

Ce produit est compatible avec notre application « CONNECT ». L'application vous permet d'accéder facilement à diverses fonctions. Elle vous permet également de mettre à jour le micrologiciel du produit.

<https://app.at-globalsupport.com>



CONNECT App
iOS, Android

Ce que vous pouvez faire avec l'application

L'application vous permet d'utiliser les fonctions suivantes. Pour plus de détails, reportez-vous à l'écran de l'application.

Fonction	Description
Niveau de réglage du volume	Le nombre d'incrémentes pour réglage du volume peut être modifié.
Contrôle de l'ambiance	Vous pouvez passer à la fonction Son ambiant. Vous pouvez également régler le volume des sons externes capturés.
Conversation	Vous pouvez modifier le type de conversation et régler le volume de lecture de la musique pour la conversation.
Equalizer	Vous pouvez configurer les paramètres de l'égaliseur.
Mode de Latence faible	Le mode de Latence faible réduit le délai du son lors de la lecture de jeux ou de vidéos. La communication Bluetooth peut être facilement affectée par des obstacles et des ondes radio. Désactivez ce mode dans ces cas.
Équilibrage L/R	Vous pouvez régler la balance gauche-droite du volume.
Tonalité latérale	Vous pouvez activer ou désactiver la fonction de tonalité latérale qui capture votre propre voix et les sons ambiants avec le microphone pendant un appel (la fonction est activée au moment de l'achat).
Affectation des touches	Vous pouvez définir les fonctions à attribuer aux capteurs tactiles.
Capteurs tactiles	Vous pouvez activer ou désactiver les capteurs tactiles et définir leur niveau de sensibilité. Vous pouvez également configurer le paramètre de verrouillage du capteur tactile.
Minuterie privée ^[1]	Lorsque le minuteur atteint la durée programmée, une alarme retentit dans les écouteurs pour vous en informer. Les écouteurs doivent être allumés pour que l'alarme retentisse.
Guidage vocal	Vous pouvez remplacer le guidage vocal du produit par un bip de confirmation ou changer la langue du guide vocal.
Gestion des appareils connectés	Vous pouvez changer de connexion en sélectionnant le dispositif Bluetooth que vous souhaitez connecter dans la liste des dispositifs Bluetooth auxquels vous vous êtes connecté jusqu'à maintenant.

[1] Disponible lorsque la version du micrologiciel est « 1022 » ou supérieure.

Témoins lumineux sur les écouteurs

Appairage

Statut	Schéma d'affichage du témoin lumineux
Recherche d'appareils	○ - ○ - ○ . . . Blanc clignotant (s'allume progressivement)

Connexion en cours

Statut	Schéma d'affichage du témoin lumineux
Connexion en cours	○-----○-----○ . . . Blanc clignotant par intervalles de 5 secondes
Lecture de musique	----- . . . Éteint

Niveau de la batterie

Statut	Schéma d'affichage du témoin lumineux
Niveau de la batterie faible	Le témoin blanc en mode d'appairage ou de connexion devient orange.

Guide vocal

Le produit fournit un guide vocal en anglais dans les cas suivants.

Utilisez l'application « CONNECT » pour modifier la langue du guide vocal.

Situation	Guide vocal
Bluetooth est connecté	Connected
Bluetooth est déconnecté	Disconnected
Mode Son ambiant activé	Hear-through
Mode Son ambiant désactivé	Off
Mode Conversation activé	Talk-through
Mode de Latence faible activé	Low latency
Mode de Latence faible désactivé	Low latency off
Activation de la sourdine du microphone (pendant un appel)	Mic off
Désactivation de la sourdine du microphone (pendant un appel)	Mic on
Volume maximum	Max
Volume minimum	Minimum
Niveau de la batterie faible	Low battery
Pas d'alimentation car la batterie est déchargée	Please recharge

Nettoyage

Prenez l'habitude de nettoyer régulièrement le produit pour qu'il dure longtemps. N'utilisez pas d'alcool, de benzène, de diluant pour peinture, de produit pour restaurer les contacts ou d'autres substances similaires pour le nettoyage.

Écouteurs

- Retirez les embouts lorsque vous nettoyez les écouteurs.
- Les écouteurs peuvent ne pas fonctionner correctement s'ils sont mouillés. Essuyez les écouteurs avec un chiffon sec, secouez-les plusieurs fois pour éliminer tout excédent d'eau et laissez-les sécher complètement avant de l'utiliser.
- Les sécrétions naturelles de la peau sont particulièrement susceptibles de s'accumuler sur les zones de fixation des embouts (voir illustration). Si vous ne nettoyez pas ces zones, les embouts risquent de se détacher. Nettoyez-les régulièrement. Ne touchez pas les zones où le son est produit. Elles sont délicates. Vous risqueriez de provoquer un dysfonctionnement.

1 Retirez les embouts et lavez les écouteurs à l'eau.

- N'utilisez pas d'eau savonneuse. Lavez à l'eau douce à température normale (10 à 35 °C) ou sous un filet d'eau du robinet.
- Lavez l'écouteur comme indiqué sur la figure. N'appliquez pas d'eau directement sur la partie où le son est produit ou sur le microphone.
- N'utilisez pas de brosse ni d'éponge. Lavez à la main.

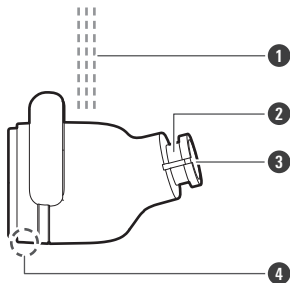

- ① Eau douce ou eau filet d'eau du robinet
- ② Pièce d'attache des embouts
- ③ Zone de reproduction du son
- ④ Microphone

2 Après le lavage, éliminez toute trace d'humidité de surface méticuleusement à l'aide d'un chiffon sec, propre et doux.

3 Tenez fermement l'écouteur, appuyez-le sur un chiffon sec, puis secouez-le jusqu'à ce que plus aucune goutte d'eau ne sorte.

- Bien que les écouteurs aient un niveau d'étanchéité équivalent à IPX5, les éléments de reproduction du son et les microphones ne sont pas étanches à l'eau. Si de l'eau pénètre à l'intérieur des écouteurs, aucun son ne sera reproduit, ou les sons pourront être difficiles à entendre. Dans ce cas, appuyez l'écouteur sur un chiffon sec, puis secouez-le environ 20 fois en plaçant la partie de reproduction du son et le microphone vers le bas.

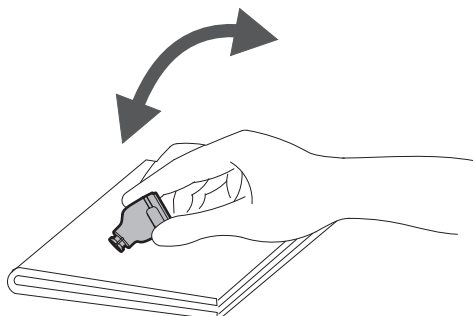

4 **Essuyez l'eau qui reste dans l'interstice entre la pièce de reproduction sonore et le microphone en appuyant avec précaution les écouteurs sur un chiffon sec, propre et doux.**

- N'essuyez pas l'eau dans les interstices à l'aide d'un coton-tige, etc.

5 **Laissez sécher complètement le produit dans un endroit à l'ombre bien ventilé.**

- N'appliquez pas d'air très chaud, par exemple en utilisant un sèche-cheveux.



- Si vous envisagez de ne pas utiliser le produit pendant une période prolongée, rangez-le dans un endroit bien ventilé à l'abri des températures élevées et de l'humidité.

Boîtier de charge / câble de recharge USB / embouts auriculaires

- Éliminez les saletés du boîtier de charge avec un chiffon sec.
- Essuyez immédiatement toute trace d'humidité, telle que de la sueur, sur la prise de la batterie du boîtier de charge, les bornes de recharge, etc. Si vous ne le faites pas, il peut en résulter un dysfonctionnement dû à la corrosion.
- Essuyez toute trace de transpiration ou autres saletés sur le câble de recharge USB avec un chiffon sec immédiatement après utilisation. Si vous ne nettoyez pas le câble, il risque de se détériorer, de se rigidifier et de provoquer un dysfonctionnement.
- Si la borne USB du câble de recharge USB est sale, essuyez-la avec un chiffon sec.
- Nettoyez les embouts en les retirant des écouteurs et en les nettoyant manuellement avec un savon doux dilué. Après le nettoyage, essuyez-les avant de les utiliser à nouveau.



- Si vous envisagez de ne pas utiliser le produit pendant une période prolongée, rangez-le dans un endroit bien ventilé à l'abri des températures élevées et de l'humidité.

Embouts

Taille des embouts

Le produit inclut des embouts en silicone en 4 tailles (XS, S, M et L). Au moment de l'achat, les embouts en silicone de taille M sont fixés. Pour assurer la meilleure qualité sonore possible, sélectionnez la taille d'embout la mieux adaptée pour vous, et ajustez les embouts dans vos oreilles pour un port optimal. Il peut être difficile d'entendre les sons des basses si les embouts ne sont pas bien ajustés dans vos oreilles.

Remplacement des embouts

Retirez l'ancien embout et fixez le nouvel embout en le poussant sur l'écouteur en biais. Poussez fermement sur l'embout de sorte que l'intérieur des embouts se déploie, et poussez l'embout sur la tige jusqu'à la butée.

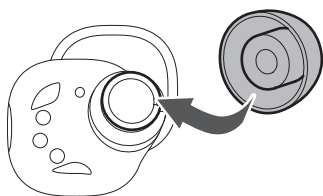

- Les embouts sont des pièces consommables qui se dégradent lors du stockage et de l'utilisation. Si les embouts sont mal fixés et faciles à retirer, ou s'ils semblent en mauvais état, achetez des embouts de remplacement.



- Retirez et nettoyez régulièrement les embouts car ils se salissent facilement. Si vous utilisez des embouts sales, les écouteurs eux-mêmes risquent de se salir, ce qui peut dégrader la qualité sonore.
- Lorsque vous remettez des embouts précédemment retirés, pensez à vérifier qu'ils sont bien fixés. Une blessure ou une infection peut se produire si les embouts se détachent et restent dans l'oreille.

Mode d'appairage forcé / réinitialisation

Si le produit ne se connecte pas à un appareil (mode d'appairage forcé)

Si l'appairage ne peut être annulé ou échoue, vous pouvez utiliser le mode d'appairage forcé pour effectuer un nouvel appairage.

- 1** Environ 5 secondes après avoir placé les deux écouteurs (côtés L (gauche) et R (droit)) dans le boîtier de recharge (avec la batterie restante), touchez et maintenez enfoncés (environ 4 secondes) les capteurs tactiles des deux écouteurs.
- 2** Lorsque les témoins lumineux des deux écouteurs s'allument en orange, retirez vos doigts et sortez les écouteurs du boîtier de charge.

» Le produit passe en mode « Recherche d'appareils » (mode d'appairage) et vous pourrez effectuer l'appairage avec le dispositif Bluetooth de votre choix.



- Si la procédure ne peut être effectuée comme prévu, retirez à nouveau les écouteurs du boîtier de charge et recommencez la procédure depuis le début.

Si le produit fonctionne de manière anormale (réinitialisation)

Réinitialisez le produit.

- 1** Environ 5 secondes après avoir placé les deux écouteurs (côtés L (gauche) et R (droit)) dans le boîtier de recharge (avec la batterie restante), touchez et maintenez enfoncés (environ 10 secondes) les capteurs tactiles des deux écouteurs.
 - Environ 4 secondes après avoir touché et maintenu les capteurs, les témoins lumineux s'allument en orange. Gardez les doigts sur les capteurs.
- 2** Lorsque les témoins lumineux des deux écouteurs commencent à clignoter en orange, retirez vos doigts et sortez les écouteurs du boîtier de charge.

» La réinitialisation est terminée.
- 3** Retirez le produit de la liste des appareils enregistrés sur votre dispositif Bluetooth.
- 4** Effectuez à nouveau l'appairage.



- Si la procédure ne peut être effectuée comme prévu, retirez à nouveau les écouteurs du boîtier de charge et recommencez la procédure depuis le début.

❓ Aucune alimentation

- Chargez le produit.

❓ Appairage impossible

- Vérifiez que le dispositif Bluetooth communique en utilisant Ver. 2.1+EDR ou supérieur.
- Placez le produit et le dispositif Bluetooth à 1 m l'un de l'autre.
- Réglez les profils pour le dispositif Bluetooth. Pour connaître les procédures de réglage des profils, reportez-vous au manuel de l'utilisateur du dispositif Bluetooth.
- Supprimez les informations d'appairage du dispositif Bluetooth puis appairez à nouveau le produit avec cet appareil.
- Placez les écouteurs dans le boîtier de charge et fermez le couvercle, puis retirez les écouteurs et recommencez l'opération.
- Assurez-vous que vous n'êtes pas connecté à un autre dispositif Bluetooth déjà connecté. Si c'est le cas, déconnectez le produit en utilisant le dispositif Bluetooth déjà connecté, puis sélectionnez le produit sur le dispositif Bluetooth auquel il est connecté. Utilisez le mode d'appairage forcé si vous ne parvenez pas à vous déconnecter d'un dispositif Bluetooth déjà connecté. Pour plus de détails, consultez « Si le produit ne se connecte pas à un appareil (mode d'appairage forcé) » (p.32).
- Réinitialisez le produit s'il ne peut pas être dissocié, connecté, ou s'il ne fonctionne pas comme prévu même après avoir essayé toutes les autres solutions. Pour plus de détails, consultez « Si le produit fonctionne de manière anormale (réinitialisation) » (p.32).

❓ Le re-couplage prend beaucoup de temps

- L'appairage d'un appareil peut prendre beaucoup de temps. Soyez patient pendant que le processus.
- Assurez-vous que vous n'êtes pas connecté à un autre dispositif Bluetooth déjà connecté. Si c'est le cas, déconnectez le produit en utilisant le dispositif Bluetooth déjà connecté, puis sélectionnez le produit sur le dispositif Bluetooth auquel il est connecté. Utilisez le mode d'appairage forcé si vous ne parvenez pas à vous déconnecter d'un dispositif Bluetooth déjà connecté. Pour plus de détails, consultez « Si le produit ne se connecte pas à un appareil (mode d'appairage forcé) » (p.32).

❓ Son faible / Son inexistant

- Mettez le produit et le dispositif Bluetooth sous tension.
- Augmentez le volume du produit et du dispositif Bluetooth.
- Assurez-vous que le produit et le dispositif Bluetooth sont connectés par A2DP (ou une connexion audio).
- Désactivez l'appairage entre le produit et le dispositif Bluetooth, puis appairez à nouveau le produit avec ce dispositif.

- Éloignez-vous des obstacles entre le produit et le dispositif Bluetooth, comme les personnes, les métaux ou les murs, et rapprochez-les l'un de l'autre.
- Commutez la sortie audio du dispositif Bluetooth sur le produit.
- Vérifiez si la fonction Conversation est activée/désactivée. Si la fonction Conversation est activée, le volume de la musique en cours de lecture diminue automatiquement. Pour plus de détails sur le fonctionnement de la fonction Conversation, consultez la section « Fonction Conversation » (p.24).

? Le son ne sort que d'un seul écouteur

- Assurez-vous qu'il reste de la batterie.
- Placez les écouteurs dans le boîtier de charge et fermez le couvercle, puis retirez les écouteurs et recommencez l'opération.

? Le son est déformé / Du bruit est audible / Le son est coupé

- Baissez le volume du produit et du dispositif Bluetooth.
- Éloignez le produit des dispositifs qui émettent des ondes radio, tels que les micro-ondes et les routeurs sans fil.
- Éloignez le produit des téléviseurs, des radios et des appareils avec tuner intégré. Ces appareils peuvent également être affectés par le produit.
- Désactivez les réglages de l'égaliseur du dispositif Bluetooth.
- Éliminez les obstacles entre le produit et le dispositif Bluetooth et rapprochez-les l'un de l'autre. Pour plus de détails, consultez « Pour une expérience de communication Bluetooth plus confortable » (p.7).

? Impossible d'entendre la voix du correspondant / La voix du correspondant est à un niveau trop faible

- Mettez le produit et le dispositif Bluetooth sous tension.
- Augmentez le volume du produit et du dispositif Bluetooth.
- Assurez-vous que ce produit et le dispositif Bluetooth sont connectés par HFP (ou via une prise jack).
- Désactivez l'appairage entre le produit et le dispositif Bluetooth, puis appairez à nouveau le produit avec ce dispositif.
- Commutez la sortie audio du dispositif Bluetooth sur le produit.

? Impossible de charger le boîtier de charge

- Connectez fermement le câble de recharge USB fourni et chargez le produit.
- Le boîtier de charge ou les écouteurs peuvent être chauds. Laissez la température du produit refroidir suffisamment avant de le charger dans un endroit aéré (10 à 35 °C), à l'abri de la lumière directe du soleil.

Impossible de charger les écouteurs

- Vérifiez que le produit est correctement placé dans le boîtier de charge.
- Veillez à fermer le couvercle du boîtier de charge lors du chargement.
- Chargez le boîtier de charge.
- Éliminez toute trace de saleté de la borne de recharge avec un chiffon sec.
- Le boîtier de charge ou les écouteurs peuvent être chauds. Laissez la température du produit refroidir suffisamment avant de le charger dans un endroit aéré (10 à 35 °C), à l'abri de la lumière directe du soleil.

Les capteurs tactiles fonctionnent anormalement

- La sensibilité du capteur tactile a-t-elle été modifiée à l'aide de notre application « CONNECT » ? Le fonctionnement du capteur tactile peut varier en fonction des caractéristiques et des mouvements des doigts de l'utilisateur. La modification de la sensibilité du capteur tactile peut améliorer son opérabilité.



- Pour des informations sur le fonctionnement du dispositif Bluetooth, consultez son manuel de l'utilisateur.

Caractéristiques techniques

Écouteurs

Type	Dynamique
Transducteur	5,8 mm
Sensibilité	98 dB/mW
Réponse en fréquences	20 à 20 000 Hz
Impédance	16 ohms

Microphones

Type	Type MEMS
Directivité	Omnidirectionnel
Sensibilité	-38 dB (1 V/Pa, à 1 kHz)
Réponse en fréquences	100 à 10 000 Hz

Spécifications pour la communication

Système de communication	Bluetooth version 5.2
Sortie RF maximale	12 mW EIRP
Portée maximale de communication	Ligne de visée : environ 10 m
Bande de fréquence	2,402 GHz à 2,480 GHz
Procédé de modulation	GFSK, Pi/4DQPSK, 8DPSK
Méthode de l'étalement du spectre	FHSS
Profils Bluetooth compatibles	A2DP, AVRCP, HFP, HSP
Codec pris en charge	SBC
Méthode de protection du contenu prise en charge	SCMS-T
Bande de transmission	20 Hz à 20 000 Hz

Autre

Alimentation	Écouteurs : Batterie Lithium-ion 3,7 Vcc Boîtier de charge : Batterie Lithium-ion 3,7 Vcc
Temps de charge	Écouteurs : Environ 2,5 heures ^[1] Boîtier de charge : environ 2,5 heures (recharge USB) ^[1] , environ 4,0 heures (recharge sans fil) ^[1]
Autonomie	Durée de transmission continue (lecture de musique) : Environ 6,5 heures max. ^[1] (écouteurs) Environ 20 heures max. ^[1] (si le boîtier de charge est utilisé en combinaison)
Poids	Écouteurs : environ 4,0 g (côté L), environ 4,0 g (côté R) / boîtier de charge : environ 43 g
Étanchéité	IPX5 ^[2]
Température de fonctionnement	5 °C à 40 °C
Accessoires	Câble de recharge USB (30 cm, USB Type-A / USB Type-C), Embouts (XS, S, M, L)
Vendu séparément	Embouts

[1] Les chiffres ci-dessus dépendent des conditions d'utilisation.

[2] Écouteurs uniquement.

- Le produit est susceptible d'être modifié sans préavis à des fins d'amélioration.

Marques commerciales

- La marque verbale et les logos **Bluetooth**[®] sont des marques déposées détenues par Bluetooth SIG, Inc. et ces marques sont utilisées sous licence par Audio-Technica Corporation, leurs détenteurs respectifs. Les autres marques de commerce et noms commerciaux sont la propriété de leurs détenteurs respectifs.
- USB Type-C[™] est une marque déposée de l'USB Implementers Forum.
- Google Play est une marque de Google LLC.

株式会社オーディオテクニカ

〒194-8666 東京都町田市西成瀬2-46-1
www.audio-technica.co.jp

Audio-Technica Corporation

2-46-1 Nishi-naruse, Machida, Tokyo 194-8666, Japan
www.audio-technica.com
©2023 Audio-Technica Corporation
Global Support Contact: www.at-globalsupport.com