



AT-SB727

Sistema de reprodução de discos estéreo sem fio

Manual do usuário

Brazilian Portuguese

Precauções de segurança

Embora este produto tenha sido projetado para um uso seguro, o uso indevido poderá resultar em acidentes. Para garantir a segurança, respeite todos os avisos e precauções ao usar o produto.

Informações importantes

Advertência

- Para evitar o perigo de incêndio ou choque elétrico, não exponha a unidade a chuva ou umidade.
- Não toque nas peças móveis.

Atenção

- Não exponha este aparelho a gotejamento ou respingos.
- Para evitar a ocorrência de um choque elétrico, não abra a caixa.
- Todos os reparos devem ser realizados por pessoal qualificado.
- Não exponha este aparelho a calor excessivo, como luz solar, fogo etc.
- Não sujeite este aparelho a impactos fortes.
- Não coloque objetos cheios de líquidos, como jarras, em cima do aparelho.
- Para evitar perigo de incêndio, não coloque nenhuma fonte de chama livre (p. ex., velas acesas) sobre o aparelho.
- Não instale este aparelho em um espaço reduzido, como uma estante ou algo semelhante.
- Para instalar este aparelho, escolha um local bem ventilado.

Precauções para a bateria recarregável

O produto é equipado com uma bateria recarregável (bateria de íon de lítio).

- Se o fluido de bateria entrar em contato com os olhos, não os esfregue. Lave bem os olhos com água limpa, como água de torneira, e consulte um médico imediatamente.
- Se o fluido de bateria vazar, não toque no fluido com as mãos nuas. Se o fluido permanecer dentro do produto, ele pode causar um mau funcionamento. Se o fluido de bateria vazar, contate o seu revendedor local da Audio-Technica.
 - Se o fluido entrar em contato com sua boca, lave bem fazendo um gargarejo com água limpa, como água de torneira, e consulte um médico imediatamente.
 - Se a sua pele ou roupa entrar em contato com o fluido, lave imediatamente a área afetada com água. Se você sentir alguma irritação na pele, consulte um médico.

Precauções de segurança

- Para evitar vazamento, geração de calor ou explosão:
 - Nunca aqueça, desmonte ou modifique a bateria, nem a elimine ao fogo.
 - Não tente furar com um prego, não bata com um martelo, nem pise na bateria.
 - Não derrube ou submeta o produto a fortes impactos.
 - Não deixe a bateria ser molhada.
- Não use, deixe ou guarde a bateria nos seguintes lugares:
 - Área exposta à luz direta do sol ou em condições de alta temperatura ou umidade
 - Dentro de um carro sob o sol escaldante
 - Perto de fontes de calor como saídas de ar quente
- Carregue somente com o cabo USB fornecido para evitar um mau funcionamento ou fogo.
- Perigo de explosão se a bateria for substituída incorretamente. Substitua-a somente pelo mesmo tipo.
- Ao eliminar o produto, a bateria recarregável embutida precisa ser descartada adequadamente. Sempre considere as questões ambientais e siga os regulamentos locais ao descartar as baterias.
- Uma bateria submetida a uma pressão de ar extremamente baixa pode resultar em explosão ou vazamento de líquido ou gás inflamável.

Para os clientes nos EUA

Aviso da FCC

Advertência

Este dispositivo está em conformidade com a Parte 15 dos Regulamentos da FCC. A operação está sujeita às duas seguintes condições: (1) Este dispositivo não pode causar interferência prejudicial e (2) deve aceitar qualquer interferência recebida, inclusive interferência que possa causar uma operação indesejada.

Atenção

Avisamos o usuário de que quaisquer alterações ou modificações não aprovadas expressamente neste manual podem anular a sua autoridade de operar este equipamento.

Nota: Este equipamento foi testado e foi verificado que cumpre com os limites para um dispositivo digital de Classe B, de acordo com a Parte 15 dos Regulamentos da FCC. Esses limites são concebidos para proporcionar uma proteção razoável contra interferências prejudiciais em uma instalação residencial. Este equipamento gera, emprega e pode radiar energia de radiofrequência e, se não for instalado e usado de acordo com as instruções, pode causar interferência prejudicial às comunicações de rádio. No entanto, não há garantia de que não ocorra nenhuma interferência em uma instalação particular. Se este equipamento causar uma interferência prejudicial à recepção de rádio ou televisão, que pode ser determinada pela operação de desligar e ligar o equipamento, o usuário deve tentar corrigir a interferência tomando uma ou mais das seguintes medidas:

- Reoriente ou reposicione a antena de recepção.
- Aumente a separação entre o equipamento e o receptor.
- Conecte o equipamento a uma tomada elétrica em um circuito diferente do qual o receptor está conectado.
- Consulte o seu revendedor ou um técnico de rádio/TV experiente para ajuda.

Este transmissor não deve ser colocado nem operado junto com nenhuma outra antena ou transmissor usado em outros sistemas.

Precauções de segurança

Informações sobre exposição à radiofrequência

Requisitos de exposição à radiofrequência da FCC: O valor de SAR (Specific Absorption Rate, Taxa de absorção específica) mais alto relatado nesta norma durante a certificação do produto para uso junto à cabeça com a distância mínima de separação de 0 mm é de 0,05 W/Kg.

Este transmissor não deve ser colocado nem operado junto com nenhuma outra antena ou transmissor.

Este EUT está em conformidade com as disposições de SAR para a população em geral/limites de exposição não controlados na IC RSS-102 e foi testado de acordo com os métodos e procedimentos de medição especificados na IEEE 1528 e IEC 62209. Este equipamento deve ser instalado e operado a uma distância mínima de 0 mm entre o radiador e seu corpo. Este dispositivo e sua(s) antena(s) não devem ser colocados nem operados junto com nenhuma outra antena ou transmissor.

O valor de SAR do ISED é de 0,05 W/Kg.

Contato

Empresa responsável: Audio-Technica U.S., Inc.

Endereço: 1221 Commerce Drive, Stow, Ohio 44224, EUA

Tel.: 330-686-2600

Para clientes no Canadá

Declaração do ISED

CAN ICES-003 (B)/NMB-003(B)

Este dispositivo contém transmissor(es)/receptor(es) isento(s) de licença em conformidade com as especificações-padrão (RSS) isentas de licença do Ministério da Inovação, Ciência e Desenvolvimento Econômico do Canadá. O seu funcionamento está sujeito às duas condições seguintes:

(1) Este dispositivo não pode causar interferência.

(2) Este dispositivo deve aceitar qualquer interferência, incluindo interferências que podem causar seu funcionamento indesejado.

Este dispositivo está de acordo com a norma RSS-102 de limites de exposição à radiação estabelecidos para um ambiente não controlado.

Este equipamento deve ser instalado e operado a uma distância mínima de 20 cm entre o radiador e seu corpo.

Notas sobre o uso

- Sempre leia o manual do usuário do dispositivo conectado antes do uso.
- Diminua o volume de seu dispositivo antes de conectar o produto.
- Não submeta o produto a fortes impactos.
- Não guarde o produto sob a luz direta do sol, perto de dispositivos de aquecimento nem em lugares quentes, úmidos ou com presença de poeira. E não molhe o produto.
- O produto deve ser colocado sobre uma superfície plana e nivelada e não deve ser instalado verticalmente, etc.
- Não toque no disco nem tente mover o produto quando em uso.
- Quando não estiver em uso, retire o disco e armazene o adaptador de 45 RPM e o braço reproduzidor sob a tampa. Além disso, prenda o protetor fornecido à cápsula.
- Ao transportar o produto, segure firmemente pela alça de transporte e não pela tampa.
- Não toque na agulha da cápsula com o dedo.
- Evite bater a agulha da cápsula no prato do toca-discos ou na beirada do disco.
- Com o uso a longo prazo, o produto pode se descolorir devido à luz ultravioleta (especialmente a luz direta do sol) ou ao desgaste.
- Certifique-se de segurar no plugue ao conectar e desconectar o cabo de carga USB. O cabo de carga USB pode ser danificado ou pode ocorrer um acidente se, ao puxar o cabo, você não usar o plugue como apoio.
- Quando em uso, não tente conectar ou desconectar o cabo de carga USB.
- Quando não estiver usando o cabo de carga USB fornecido, desconecte-o do produto.
- Usar o produto perto de um dispositivo eletrônico ou transmissor (como um celular) pode causar ruídos indesejados. Neste caso, afaste o produto do dispositivo eletrônico ou transmissor.
- Usar o produto perto de uma antena de TV ou rádio pode causar ruídos visuais ou de áudio no televisor ou rádio. Neste caso, afaste o produto da antena de TV ou rádio.
- Certifique-se de que o plugue esteja inserido até a base.
- Para proteger a bateria recarregável embutida, recarregue-a pelo menos uma vez a cada seis meses. Muito tempo entre uma recarga e outra pode reduzir a vida da bateria recarregável ou fazer com que a bateria recarregável perca a capacidade de segurar a carga.
- Carregue o produto em local bem ventilado (10 a 35 °C), longe da luz direta do sol. Caso contrário, a bateria pode deteriorar-se, resultando em períodos mais curtos de uso contínuo ou falha no carregamento.
- Se a bateria se esgotar logo após o carregamento do produto, a bateria recarregável pode ter atingido o fim de sua vida útil de serviço. Nesse caso, a bateria recarregável precisará ser substituída. (A substituição da bateria deve ser realizada por um profissional em alguns países e regiões.)
- Este produto só pode ser usado nos países onde é certificado ou onde cumpre com a Lei de Rádio do país em questão. Não pode ser utilizado em outros países que não aqueles em que é vendido.

Para uma experiência de comunicação Bluetooth mais confortável

O alcance eficaz de comunicação deste produto varia de acordo com as obstruções e condições das ondas de rádio. Para uma experiência mais agradável, use o produto o mais próximo possível do dispositivo Bluetooth. Para minimizar ruídos e interrupções de som, evite posicionar seu corpo ou outros obstáculos entre a antena do produto e o dispositivo Bluetooth.

Nome e função das peças

Unidade principal

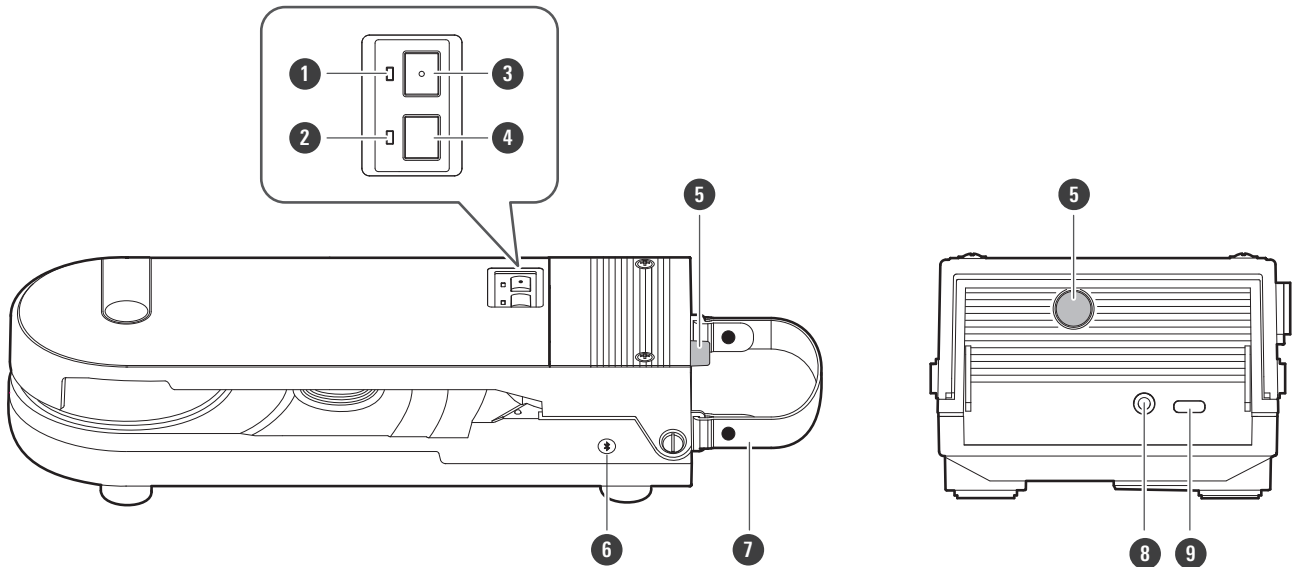

1 Indicador da fonte de alimentação

Acende-se ou pisca em branco quando o produto é ligado.

2 Indicador de velocidade

Desliga quando a velocidade do prato for de 33-1/3 RPM e acende-se em branco quando for de 45 RPM.

3 Botão da fonte de alimentação

Liga/desliga o produto.

4 Botão de velocidade do prato

Selecione a velocidade do prato (33-1/3 ou 45 RPM).

5 Parafuso de fixação do braço reproduzidor

6 Botão de função sem fio

Usado para conectar o produto a dispositivos Bluetooth.

7 Alça de transporte

8 Terminal de saída de linha estéreo

Conecte o cabo de áudio RCA.

9 Terminal de carga

Conecte o cabo de carga USB.

Unidade principal (com tampa aberta)

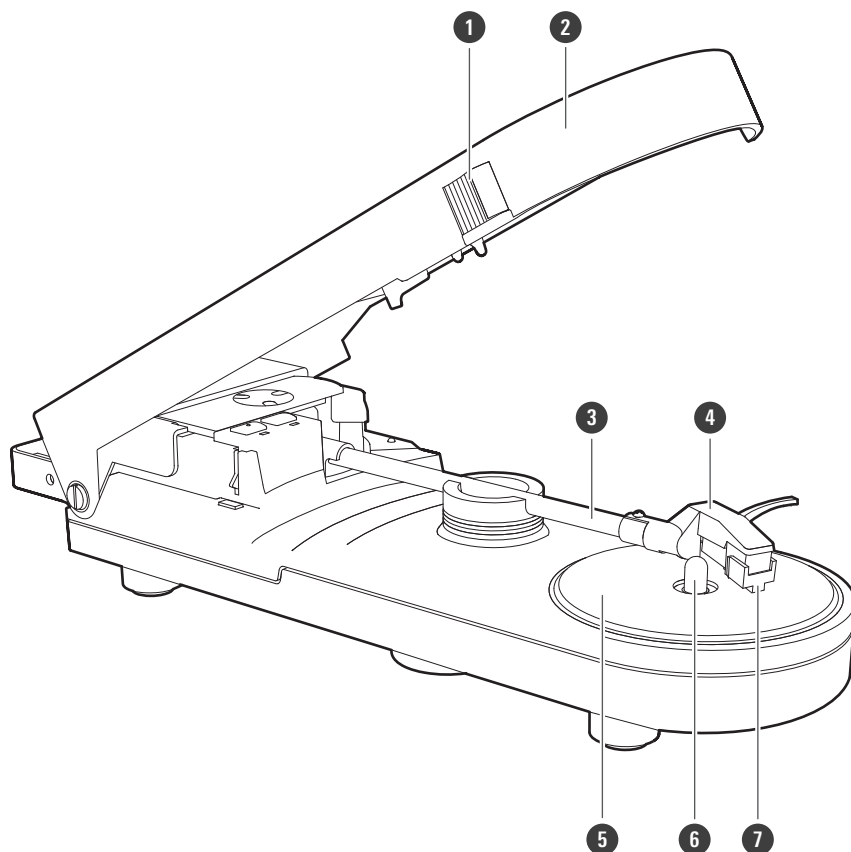

- 1 Botão de abrir**
Deslize para abrir a tampa.
- 2 Tampa**
- 3 Braço reprodutor**
- 4 Cabeça e cápsula**
A cápsula é montada na cabeça.
- 5 Prato**
- 6 Eixo**
- 7 Protetor**

Acessórios

1

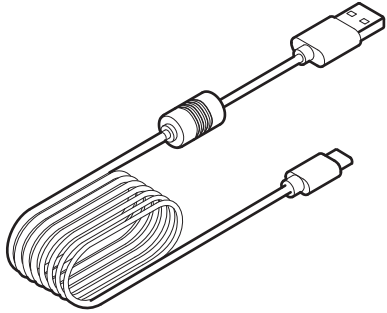

2

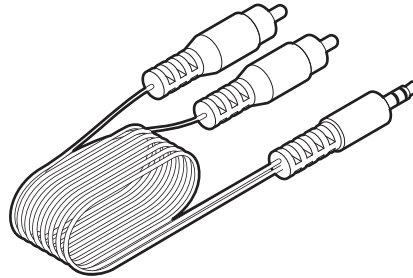

3

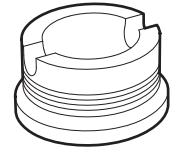

- 1 Cabo de carga USB (aprox. 1,5 m, USB Type-A / USB Type-C™)
- 2 Cabo de áudio RCA (aprox. 1,2 m)
- 3 Adaptador de 45 RPM

Preparação para uso

Remoção do parafuso de fixação do braço reproduzidor

- Na compra, o produto inclui um parafuso para fixar o braço reproduzidor. Remova o parafuso de fixação antes de usar o produto.
- Guarde com segurança o parafuso removido e reinstale-o ao transportar o produto para reparos no caso de um mau funcionamento, etc.

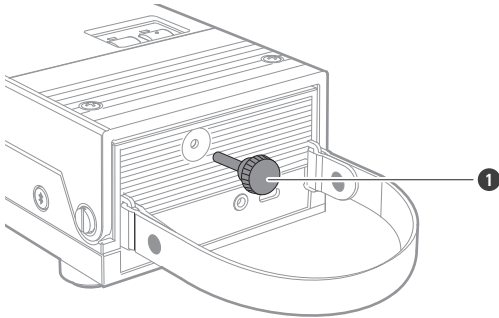

- 1 Parafuso de fixação do braço reproduzidor

Instalação do toca-discos

- Posicione o produto sobre uma superfície nivelada. Não tente usá-lo em posição vertical, etc.
- Para evitar os efeitos de vibrações e pressão acústica, não instale o produto perto de alto-falantes.
- O produto poderá captar estática se for instalado perto de um rádio. Por isso, tente manter o produto afastado de rádios.
- O produto poderá captar ruídos se estiver perto de equipamentos (telefones celulares etc.) que emitam ondas de rádio intensas.

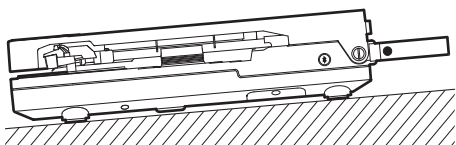
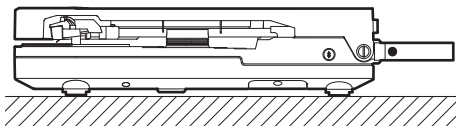

Carregando

- Carregue a bateria completamente antes de usar pela primeira vez.
- Quando a bateria recarregável estiver fraca, a cor do indicador da fonte de alimentação mudará para vermelho. Carregue a bateria o mais rápido possível.
- Um carregamento completo da bateria leva no máximo 12 horas. (Esse tempo varia dependendo das condições de uso.)
- Carregue o produto em local bem ventilado (10 a 35 °C), longe da luz direta do sol. Caso contrário, a bateria pode se deteriorar, resultando possivelmente em períodos mais curtos de utilização contínua ou em falha no carregamento.

1 Conecte o cabo USB fornecido (lado USB Type-C) ao terminal de carga do produto.

- O cabo USB fornecido é projetado para ser usado exclusivamente com o produto. Não utilize nenhum outro cabo USB.
- Ao inserir o cabo USB no adaptador de energia USB ou no terminal de carga, insira-o diretamente (na horizontal).

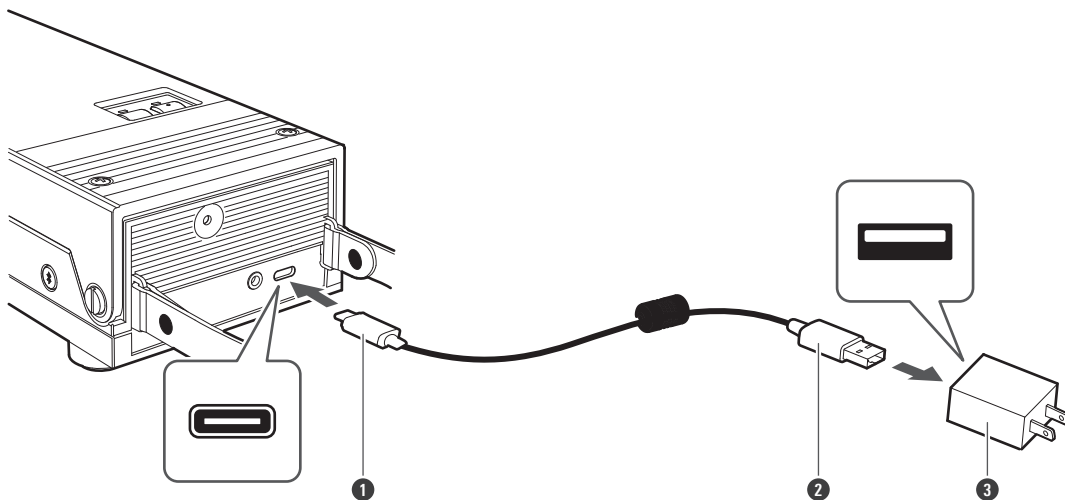

- 1 USB Type-C
- 2 USB Type-A
- 3 Adaptador de energia USB (venda separada)

2 Conecte o cabo USB fornecido a um adaptador de energia USB vendido comercialmente e conecte-o a uma tomada para iniciar o carregamento.

- Durante o carregamento, o indicador da fonte de alimentação se acende/pisca da seguinte forma. (Pode levar vários segundos até que o indicador da fonte de alimentação se acenda.)

Indicador da fonte de alimentação	Status
Nenhuma alteração (branco)	Carregando / Carregamento completo (ligado)
Piscando em vermelho	Carregando (desligado)
Apagada	Carregamento completo (desligado)
Piscando em vermelho rapidamente	Erro no carregamento

Preparação para uso

3 Quando o carregamento estiver completo, desconecte o adaptador de energia USB da tomada.

4 Desconecte o cabo USB do terminal de carga do produto.



- Durante o carregamento, certifique-se de usar o cabo USB fornecido. O produto não deve ser carregado com outros cabos além do cabo USB fornecido.

Colocação de um disco

1 Deslize o botão de abrir para frente e abra a tampa.

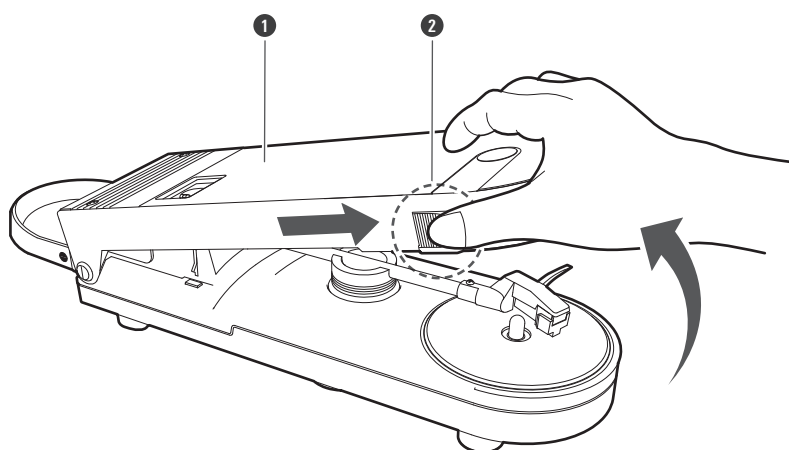

- 1 Tampa
- 2 Botão de abrir

2 Puxe para fora o braço reproduzidor até ouvir um clique.

- Faça isso enquanto o produto estiver desligado. Ligar o produto antes de mover o braço reproduzidor fará com que o prato comece a girar.
- Tenha cuidado para não danificar a ponta da agulha da cápsula, o prato ou o disco.

Preparação para uso

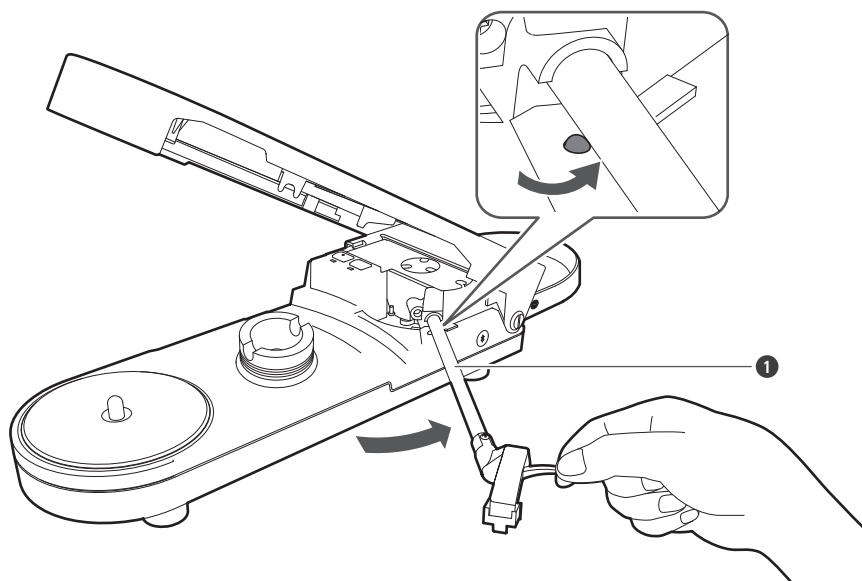

1 Braço reproduzidor

3 Remova o adaptador de 45 RPM.

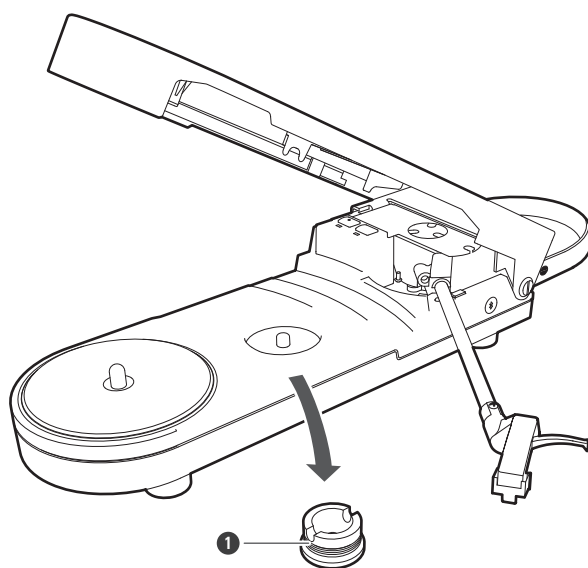

1 Adaptador de 45 RPM

4 Coloque um disco no prato, alinhando o orifício central com o eixo.

- Coloque o adaptador de 45 RPM em cima do disco ao reproduzir discos LP.
- Coloque o adaptador de 45 RPM embaixo do disco ao reproduzir discos de 45 RPM.

Preparação para uso

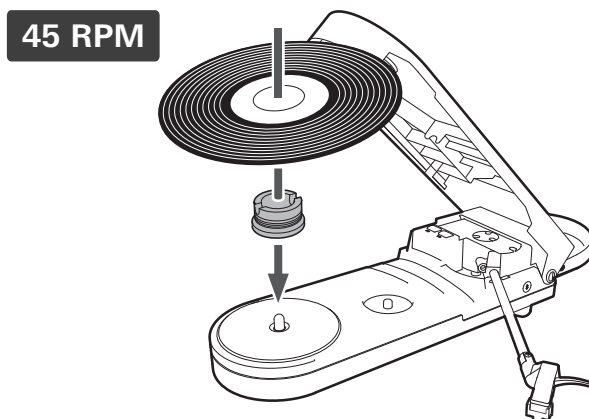
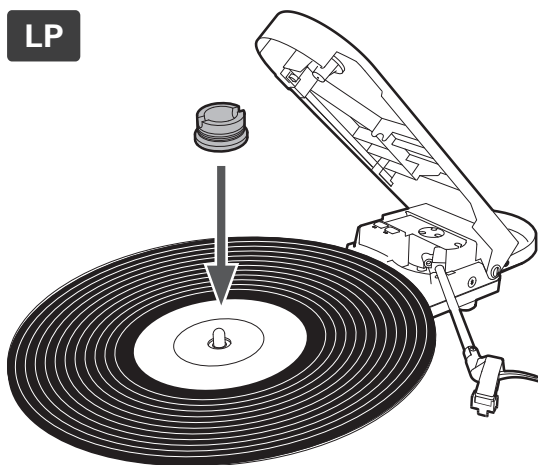

5 Feche a tampa.

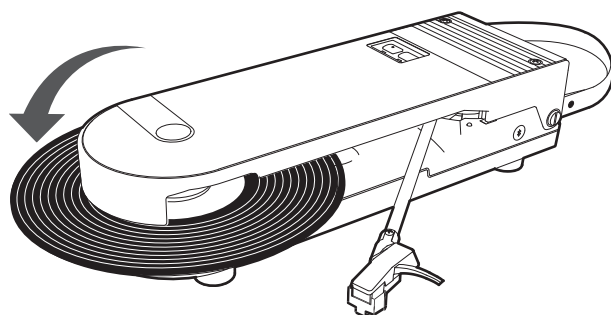

Ligar/desligar a fonte de alimentação

Ligar o produto

1 Pressione o botão da fonte de alimentação.

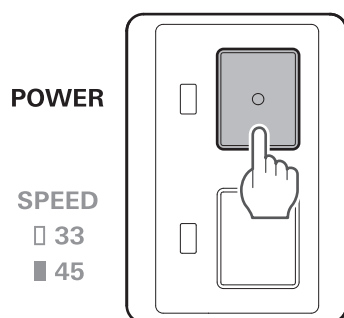

Preparação para uso

» O produto é ligado e o indicador da fonte de alimentação se acende/pisca da seguinte forma:

Indicador da fonte de alimentação	Status
Acende-se em branco	Ligada (cabo de áudio RCA conectado)
Picando em branco	Ligada (cabo de áudio RCA não conectado)

Desligar o produto

1 Pressione o botão da fonte de alimentação.

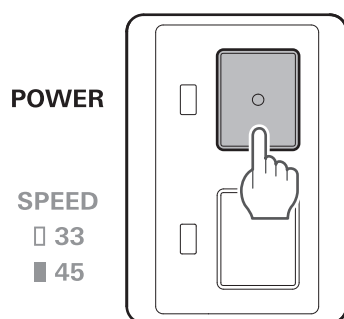

» O produto é desligado e o indicador da fonte de alimentação se apaga.

Conexões sem fio/com fio

Dependendo de onde este produto for usado, ele pode ser conectado sem fio usando Bluetooth ou conectado a dispositivos como alto-falantes ativos usando o cabo de áudio RCA.

Conexões sem fio

Para obter detalhes sobre conexões sem fio usando Bluetooth, consulte "Uso de conexões sem fio" (p.16).

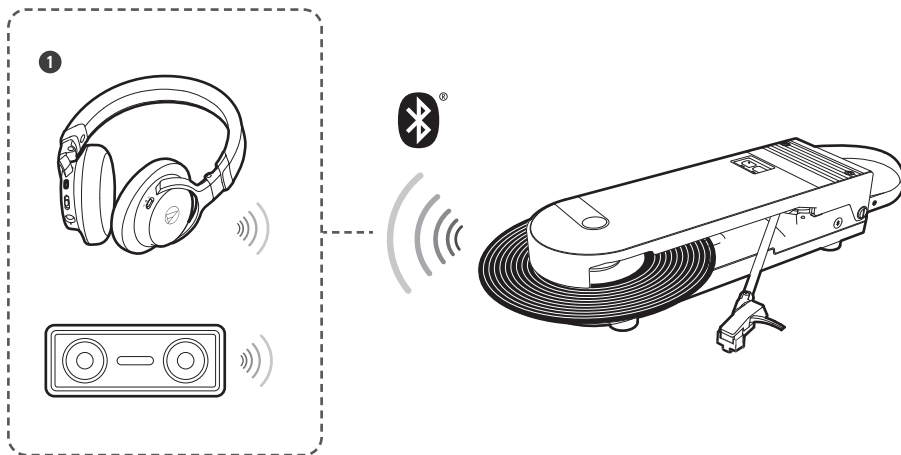

1 Fones de ouvido sem fio ou alto-falante sem fio

Conexões com fio

Para obter detalhes sobre conexões com fio usando cabos de áudio RCA, consulte "Uso de conexões com fio" (p.18).

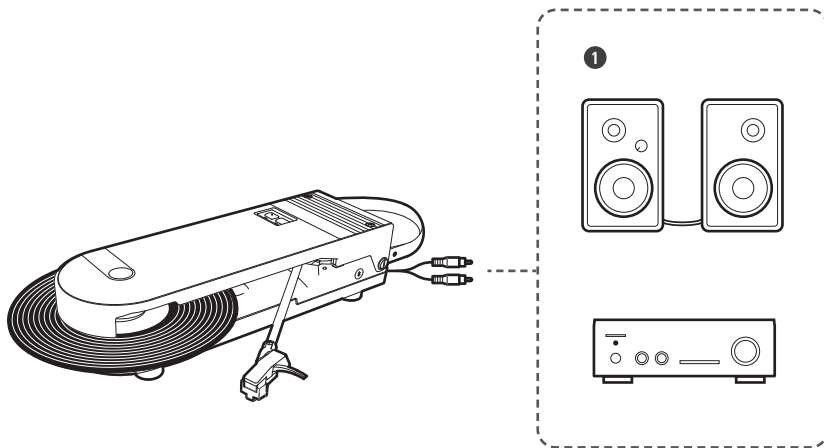

1 Alto-falantes ativos ou amplificador



- O volume não pode ser ajustado se os alto-falantes conectados, etc. não tiverem uma função de ajuste de volume.
- A conexão dos cabos de áudio RCA, enquanto conectados via Bluetooth, mudará para uma conexão com fio.

Uso de conexões sem fio

Este produto tem suporte para conexões Bluetooth. Ele pode ser conectado a dispositivos com suporte para Bluetooth, como fones de ouvido e alto-falantes (doravante “dispositivos Bluetooth”).

Sobre o emparelhamento

Para conectar o produto a um dispositivo Bluetooth, o produto precisa ser emparelhado (registrado) com o dispositivo. Uma vez emparelhado, não é necessário repetir a operação.

Porém, você precisará fazer o emparelhamento novamente nos seguintes casos:

- Se o produto for removido do histórico de conexões do dispositivo Bluetooth.
- Se o produto for enviado para reparo.
- Se o histórico de emparelhamento do produto for reinicializado.
- Se nove ou mais dispositivos forem emparelhados.
(O produto pode ser emparelhado com até oito dispositivos. Ao emparelhar com um novo dispositivo depois de emparelhar com oito dispositivos, a informação de emparelhamento para o dispositivo com a data de conexão mais antiga será substituída pela informação para o novo dispositivo.)

Emparelhamento de um dispositivo Bluetooth

- Leia o manual do usuário do dispositivo Bluetooth.
- Coloque o dispositivo Bluetooth a menos de 1 m do produto para realizar o emparelhamento corretamente.
- Observe que a Audio-Technica não pode garantir o funcionamento dos dispositivos Bluetooth conectados.
- Desconecte o cabo de áudio RCA.

1 Ligue o produto.

2 Mantenha pressionado o botão de função sem fio do produto (por cerca de 2 segundos).

- O produto começará a buscar por dispositivos e o indicador da fonte de alimentação começará a piscar rapidamente em branco.



3 Configure o dispositivo Bluetooth (dispositivos com suporte para Bluetooth, como fones de ouvido e alto-falantes) para o modo de emparelhamento.

 **ON**



4 Uma vez emparelhado, o indicador da fonte de alimentação passará a piscar lentamente em branco.



- O modo de emparelhamento do produto terminará automaticamente após um certo período de tempo (cerca de 60 segundos). Se o emparelhamento não puder ser concluído normalmente, tente emparelhar novamente usando o mesmo procedimento.

Uso de conexões com fio

- Conecte o cabo de áudio RCA aos jacks de entrada do equipamento conectável que você está usando (amplificador, receptor, alto-falantes ativos, placa de som, etc.).
- O plugue vermelho do cabo de áudio RCA é para o canal direito (R) e o plugue branco é para o canal esquerdo (L).

Conexão com alto-falantes ativos (amplificador embutido)

- Use alto-falantes ativos ao conectar diretamente este produto aos alto-falantes.
- Alguns alto-falantes ativos podem precisar ser conectados usando cabos de conversão, etc.

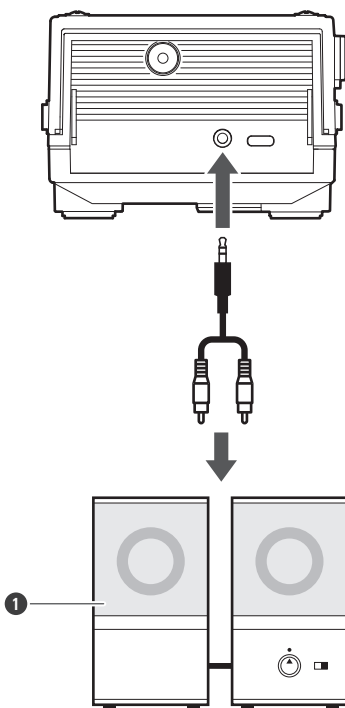

1 Alto-falantes ativos



- O volume não pode ser ajustado se os alto-falantes conectados, etc. não tiverem uma função de ajuste de volume.

Conexão a equipamentos conectáveis (amplificadores, etc.)

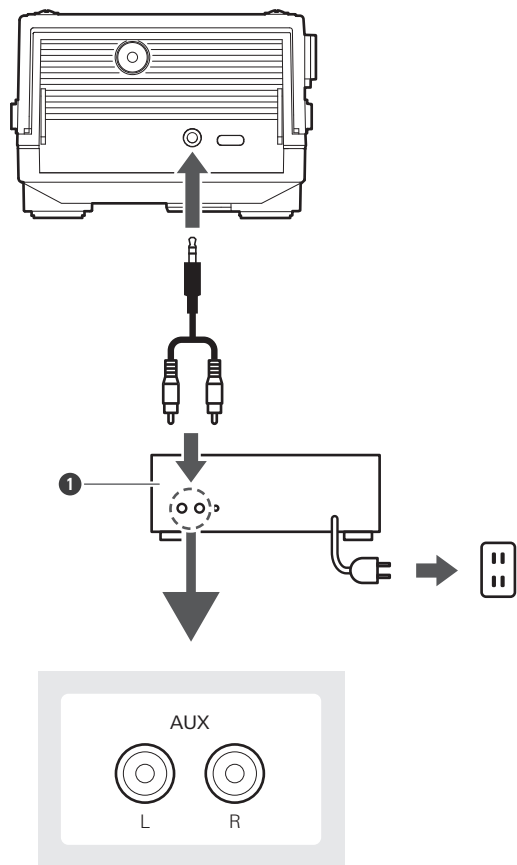

① Equipamento conectável (amplificador etc.)



Exibição do indicador da fonte de alimentação

O indicador da fonte de alimentação do produto indica o estado do produto, conforme explicado abaixo.

Emparelhamento

Status	Padrão de exibição do indicador da fonte de alimentação
Busca por dispositivos	 Piscando em branco em intervalos de 0,5 segundo

Conexão (sem fio)

Status	Padrão de exibição do indicador da fonte de alimentação
Esperando para ser conectado	 Piscando em branco em intervalos de 1 segundo
Conectando	 Piscando em branco (acende gradualmente)
Desconectando	 Acende-se em branco

Conexão (com fio)

Status	Padrão de exibição do indicador da fonte de alimentação
Cabo de áudio RCA conectado	 Acende-se em branco

Nível de bateria

Status	Padrão de exibição do indicador da fonte de alimentação
O nível da bateria está baixo	A cor branca do status de emparelhamento ou conexão fica vermelha.

Utilização do produto

Reproduzir um disco

Baixe suficientemente o volume do amplificador, dos alto-falantes ativos etc.

1 Coloque um disco no prato, ligue o produto e conecte o equipamento.

2 Remova o protetor da cápsula.

- Puxe o protetor para a frente para removê-lo.
- Aplicar uma força para baixo pode fazer com que a agulha se desprenda do corpo. Somente um volume baixo será emitido se a agulha estiver solta, ou quase solta, consulte "Substituir a agulha" (p.25) para recolocá-la corretamente.
- Tome cuidado para não perder o protetor.

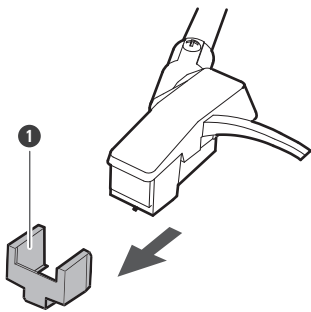

1 Protetor

3 Selecione a velocidade pressionando o botão de velocidade do prato.

- Selecione "33" para reproduzir discos de 33-1/3 RPM ou "45" para reproduzir discos de 45 RPM.
- O indicador de velocidade se apagará quando "33" for selecionado.
- O indicador de velocidade se acenderá em branco quando "45" for selecionado.

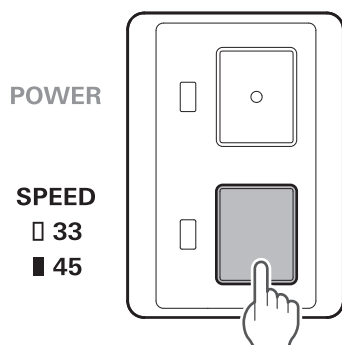

4 Mova a ponta da agulha por cima do disco.

- A movimentação do braço reproduzidor fará com que o prato comece a girar.
- Baixe com cuidado a ponta da agulha no disco.

Utilização do produto

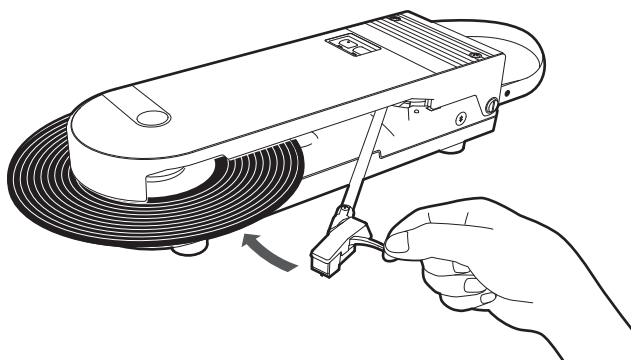

» A música será reproduzida no equipamento conectado.



- Se o disco estiver for empenado significativamente, pode interferir com o produto e impedir a reprodução. Como o empeno pode causar o mau funcionamento do produto, não tente reproduzir discos empenados.

Parar a reprodução de discos

1 Levante com cuidado a ponta da agulha do disco e puxe o braço reprodutor para fora até ouvir um clique.

- O prato parará de girar.

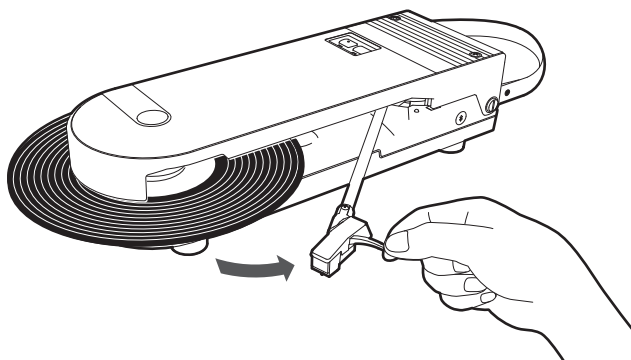

2 Desligue o produto.

- O indicador da fonte de alimentação se apaga.

Utilização do produto

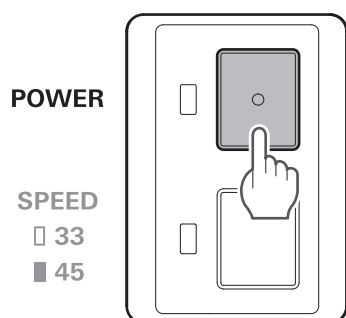

3 Abra a tampa e retire o adaptador de 45 RPM e o disco.

4 Instale o protetor na cápsula.

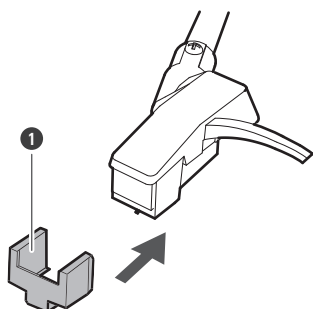

1 Protetor

5 Volte o adaptador de 45 RPM à sua posição original e guarde o braço reproduzidor.

6 Feche a tampa.

Função de desligamento automático

O produto se desliga automaticamente após 30 minutos se não for reproduzido nenhum disco.



- O produto pode não se desligar automaticamente, dependendo do tamanho do selo do disco, etc.

Cuidado

Corpo do toca-discos

- Quando o corpo do toca-discos estiver sujo ou empoeirado, primeiro desligue a fonte de alimentação e depois limpe a sujeira e o pó com um pano macio e seco.
- Não use álcool, benzeno, solventes etc.
- Quando armazenar o produto durante um período de tempo prolongado, embrulhe o equipamento em plástico para evitar que fique úmido.

Ponta da agulha

- Se poeira ou resíduos aderirem à ponta da agulha, limpe-a com uma escova especial vendida no comércio.
- Recomendamos que você use um produto para limpar a agulha (venda separada) se a ponta estiver muito suja. Limpe a ponta da agulha movendo a escova da parte de trás para a frente da ponta da agulha.

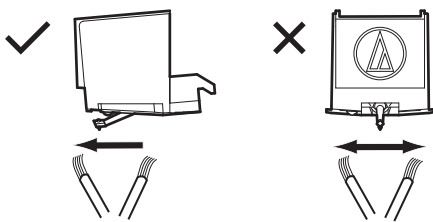

Substituir a agulha

Remover a agulha

- Além da deterioração da qualidade do som, os discos também podem ser danificados à medida que a ponta da agulha da cápsula se desgasta.
- Como regra geral, substitua a agulha após 400 horas de uso.
- Certifique-se de desligar o produto.
- Segure firmemente a cabeça e a cápsula ao substituir a agulha.

- 1** Empurre a agulha para baixo e para frente para girar a frente da ponta da agulha.

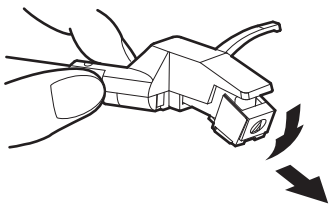

Instalar uma nova agulha de substituição

- 1** Instale a nova agulha de substituição na cápsula.

- Alinhe a agulha com a cápsula e empurre-a de baixo para cima.

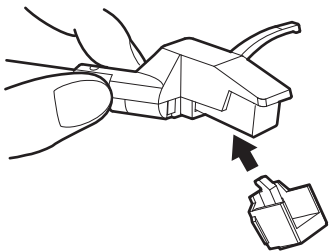

- 2** Segure o corpo da cápsula e empurre a agulha de substituição para cima até que ela se encaixe no lugar emitindo um som de clique.

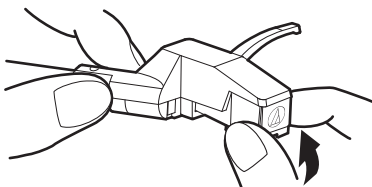

- 3** Confirmar que não há espaço entre a cabeça e a cápsula.

Substituir a agulha

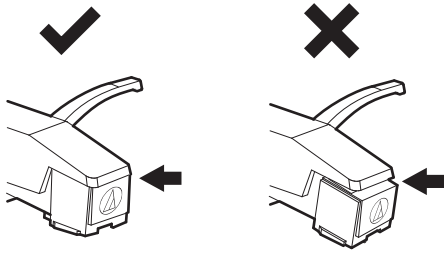

Para mover o toca-discos

- O toca-discos não pode ser movido enquanto estiver em uso.
- Antes de movê-lo, retire o disco e guarde o braço reprodutor e o adaptador de 45 RPM.
- Segure firmemente a alça de transporte.
- Não balance o toca-discos.
- Instale o parafuso de fixação do braço reprodutor ao transportar.

Reiniciação

Se o produto não se conectar a um dispositivo

Se o emparelhamento não puder ser cancelado ou não for bem-sucedido, você pode usar o modo de emparelhamento para realizá-lo novamente.

- 1 Ligue o produto com o cabo de áudio RCA desconectado.**

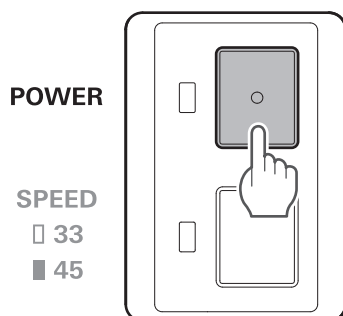

- 2 Pressione e segure o botão de função sem fio (por cerca de 2 segundos).**



» O indicador da fonte de alimentação do produto passará a piscar em branco rapidamente e você poderá emparelhar com o dispositivo Bluetooth desejado.



- Se o emparelhamento não puder ser concluído normalmente, reinicialize o histórico de emparelhamento e tente emparelhar novamente usando o mesmo procedimento.

Reinicialização do histórico de emparelhamento

Se o emparelhamento não for bem-sucedido, reinicialize o histórico de emparelhamento.

- 1 Com o produto desligado, conecte o cabo USB para carregar o produto.**
- 2 Pressione e segure o botão de função sem fio (por cerca de 10 segundos).**

Reiniciação



» O indicador da fonte de alimentação piscará duas vezes e o histórico de emparelhamento será reiniciado.

Se o produto funcionar de forma anormal (reinicialização)

Reinicialize o produto.

- Reiniciar o produto não altera nenhuma das suas configurações (como informações de emparelhamento).

1 Pressione o botão de reinicialização na parte inferior do produto com um clipe de papel ou outro objeto fino.

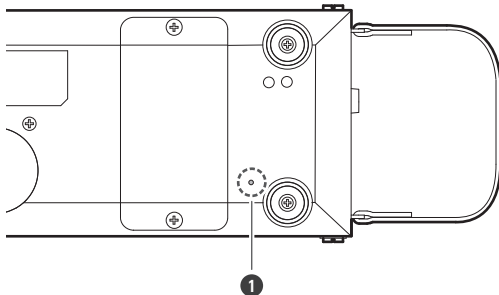

1 Botão reinicia

» A reinicialização está concluída.

Substituição da bateria recarregável

Se o tempo de funcionamento do produto for curto mesmo depois de ter sido suficientemente carregado, a bateria recarregável pode ter atingido o fim de sua vida útil de serviço. Nesse caso, você precisará substituir a bateria recarregável comprando uma nova. As baterias recarregáveis podem ser adquiridas com seu revendedor local da Audio-Technica.

- A substituição deve ser feita por um profissional em países onde as baterias recarregáveis de substituição não são vendidas. Entre em contato com seu revendedor local da Audio-Technica.

1 Remova os dois parafusos na parte inferior do produto usando uma chave de fenda Phillips vendida comercialmente e remova a tampa da bateria.

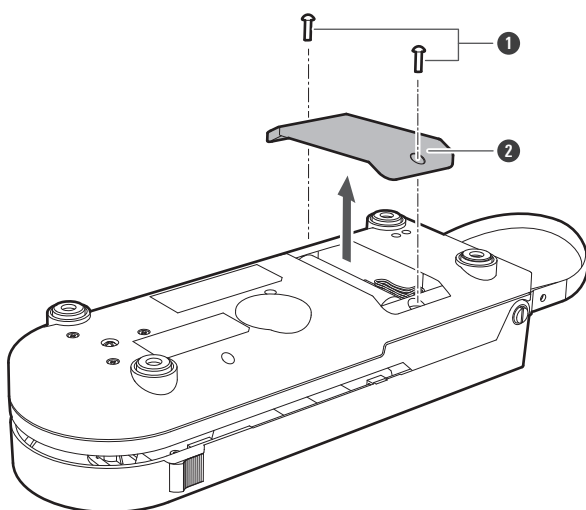

- 1 Parafusos
- 2 Tampa da bateria

2 Remova a bateria recarregável do produto e retire o plugue do conector.

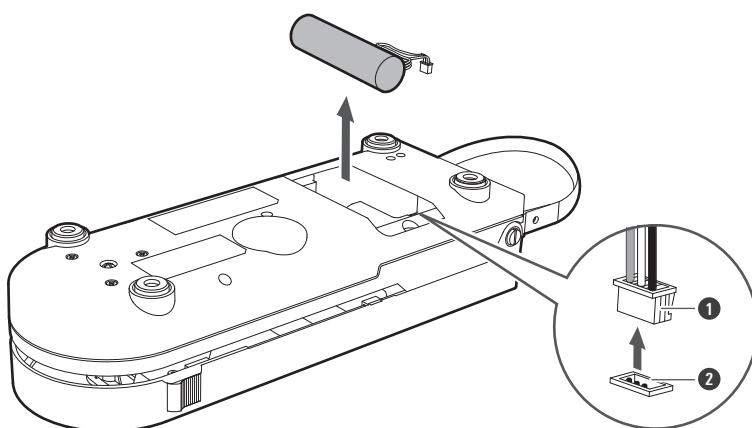

- 1 Plugue
- 2 Conector

3 Insira firmemente o plugue da nova bateria recarregável no conector e instale a bateria recarregável.

Substituição da bateria recarregável

- Preste atenção às cores dos cabos dos plugues.

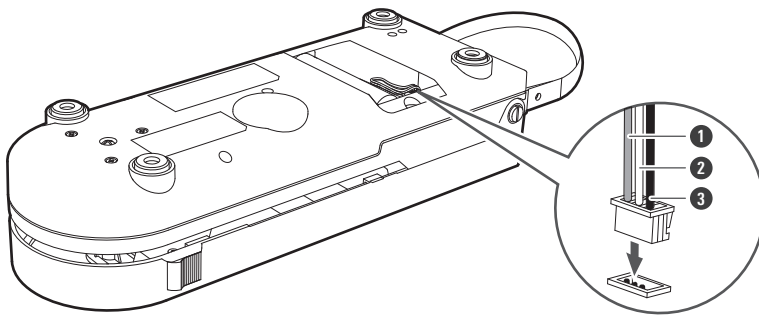

- 1 Vermelho
- 2 Amarelo
- 3 Preto

4 Reinstale a tampa da bateria e os parafusos.

- Tome cuidado para evitar que o cabo da bateria recarregável fique preso na tampa da bateria.

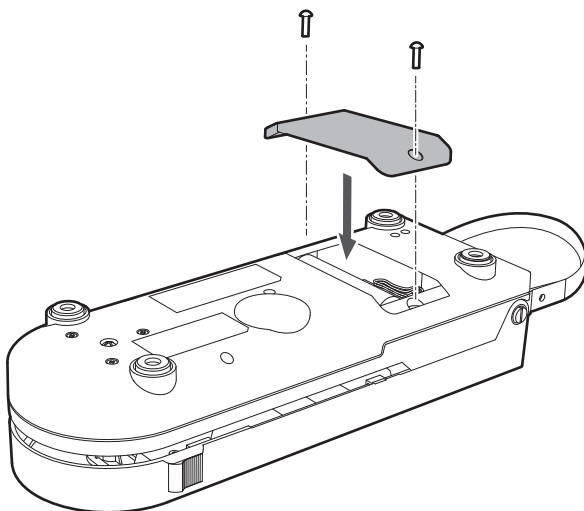

- Substitua a bateria recarregável somente depois de confirmar que o produto foi desligado.

Resolução de problemas

? Não há alimentação

- Carregue o produto.

? O prato gira, não é produzido nenhum som/o som está fraco

- As definições das funções e da entrada para o equipamento conectado (amplificador etc.) estão selecionadas corretamente? Verifique se as definições para o equipamento conectado estão corretas.
- A agulha está danificada? Verifique a agulha e, se necessário, substitua-a.
- A agulha está corretamente colocada no corpo da cápsula? Verifique a cápsula e, se necessário, substitua-a.

? A agulha salta

- O disco está empenado? Verifique o disco.
- O disco está riscado? Verifique o disco.

? Há ressonâncias

- O produto está captando vibrações excessivas do chão, paredes ou alto-falantes por perto? Reduza as vibrações ou instale o produto em uma superfície que não esteja sujeita a vibrações.
- O produto está instalado em uma superfície instável? Verifique se a superfície na qual o produto está instalado é adequada.

? Ouve-se ruído quando o disco está sendo reproduzido

- Há poeira na ponta da agulha da cápsula? Se poeira aderiu à ponta da agulha, limpe com uma escova especial vendida no comércio.

? Quando o disco está sendo reproduzido, o som é muito rápido ou muito lento

- A velocidade selecionada está correta? Utilize o botão de velocidade do prato para selecionar a velocidade correta para o tipo de disco em reprodução.

? Não é possível emparelhar

- Confirme que o dispositivo Bluetooth comunica-se usando a versão 2.1+EDR ou superior.
- Coloque o produto e o dispositivo Bluetooth a menos de 1 m um do outro.

Resolução de problemas

- Ao alternar para um novo dispositivo Bluetooth, talvez você não consiga emparelhar porque o dispositivo Bluetooth conectado anteriormente não pode ser desconectado. Nesses casos, mantenha o botão de função sem fio pressionados (por cerca de 2 segundos). O produto passará para o estado “busca por dispositivos” e você poderá emparelhar com o dispositivo Bluetooth desejado.
- Reinicialize o histórico de emparelhamento entre o dispositivo Bluetooth e o produto antes de emparelhar com o produto novamente.



Não é produzido nenhum som/o som está fraco (quando conectado via Bluetooth)

- Ligue o produto e o dispositivo Bluetooth.
- Aumente o volume do dispositivo Bluetooth.
- Afaste-se dos obstáculos entre o produto e o dispositivo Bluetooth, como pessoas, metais ou paredes, e posicione o produto e o dispositivo mais próximos um do outro.



Apresenta som distorcido/ruído/o som é cortado

- Diminua o volume do dispositivo conectado.
- Mantenha o produto afastado de dispositivos que emitem ondas de rádio, como micro-ondas e roteadores sem fio.
- Mantenha o produto afastado de televisores, rádios e dispositivos com sintonizadores integrados. Esses dispositivos também podem ser afetados pelo produto.
- Desative as definições de equalizador do dispositivo Bluetooth.
- Afaste-se dos obstáculos entre o produto e o dispositivo Bluetooth, como pessoas, metais ou paredes, e posicione o produto e o dispositivo mais próximos um do outro.



O produto não carrega/o carregamento leva muito tempo

- Verifique se o produto e o adaptador de energia USB estão conectados diretamente e não através de um hub USB, etc.
- Conecte o cabo USB fornecido firmemente e carregue o produto.
- Carregue o produto em local bem ventilado (10 a 35 °C), longe da luz direta do sol.



- Para saber mais sobre como usar o seu dispositivo Bluetooth, consulte o manual do usuário do dispositivo.

Especificações

Especificações de comunicação

Sistema de comunicação	Bluetooth versão 5.2
Potência máxima de saída de radiofrequência	10 mW EIRP
Alcance máximo de comunicação	Linha de visão - aprox. 10 m
Banda de frequências	2,402 GHz a 2,480 GHz
Método de modulação	GFSK, Pi/4DQPSK, 8DPSK
Método de espalhamento espectral	FHSS
Perfis Bluetooth compatíveis	A2DP, AVRCP
Codecs compatíveis	SBC
Banda de transmissão	20 a 20.000 Hz

Unidade principal

Fonte de alimentação	Bateria de íon de lítio 3,6 VCC
Método de tração	Acionado por correia
Motor	Servomotor CC
Velocidades	33-1/3 RPM, 45 RPM
Prato do toca-discos	Alumínio
Wow e flutter	< 0,25% (WTD) a 3 kHz
Relação sinal/ruído	> 50 dB (DIN-B)
Modelo da cápsula	Cápsula estéreo VM
Níveis de saída	150 mV nominal a 1 kHz, 5 cm/s (sem saída “phono”)
Ganho do pré-amplificador “phono”	36 dB nominal, RIAA equalizado
Especificações de carregamento	5 V  0,5 A
Consumo de energia	1,5 W (quando em carregamento)
Tempo de carga	Aprox. 12 horas ^[1]
Tempo de funcionamento	Aprox. 12 horas ^[1]
Jack de entrada	Jack USB Type-C
Dimensões	100 mm x 290 mm x 70 mm (L x P x A)
Peso	Aprox. 900 g
Temperatura de funcionamento	5 °C a 40 °C
Acessórios	Cabo de carga USB (1,5 m, USB Type-A / USB Type-C), cabo de áudio RCA, adaptador de 45 RPM
Agulha de substituição (venda separada)	ATN3600L

[1] Os números acima dependem das condições de funcionamento.

- Para fins de melhoria do produto, esse poderá ser modificado sem aviso prévio.

Marcas comerciais

- A marca nominativa e os logotipos **Bluetooth**[®] são marcas comerciais registradas de propriedade da Bluetooth SIG, Inc. e qualquer uso dessas marcas por parte da Audio-Technica Corporation é feito sob licença. Outros nomes e marcas comerciais pertencem aos seus respectivos proprietários.
- USB Type-C[™] é uma marca registrada do USB Implementers Forum.

株式会社オーディオテクニカ

〒194-8666 東京都町田市西成瀬2-46-1
www.audio-technica.co.jp

Audio-Technica Corporation

2-46-1 Nishi-naruse, Machida, Tokyo 194-8666, Japan
www.audio-technica.com
©2023 Audio-Technica Corporation
Global Support Contact: www.at-globalsupport.com